

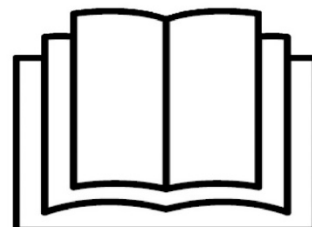

GTTAC41T144-24



FR TONDEUSE A GAZON A ESSENCE
TRADUCTION DES INSTRUCTIONS D'ORIGINE

NL GRASMAAIER MET BENZINEMOTOR
VERTALING VAN DE ORIGINELE INSTRUCTIES

GB PETROL LAWN MOWER
ORIGINAL INSTRUCTIONS



Y2024

**Cette tondeuse est livrée SANS HUILE NI ESSENCE dans le moteur - Deze maaier wordt geleverd zonder olie
of benzine in de motor - This mower is shipped WITHOUT OIL OR GASOLINE in the engine**

CONSIGNES DE SÉCURITÉ GÉNÉRALES

	<p>AVERTISSEMENT</p> <p>Lors de l'utilisation d'outils à essence, des précautions de sécurité de base, notamment celles qui suivent, doivent être respectées pour réduire le risque de blessures graves et/ou de dégâts matériels.</p> <p>Lisez toutes ces instructions avant d'utiliser le produit et conservez-les pour votre information future.</p>
---	--

	<p>AVERTISSEMENT</p> <p>Cette machine produit un champ électromagnétique pendant son fonctionnement.</p> <p>Dans certains cas, ce champ peut perturber les implants médicaux actifs ou non. Pour réduire les risques de blessures graves ou mortelles, il est recommandé aux personnes porteuses d'implants médicaux de consulter leur médecin ainsi que le fabricant de l'implant médical avant d'utiliser cette machine.</p>
---	---

Formation

- Lisez attentivement ces instructions. Familiarisez-vous avec les commandes et l'utilisation appropriée de la tondeuse.
- Ne laissez pas des enfants ou des personnes qui ne connaissent pas ces instructions l'utiliser. La législation locale peut restreindre l'âge de l'utilisateur.
- Ne tondez jamais en présence de personnes et en particulier d'enfants ou d'animaux domestiques qui pourraient se trouver à proximité.
- Gardez présent à l'esprit que l'utilisateur est responsable en cas d'accidents ou de dangers à d'autres personnes ou à des biens.
- Les opérateurs doivent être correctement formés à l'utilisation, au réglage et au fonctionnement de la machine, y compris en ce qui concerne les opérations interdites.

Il est interdit d'utiliser la tondeuse pour les travaux suivants sous peine d'entraîner des blessures à l'utilisateur (cette liste n'est pas exhaustive) :

- utilisation en coupe-bordures pour les buissons, les haies et les arbustes,
- coupe de plantes grimpantes,
- entretien du gazon sur les toits et les balcons,
- broyage et hachage de branches et chutes de haies,
- nettoyage des allées (en guise d'aspirateur ou de souffleur),
- nivellement de terrains bosselés (taupinières par ex.),

- transport de l'herbe coupée, excepté avec le bac de ramassage prévu à cet effet.

Gardez à l'esprit que l'opérateur ou l'utilisateur est responsable des accidents ou blessures arrivant à d'autres personnes ou à leurs biens.

Il est recommandé de prêter la tondeuse thermique uniquement à des personnes ayant déjà utilisé des tondeuses thermiques. Transmettez-leur toujours ce mode d'emploi.

Les personnes utilisant la tondeuse thermique pour la première fois doivent demander au revendeur de leur fournir des instructions de base afin de se familiariser avec le maniement d'une telle machine.

Si l'appareil doit changer de propriétaire, remettez-lui également la notice d'instruction.

N'utilisez jamais la tondeuse thermique après avoir consommé de l'alcool ou des médicaments, ou bien si vous vous sentez fatigué (e) ou malade.

AVERTISSEMENT : Si vous heurtez un objet, arrêtez le moteur. Retirez le câble de la bougie d'allumage, inspectez soigneusement la tondeuse et réparez les éventuels dégâts avant de poursuivre l'utilisation. Une vibration excessive de la tondeuse est un signe de dégât. L'appareil doit être

rapidement inspecté et réparé.

Préparation

- L'utilisateur ne doit mettre l'appareil en marche qu'en pantalon et avec des vêtements près du corps.
- Porter systématiquement des chaussures solides avec semelle antidérapante pendant le travail. Ne jamais utiliser l'appareil pieds nus ou en sandales par exemple.
- Il est recommandé de limiter la durée de service, afin de minimiser les risques posés par les bruits et les vibrations.
- Pendant la tonte, portez toujours des chaussures résistantes et des pantalons longs. N'utilisez pas le matériel lorsque vous êtes pieds nus ou en sandales.
- Inspectez minutieusement toute la zone à tondre et éliminez tout objet qui pourrait être projeté par la machine.

ATTENTION DANGER : L'essence est hautement inflammable :

- stockez le carburant dans des conteneurs conçus particulièrement à cet effet ;
- remettez du carburant à l'extérieur uniquement et ne fumez pas pendant ce temps ;
- ajoutez le carburant avant de démarrer le moteur.

Ne retirez jamais le capuchon du réservoir de carburant et n'ajoutez pas d'essence lorsque le moteur tourne ou qu'il chauffe ;

- si de l'essence coule, n'essayez pas de démarrer le moteur mais éloignez l'appareil de la zone où l'essence a coulé et évitez de faire des étincelles jusqu'à dissipation des vapeurs d'essence ;

- revissez fermement tous les capuchons du réservoir et du conteneur.

- Remplacez les pots d'échappement défectueux.
- Avant l'utilisation, procédez toujours à une vérification générale pour vous assurer que les lames, les boulons de lame et l'ensemble de coupe ne sont ni usés ni endommagés. Remplacez les lames et boulons endommagés ou usés par lots complets pour préserver le bon équilibre.

Gaz d'échappement :

Danger de mort par asphyxie !

En cas de nausées, de maux de tête, de troubles de la vue (p. ex. en cas de rétrécissement du champ de vision), de troubles auditifs, de vertiges, de baisses de la concentration, interrompre immédiatement le travail.

Ces symptômes peuvent être dus entre autres à une concentration trop élevée en gaz d'échappement.

L'appareil dégage des gaz toxiques dès que le moteur à combustion tourne. Ces gaz contiennent du monoxyde de carbone, un gaz nocif inodore et invisible, ainsi que d'autres produits toxiques. Ne jamais mettre le moteur à combustion en marche dans des pièces fermées ou mal aérées.

• Les objets heurtés par la lame de la tondeuse peuvent causer de graves blessures. Vérifiez avec soin la zone où vous allez utiliser la machine, et retirez-en tous les cailloux, bâtons, objets métalliques, câbles, os, jouets et autres objets étrangers. Rappelez-vous, de la ficelle ou du câble sont susceptibles de s'emmêler dans le dispositif de coupe.

• Evitez trous, racines, monticules, pierres et autres objets cachés. Un terrain accidenté peut provoquer une glissade et une chute entraînant un accident

• Utiliser l'appareil uniquement en bon état de fonctionnement. Avant chaque mise en service, contrôler :

- que l'appareil est monté correctement.
- que l'outil de coupe et l'ensemble de l'unité de coupe (lame de coupe, éléments de fixation, carter du plateau de coupe) sont en parfait état. Contrôler notamment leur bonne fixation, l'absence de dommages (entailles où fissures) et d'usure.
- que le bouchon du réservoir est correctement vissé.
- que le réservoir de carburant, les pièces d'alimentation en carburant et le bouchon du réservoir sont en parfait état.
- que les dispositifs de sécurité (p. ex. embrayage/frein de lame, volet d'éjection, carter, guidon, grille de protection) sont en parfait état et qu'ils fonctionnent correctement.
- que le bac de ramassage est

intact et monté entièrement ; il est interdit d'utiliser un bac de ramassage endommagé.

– le bouchon du réservoir d'huile est correctement vissé.

Utilisation

- Ne jamais modifier le réglage usine du moteur à combustion et ne pas le faire tourner en surrégime.
- Ne faites pas tourner le moteur dans un lieu confiné, en raison de la possibilité de dangereuses émanations de monoxyde de carbone.
- Tondez uniquement à la lumière du jour ou dans une lumière artificielle de bonne qualité.
- Évitez de tondre de l'herbe mouillée, si possible.
- En cas d'orage, évitez de tondre et rangez la tondeuse thermique à l'abri.
- Assurez vos pas dans les pentes.
- Marchez, ne courez jamais.
- Pour les machines rotatives à roues, tondez les pentes dans le sens transversal, jamais en montant ou en descendant.
- Soyez particulièrement prudent lors des changements de direction sur les terrains en pente.
- Ne coupez pas l'herbe sur des pentes excessivement raides.
- Faites particulièrement attention lorsque la machine doit être tirée vers vous.
- Arrêtez la/les lame(s) si la tondeuse doit être inclinée pour le transport, lorsque vous traversez des zones sans herbe et lors des déplacements entre les surfaces à tondre.
- N'utilisez jamais la tondeuse si

ses protecteurs sont endommagés, ou en l'absence de dispositifs de sécurité, comme le déflecteur ou le sac de ramassage.

- Ne changez pas les réglages du gouverneur du moteur et ne forcez pas le moteur.
- Désengagez la lame et les vitesses avant de démarrer le moteur.
- Faites attention lorsque vous démarrez le moteur, conformez-vous aux instructions et assurez-vous que vos pieds sont éloignés de la/des lame(s).
- Lorsque vous démarrez le moteur, n'inclinez pas la tondeuse.
- Ne démarrez pas le moteur lorsque vous êtes devant la goulotte d'éjection.
- Ne placez pas vos mains ou vos pieds à proximité ou sous des pièces qui tournent. Restez en permanence éloigné de l'ouverture d'éjection.
- Ne soulevez ni ne transportez jamais une tondeuse dont le moteur est en fonctionnement.
- Arrêtez le moteur et débranchez le câble de la bougie d'allumage, assurez-vous que les pièces mobiles sont complètement arrêtées et, si une clé est utilisée pour le moteur, retirez-la :
 - avant toute opération de retrait d'obstruction ou de débouchage de la goulotte ;
 - avant toute opération de vérification, de nettoyage ou de réparation de la tondeuse ;
 - après avoir heurté un objet étranger. Inspectez la tondeuse pour vérifier si elle est endommagée.Effectuez les réparations

nécessaires avant toute nouvelle utilisation de la machine;
- si la tondeuse commence à vibrer de manière anormale (vérification immédiate).

- Arrêtez le moteur et débranchez le câble de la bougie d'allumage, assurez-vous que les pièces mobiles sont complètement arrêtées et, si une clé est utilisée pour le moteur, retirez-la :
- lorsque vous vous éloignez de la tondeuse ;
- avant toute manutention.
- Réduisez la vitesse lors de l'arrêt du moteur et, si le moteur est équipé d'une soupape d'arrêt, arrêtez l'alimentation en carburant à la fin de la tonte.
- N'utilisez la tondeuse que pour son usage prévu, c'est-à-dire pour couper l'herbe et la ramasser. Toute autre utilisation peut s'avérer dangereuse et endommager la machine.

Maintenance et stockage

- Maintenez tous les écrous, boulons et vis serrés afin d'assurer des conditions d'utilisation sûres.
- Ne rangez jamais un appareil avec de l'essence dans le réservoir dans un bâtiment où des fumées peuvent s'enflammer ou provoquer des étincelles.
- Laissez le moteur refroidir avant de ranger l'appareil.
- Pour réduire le danger de combustion, débarrassez le moteur, le pot d'échappement, le compartiment de la batterie et la zone de stockage d'essence de toute impureté telle qu'herbe, feuille ou graisse.
- Vérifiez fréquemment que le sac

de ramassage ne présente aucune trace d'usure ou de détérioration.

- Remplacez les pièces usées ou endommagées pour des raisons de sécurité.
- La cas échéant, vidangez le réservoir de carburant en extérieur.



AVERTISSEMENT
Ne touchez pas la lame en mouvement



AVERTISSEMENT
Remettez du carburant dans un lieu bien ventilé et assurez-vous que le moteur est arrêté.

N'utilisez pas la tondeuse si toutes les protections ou le sac de ramassage fourni(s) par le Fabricant n'est/ne sont pas en place.

Arrêtez le moteur et débranchez le câble de bougie et vérifiez la tondeuse si :

- (a) La tondeuse commence à vibrer de façon anormale ; ou
- (b) si elle entre en contact avec un corps étranger.

Réparez toute pièce endommagée avant de continuer à utiliser la tondeuse.

Ne modifiez en aucune façon la tondeuse. Utilisez uniquement des pièces de rechange fabriquées et garanties par le fabricant d'origine de votre tondeuse.

Maintenez tous les dispositifs (protections et commutateurs) en place et en état de marche.

INSTRUCTIONS D'ENTRETIEN

Avant de réaliser des travaux de nettoyage, de réglage, de réparation et d'entretien

- placer l'appareil sur un sol ferme et plat,
- couper le moteur à combustion et le laisser refroidir,
- retirer la cosse de bougie d'allumage.

Attention – risque de blessures !

Éloigner la cosse de bougie d'allumage, une étincelle d'allumage involontaire pouvant provoquer des incendies ou des décharges électriques.

Un contact involontaire de la bougie d'allumage avec la cosse de bougie d'allumage peut provoquer un démarrage inopiné du moteur à combustion.

Risque de blessures causées par la lame de coupe !

Le fait de tirer sur le câble de démarrage met l'outil de travail en rotation lorsque la lame de coupe est embrayée. Lors de l'utilisation du câble de démarrage, veiller à toujours respecter un espace suffisant entre la lame de coupe et l'utilisateur, en particulier au niveau des mains et des pieds.

Laisser l'appareil refroidir, tout particulièrement avant les travaux au niveau du moteur à combustion, du collecteur d'échappement et du silencieux.

Des températures de 80 °C ou plus

peuvent être atteintes. **Risque de brûlure !**

Tout contact direct avec l'huile moteur peut être dangereux, ne pas renverser d'huile moteur.

Exécuter uniquement les travaux d'entretien qui sont décrits dans le présent manuel d'utilisation, confier tous les autres travaux à un revendeur spécialisé.

Si vous ne disposez pas des outils nécessaires, ou si vous ne connaissez pas suffisamment l'appareil, adressez-vous systématiquement à un revendeur spécialisé : info@eco-repa.com

Pour des raisons de sécurité, faire contrôler régulièrement l'état et l'étanchéité des composants d'alimentation en carburant (conduite de carburant, robinet d'alimentation en carburant, réservoir, bouchon du réservoir et raccords, etc.) et les faire remplacer si nécessaire par un spécialiste : : info@eco-repa.com

Important : Un entretien soigné et régulier est essentiel pour maintenir le niveau de sécurité et conserver les performances initiales de la machine au fil du temps

Maintenez tous les écrous, boulons et vis fermement serrés, pour garantir la sécurité des conditions de travail de l'équipement. Un entretien régulier est essentiel à la sécurité et aux performances de l'équipement.

Ne remisez jamais l'équipement avec du carburant dans le réservoir dans un bâtiment dans lequel les vapeurs risquent d'entrer en contact avec une flamme, des étincelles ou une source de chaleur intense.

Laissez le moteur refroidir avant de le remiser dans un espace clos.

Pour réduire les risques d'incendie, conservez le moteur, le pot d'échappement, le compartiment de la batterie et la zone de stockage du carburant exempts de toute herbe, feuille ou grasse excessive. Ne laissez pas de conteneurs de tontes de gazon dans une pièce.

Pour des raisons de sécurité, n'utilisez pas l'équipement avec des pièces usées ou endommagées. Les pièces doivent être remplacées et non réparées. Utilisez des pièces de rechange authentiques. Les pièces qui ne sont pas de la même qualité peuvent endommager l'équipement et être dangereuses pour votre sécurité.

Si vous devez vidanger le réservoir de carburant, faites-le en extérieur et avec le moteur froid.

Lors de la dépose et de la pose de la lame, portez des gants de travail résistants.

Vérifiez l'équilibre de la lame avant de l'aiguiser.

Vérifiez fréquemment le niveau d'usure et de détérioration de la

protection à fermeture automatique et du sac de ramassage.

Chaque fois que vous devez manipuler, transporter ou incliner la machine, vous devez :

- porter des gants de travail résistants.

- tenir la machine aux endroits offrant une bonne prise en tenant compte du poids et de sa répartition

Utilisez seulement la bougie d'allumage de rechange d'origine. Pour obtenir de meilleurs résultats, remplacez la bougie d'allumage toutes les 100 heures d'utilisation.

Transport.

Lors du transport de la tondeuse dans un véhicule, fixez-la pour l'empêcher de bouger, de basculer et donc d'être endommagée ou que du carburant ne se répande.

Premiers secours

En cas d'accident, assurez-vous qu'une mallette de premier secours se trouve à proximité des opérations de coupe.

Remplacez immédiatement tout article pris dans la mallette de premier secours.

Lorsque vous demandez de l'aide, veuillez fournir les renseignements suivants :

Lieu de l'accident
Que s'est-il passé ?
Nombre de personnes blessées
Types de blessures
Votre nom

Vibrations

Au bout d'une assez longue durée d'utilisation de la machine, les vibrations peuvent provoquer une perturbation de l'irrigation sanguine des mains (« maladie des doigts blancs »).

Il n'est pas possible de fixer une durée d'utilisation valable d'une manière générale, car l'effet des vibrations dépend de plusieurs facteurs.

Les précautions suivantes permettent de prolonger la durée d'utilisation :

- *garder les mains au chaud (porter des gants chauds) ;*
- *faire des pauses.*

Les facteurs suivants raccourcissent la durée d'utilisation :

- *tendance personnelle à souffrir d'une mauvaise irrigation sanguine (symptômes : doigts souvent froids, fourmillements) ;*
- *utilisation à de basses températures ambiantes ;*
- *effort exercé sur les poignées (une prise très ferme gêne l'irrigation sanguine).*

Si l'on utilise régulièrement la machine pendant de longues périodes et que les symptômes indiqués ci-avant (par ex. fourmillements dans les doigts) se manifestent à plusieurs reprises, il est recommandé de se faire ausculter par un médecin.

	<p align="center">AVERTISSEMENT</p> <p>Pour votre sécurité, veuillez lire ce manuel avant de faire fonctionner votre nouvelle machine. Le non-respect des instructions peut provoquer des blessures graves. Prenez du temps pour vous familiariser avec la tondeuse avant chaque utilisation.</p>
---	--

SYMBOLES

	<p>Lisez le manuel d'instructions.</p>
---	--

	<p>Maintenir une distance de sécurité par rapport à la machine</p>
---	--

	<p>Rester à distance de la lame de la tondeuse tant que le moteur fonctionne.</p>
---	---

	<p>Fumées toxiques, n'utilisez pas à l'intérieur.</p>
---	---

	<p>Le carburant est inflammable, tenir éloigné des flammes. N'ajoutez pas de carburant lors du fonctionnement de la machine.</p>
--	--

	<p>Lorsque vous tondez, portez des lunettes et des bouchons d'oreilles pour votre sécurité.</p>
--	---

	<p><i>En cas de formation de poussière, porter un masque de protection respiratoire</i></p>
--	---

	<p>Lorsque vous tondez, portez des chaussures antidérapantes</p>
---	--

	<p>Porter des gants de protection</p>
--	---------------------------------------

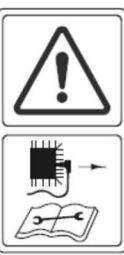

	<p>Lors de la réparation, relevez la bougie d'allumage, puis réparez-la conformément au manuel d'instructions.</p>
--	--

	<p>Attention : Le moteur chauffe.</p>
--	---------------------------------------

	Surfaces chaudes – Risque de brûlures
---	--

	Relâchez le guidon d'interrupteur pour arrêter le moteur
---	--

	Attendez l'arrêt total de tous les éléments de l'outil de jardin avant de les toucher. Après la mise hors tension de l'outil de jardin, les lames continuent à tourner, pouvant provoquer ainsi des blessures
---	---

 	4 temps
---	---------

	« Ne pas fumer » Le carburant est extrêmement inflammable.
---	--

 	TOUS les écrous et boulons doivent être inspectés régulièrement pour vérifier qu'ils sont bien serrés. AVERTISSEMENT! Toujours utiliser des gants épais lors des travaux de service et d'entretien de l'équipement de coupe. Les couteaux sont très tranchants et il est très facile de se couper.
	Ne coupez pas l'herbe sur des pentes excessivement raides.
 POMPE pour DÉMARRER POMP naar START PUSH to PRIME	Pompe d'amorçage

	Ne tondez jamais en présence de personnes et en particulier d'enfants ou d'animaux
--	--

	Arrêtez le moteur et débranchez le fil de la bougie Chaque fois que vous quittez la tondeuse à gazon
--	--

	Ce produit est conforme aux directives CE en vigueur.
--	--



	<p>Pour les tondeuses rotatives à roues, tondez au travers de l'inclinaison des pentes, jamais du haut ou du bas Ne tondez jamais en présence de personnes et en particulier d'enfants ou d'animaux domestiques qui pourraient se trouver à proximité; Soyez très prudent quand vous reculez ou tirez la tondeuse à gazon vers vous; Avertissement! Objets volants. Faites attention aux objets projetés par le dispositif de coupe. Eloigner les personnes présentes. Ne placez pas les mains ou les pieds à proximité de la tondeuse ou en-dessous. Restez à distance de l'ouverture d'éjection à tout instant. Arrêtez le moteur et débranchez le fil de la bougie Chaque fois que vous quittez la tondeuse à gazon</p>
---	--

	Niveau de puissance acoustique garanti
---	---

ATTENTION : Lisez et respectez toutes les règles de sécurité et instructions avant de faire fonctionner cet équipement

Nous vous remercions d'avoir choisi notre tondeuse à gazon à essence.

Afin d'assurer que vous obteniez les meilleurs résultats de votre tondeuse à gazon à essence, veuillez lire toutes les instructions de sécurité et de fonctionnement avec soin avant d'utiliser ce produit.

TABLE DES MATIERES

1. Spécifications de produit.....	
2. Messages de sécurité.....	
3. Assemblage.....	
4. Avant l'utilisation.....	
5. Fonctionnement.....	
6. Maintenance.....	
7. Nettoyage et remisage	
8. Service après-vente	
9. Conseil d'environnement.....	
10. Service de garantie.....	

1. Spécifications de produit

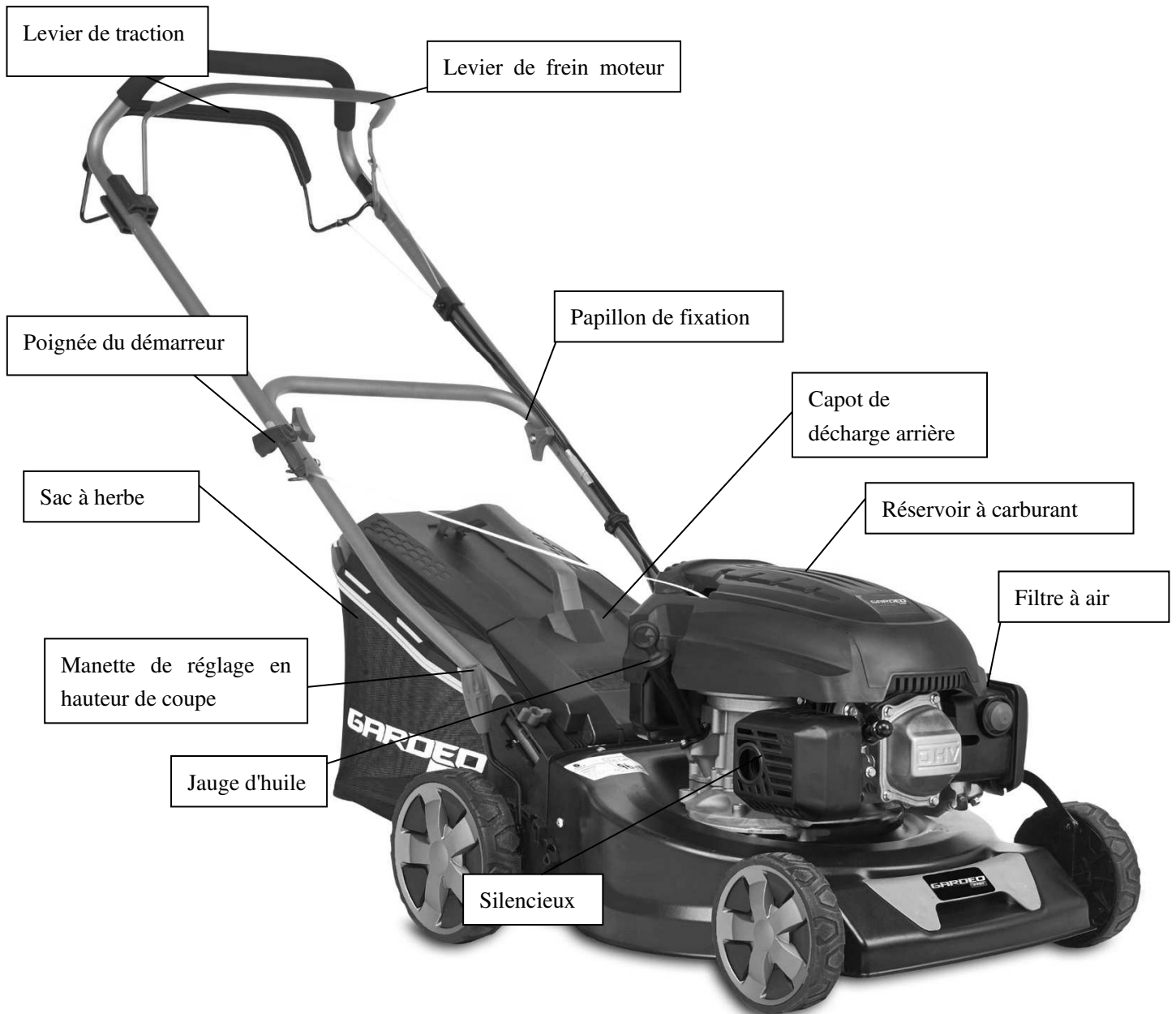

2. Messages de sécurité

Votre sécurité et la sécurité des tiers sont très importantes. Nous avons prévu d'importants messages de sécurité dans ce mode d'emploi et sur la tondeuse. Cette information vous avertit de dangers potentiels susceptibles de vous blesser ou de blesser des tiers. Veuillez lire attentivement ces messages.

Bien entendu, il n'est pas pratique ni possible de vous avertir de tous les dangers associés au fonctionnement ou à la maintenance d'une tondeuse à gazon. Vous devez faire usage de bon sens.

Vous trouverez des informations de sécurité importantes sous une variété de formes :

3. Assemblage

Déballage



- Retirez tous les matériaux d'emballage.
- Retirez les supports d'emballage et de transport restants (le cas échéant).
- Vérifiez qu'il ne manque rien dans le carton.
- Vérifiez que l'appareil, le cordon d'alimentation, la fiche d'alimentation électrique et tous les accessoires n'ont pas subi de dommages au cours du transport.
- Conservez les matériaux d'emballage le plus longtemps possible jusqu'à la fin de la période de garantie. Jetez-les ensuite conformément à votre système de mise au rebut des déchets.



AVERTISSEMENT : Les matériaux d'emballage ne sont pas des jouets ! Les enfants ne doivent pas jouer avec des sacs en plastique ! Il existe un risque de suffocation!

Assemblage de la poignée

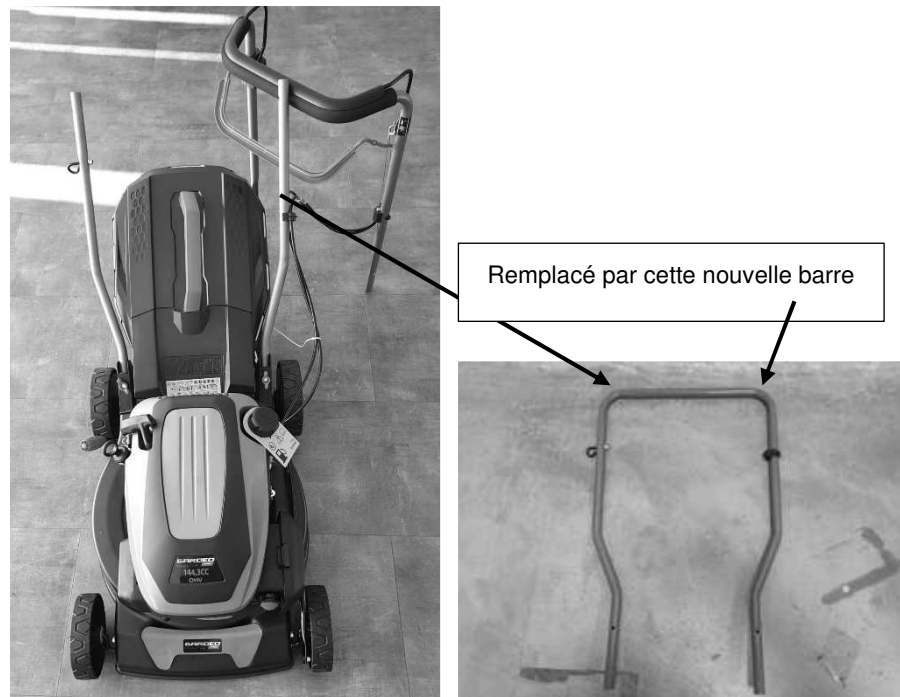

Montage de la poignée inférieure

- Attachez la poignée inférieure à la tondeuse au moyen de deux boulons

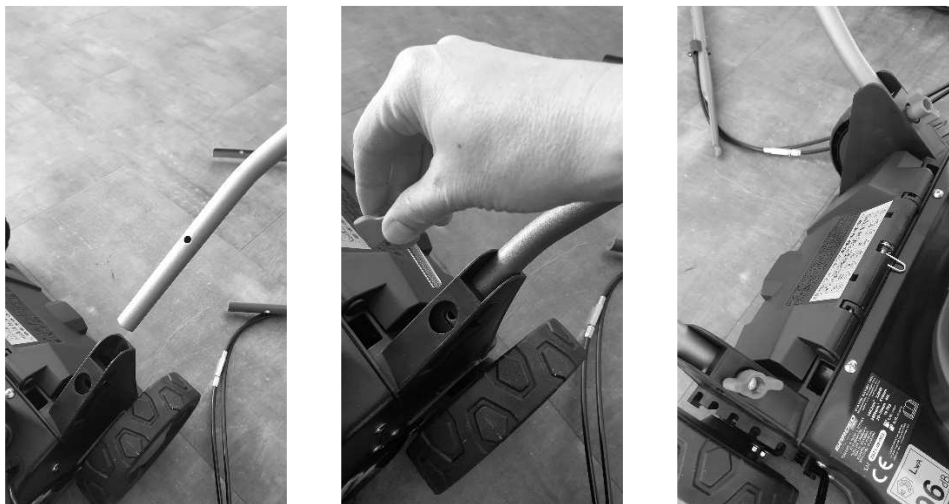

Montage de la poignée supérieure

- attachez la poignée supérieure à l'aide des deux boutons et des boulons de chaque côté.

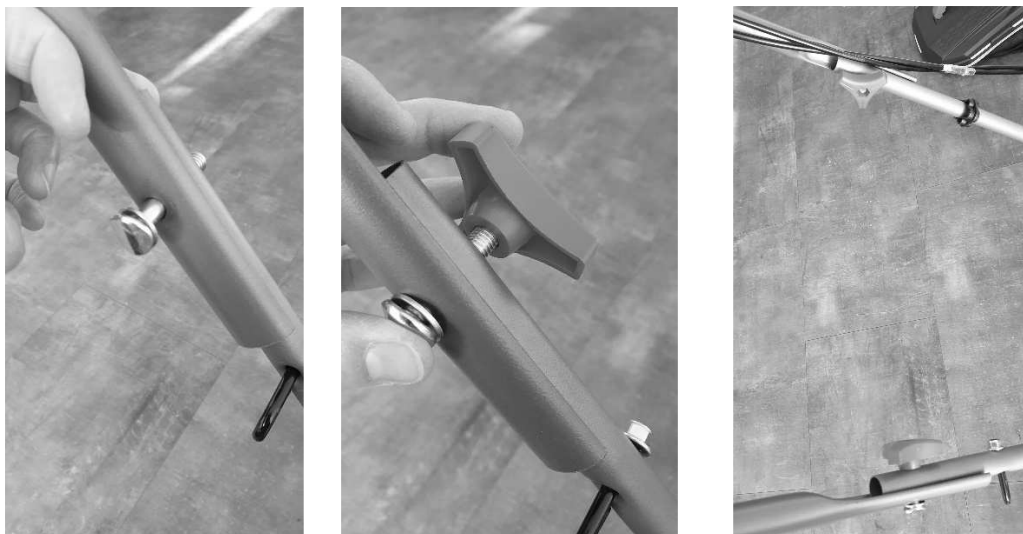

Placement du câble de frein moteur et de traction

Placez le câble de frein dans le trou du Levier de frein moteur.

Pour faciliter le montage, vous devez déloger la poignée (rouge frein moteur et noir traction) de son encoche, fixer le câble et ensuite repositionner la poignée dans son encoche.





▪ Attachez le câble de raccordement à la poignée à l'aide du dispositif de fixation prévu Sur la poignée inférieure.



Attention : les câbles de traction et de démarrage doivent toujours être positionnés sur le dessus de la barre transversale de la poignée de manœuvre. Cela permet un libre mouvement des câbles sur le dessus de la section inférieure de la poignée de manœuvre lorsque cette dernière est repliée. Un montage incorrect de ces câbles pourrait entraîner des dommages ou des tensions et, par conséquent, un dysfonctionnement de l'outil. La garantie serait alors annulée.

Assemblage du sac à herbe

Le sac est prémonté, vous devez juste fixer les bords au cadre et « clipser » la poignée voir photos ci-dessous :



- Soulevez le clapet d'éjection arrière d'une main et accrochez le sac à herbe dans les encoches aux extrémités (voir le dessin ci-dessous)
- Relâchez le clapet d'éjection arrière pour maintenir en place le sac à herbe.

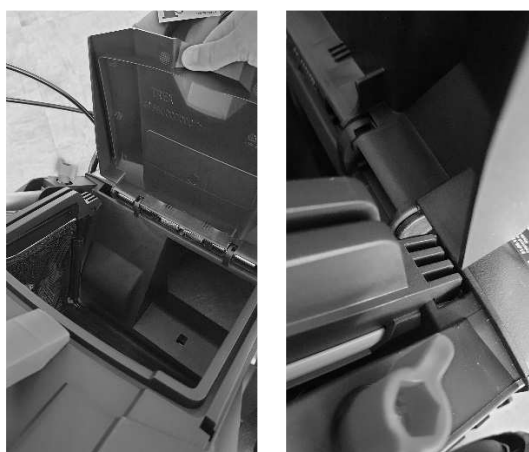

ATTENTION : Enlevez l'accessoire « Mulching » lorsque vous utilisez le sac à herbe.



Accessoire de MULCHING

Qu'est-ce que le mulching?

Lors du hachage, l'herbe est tout d'abord coupée, puis finement coupée et retournée avant d'être remise par terre pour faire office d'engrais naturel.

L'accessoire « Mulching » contribue à incurver l'intérieur du capot de la tondeuse pour un Mulching plus efficace. Installez et enlevez l'accessoire de mulching en soulevant le capot de décharge arrière comme montré. L'accessoire de mulching ne se place que d'une seule façon et s'utilise sans le bac à herbe.

Enlevez l'accessoire lorsque vous utilisez le sac à herbe

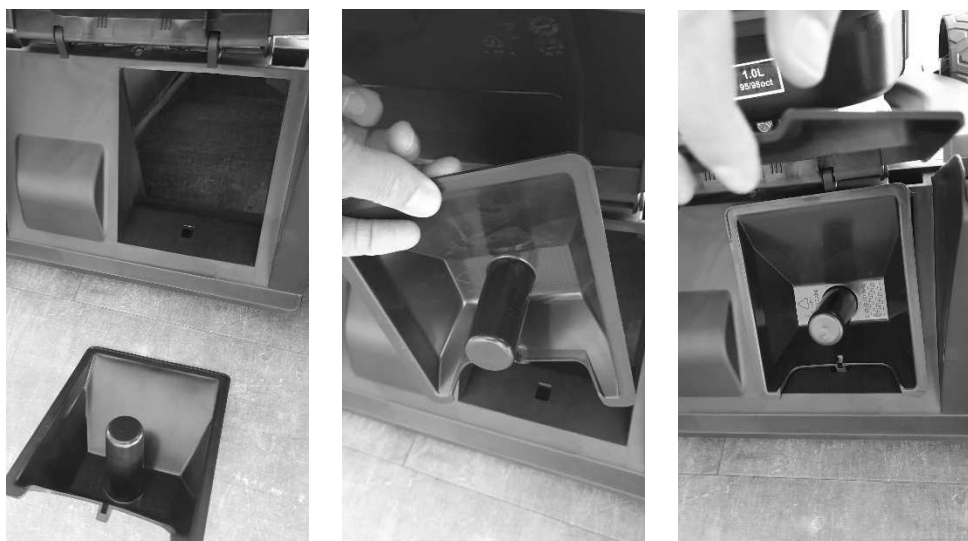

PRÉCAUTION POUR L'UTILISATION DE LA FONCTION MULCHING



La fonction mulching n'est qu'une fonction additionnelle sur la tondeuse.

Le carter a d'abord été conçu pour le ramassage de l'herbe dans le bac.
La fonction mulching ne peut donc être utilisée qu'à partir - et uniquement à partir - du moment où le terrain à tondre est une pelouse d'agrément (gazon) et non pas une prairie qui été préparée et coupée à une hauteur convenable au préalable.
La hauteur d'herbe à couper en mulching ne doit pas dépasser 3 cm.

Le mulching ne fonctionne pas :

- dans l'herbe haute (impossible d'utiliser le mulching à un retour de vacances ou pour une première coupe)
- dans de l'herbe humide (l'herbe coupée colle au carter et s'accumule).

Pour un mulching efficace, il est nécessaire de tondre régulièrement, 1 voire 2 fois par semaine et cela sur un gazon parfaitement sec.

Utilisé dans de bonnes conditions le mulching est un type de tonte apportant de nombreux avantages (gain de temps, économies, simplicité...).

En dehors de ces conditions, les désagréments sont nombreux, notamment pour la pelouse qui se dégrade à moyen terme, pour la machine et sa longévité, pour l'utilisateur qui ne sera pas satisfait ni du résultat ni de sa machine.

4. Avant utilisation

Huile moteur

La tondeuse est expédiée sans huile dans le moteur.

Tous les moteurs sont testés en usine avant emballage. La plus grande partie de l'huile est retirée avant l'expédition; cependant, un peu d'huile reste dans le moteur. La quantité d'huile dans le moteur varie.

Ajoutez assez d'huile pour amener le niveau d'huile entre les marques de limite supérieure et limite inférieure sur la jauge d'huile comme montré. Ne sur remplissez pas le moteur d'huile.

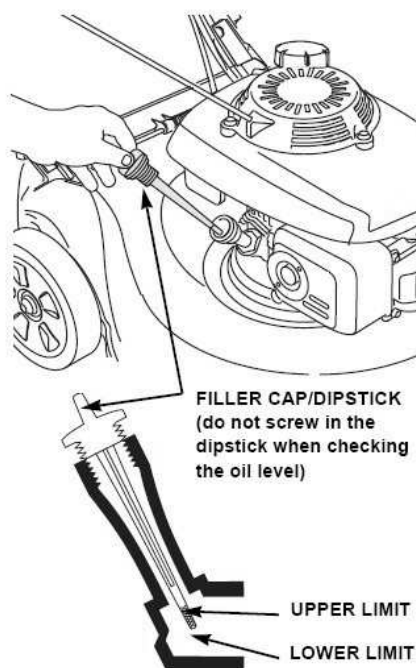

Capacité du réservoir : 0.5L

SAE 20W-40

FILLER CAP/DIPSTICK	BOUCHON DE REMPLISSAGE/JAUGE A HUILE
UPPER LIMIT	LIMITE SUPERIEURE
LOWER LIMIT	LIMITE INFERIEURE

CARBURANT

SÉCURITÉ DE MANIPULATION DU CARBURANT

- Le carburant étant extrêmement inflammable, il doit toujours être manipulé avec précaution.
- Ne jamais remplir le réservoir d'une machine lorsque le moteur tourne ou est chaud
- Ne pas fumer ! Ne pas utiliser de téléphone portable.
- Ne pas laisser l'essence ou l'huile entrer en contact avec la peau. Ne pas inhaler les vapeurs.
- Garder l'huile et l'essence à l'écart des yeux. En cas d'éclaboussure d'huile ou d'essence dans les yeux, rincer immédiatement avec de l'eau propre. Si l'irritation persiste consulter de suite un médecin.
- Nettoyer immédiatement tout carburant répandu.

CONSEILS :

- N'acheter qu'une quantité de carburant utilisable dans les 30 jours afin d'éviter des problèmes de démarrage de votre matériel.
- Ne jamais utiliser de produits de nettoyage moteur ou de carburateur car ils peuvent provoquer des dommages irréversibles.
- S'assurer que le stockage du carburant soit effectué dans un jerrican approprié et compatible avec l'essence utilisée.
- La durée du stockage ne devra pas excéder 30 jours (aussi bien dans le jerrican que dans le réservoir du moteur). Pour des durées supérieures à 30 jours, il convient de rajouter un stabilisant de carburant dans l'essence (disponible dans les stations service techniques agréées).
- Utiliser de l'essence sans plomb 95 RON, récente et propre.
- Ne pas rajouter d'huile dans l'essence.
- Ne pas remplir le réservoir près d'une source de chaleur.

1. Nettoyer le pourtour du bouchon de remplissage pour éviter la contamination du carburant.
2. Desserrer le bouchon du réservoir lentement pour relâcher la pression et éviter que le carburant s'échappe
3. Nettoyer et inspecter le joint du bouchon avant le remplissage. Le changer si nécessaire.
4. Verser le carburant dans le réservoir avec précaution.
Ne pas remplir le réservoir de carburant au maximum.
Laisser un espace libre de 4/5 cm sous le col pour permettre l'expansion du carburant.
5. Eviter de répandre du carburant (Il est recommandé pour cela l'usage d'un entonnoir). Essuyer l'essence ou l'huile qui se seraient renversées ou qui auraient débordé avec un chiffon propre.
6. Remettre immédiatement le bouchon en place et le serrer à la main.
Essuyer tout carburant répandu.
7. S'éloigner de 9m du point d'approvisionnement avant de lancer le moteur.

NOTE : Moteur fourni sans essence, faites le plein avec 1 litre avant de démarrer le moteur.

- Enlevez le bouchon de remplissage
- Ajoutez du carburant jusqu'au bas de la limite de niveau de carburant dans l'orifice de remplissage du réservoir à carburant. Ne pas remplir de manière excessive. Essuyer le carburant épanché avant de démarrer le moteur.
- Serrez le bouchon du réservoir à carburant

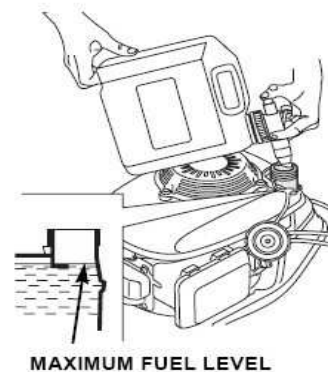

MAXIMUM FUEL LEVEL

Capacité du réservoir : 1 L
Essence : 95 ou 98 oct.

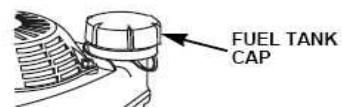

FUEL TANK CAP

MAXIMUM FUEL LEVEL	NIVEAU MAXIMUM DE CARBURANT
FUEL TANK CAP	BOUCHON DU RESERVOIR A CARBURANT

⚠ AVERTISSEMENT L'essence est extrêmement inflammable et les vapeurs d'essence peuvent exploser, provoquant de graves blessures ou la mort. Faites preuve d'une extrême prudence lorsque vous manipulez de l'essence. Maintenir hors de portée des enfants.

Faites le plein dans une zone bien ventilée, le moteur étant à l'arrêt. Ne fumez pas et ne laissez pas de flammes ni d'étincelles dans la zone où vous faites le plein du moteur ou de stockage d'essence. Evitez le contact répété ou prolongé avec la peau ainsi que l'inhalation des vapeurs.

Après avoir fait le plein, bien fermer le bouchon du réservoir à carburant. En cas d'épanchement de carburant, assurez-vous que la zone est sèche avant de démarrer le moteur.

Réglage de la hauteur de coupe : 25~75mm

Contrôlez les réglages de hauteur de coupe et faites les ajustements nécessaires.



La lame peut causer de graves blessures. Arrêtez le moteur avant de régler la hauteur de coupe.

5. Fonctionnement

DEMARRAGE DE LA TONDEUSE



**ATTENTION : La lame est en action dès le démarrage du moteur.
Avant chaque utilisation, vérifier que le levier de sécurité frein moteur fonctionne correctement.**

Démarrer la machine et laisser le moteur tourner pendant quelques instants, lâcher le levier de sécurité frein moteur, la machine doit s'arrêter en moins de 3 secondes.

Si la machine ne s'arrête pas en moins de 3 secondes, ne pas utiliser la machine et contacter immédiatement un SAV agréé.

(Pour toutes informations ou pour le service après-vente, merci de prendre contact avec le revendeur de la machine ou de vous renseigner sur notre site internet : www.eco-repa.com)

Démarrage du moteur

- **Pompe d'amorçage de l'essence**

À froid, il est nécessaire de pousser le bouton d'amorçage sur le filtre à air avant de tirer la poignée du lanceur.



Utiliser l'amorçage uniquement lorsque le moteur est froid

Température	Push
<0°C	3~4
0°C~10°C	2~3
10°C~20°C	1~2
>20°C	1

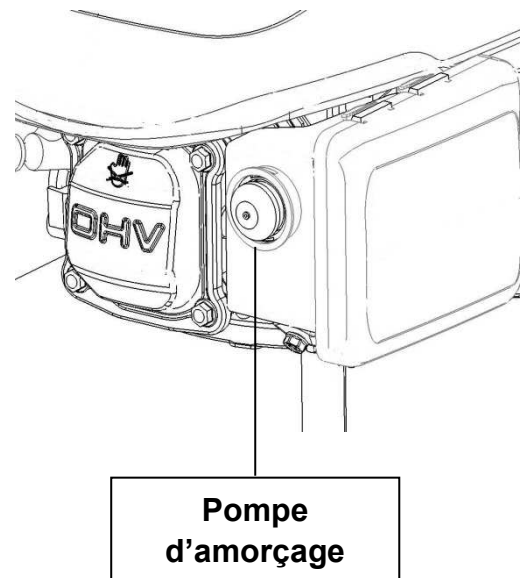

Remplir le réservoir pour faciliter le démarrage. Lorsque vous appuyez sur le bouton d'amorçage, le carburant est pompé directement du carburateur dans la chambre de combustion.

- Tirez sur le Levier de frein moteur et maintenez-le contre le guidon.

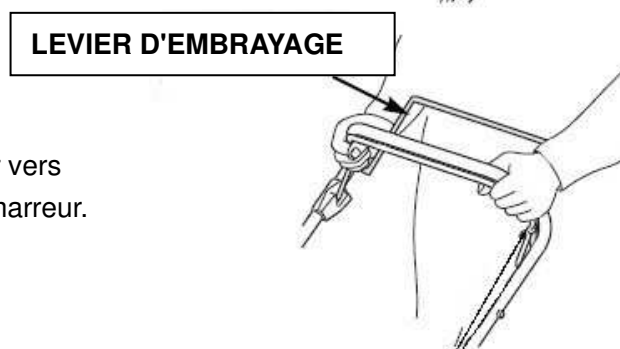
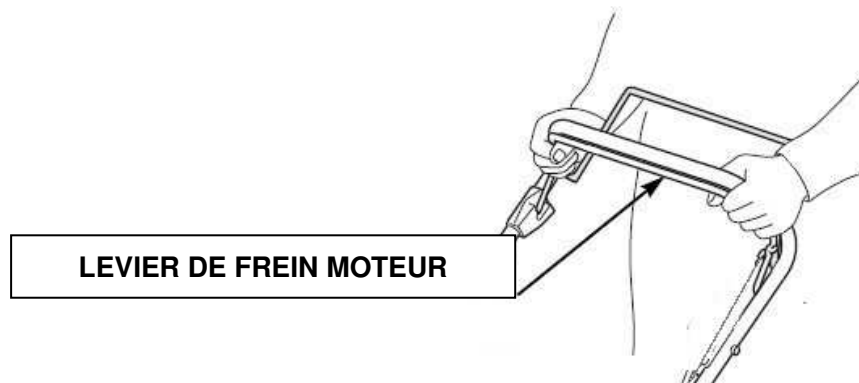

- Relâchez le levier d'embrayage. Ceci empêchera la tondeuse de se déplacer vers l'avant lorsque vous actionnerez le démarreur.

- Avec la poignée du démarreur dans son support, prenez la poignée du démarreur de la main droite et tirez lentement jusqu'au moment où vous sentez une résistance, puis tirez énergiquement sur la poignée du démarreur avec le câble du démarreur à travers le support. (Si ce n'est pas suffisant pour le démarrage à froid, répétez cette opération 2 ou 3 fois)



STARTER GRIP	POIGNEE DU DEMARREUR
--------------	----------------------



LA LAME EST EN ACTION DÈS LE DÉMARRAGE DU MOTEUR.

SI LA POIGNÉE DE SÉCURITÉ FREIN MOTEUR EST LÂCHÉE, LE MOTEUR S'ARRÊTE.

LA POIGNÉE DE SÉCURITÉ FREIN MOTEUR EST UN ÉLÉMENT DE SÉCURITÉ ESSENTIEL !

NE PAS FIXER LA POIGNÉE DE SÉCURITÉ FREIN MOTEUR AU GUIDON DE FAÇON PERMANENTE

Fonctionnement des commandes pour la tonte

La lame est en action dès que le moteur a démarré. Pendant le fonctionnement de la machine, maintenez la poignée de sécurité en position de travail. Le moteur s'arrête dès que vous relâchez la barre de commande du moteur.

Relâchez le levier pour arrêter le moteur lorsque vous devez quitter la tondeuse.

● **Levier d'embrayage**

Poussez le levier d'embrayage vers l'avant et maintenez-le contre le guidon pour déplacer la tondeuse vers l'avant.

Relâchez le levier d'embrayage pour arrêter le mouvement vers l'avant de la tondeuse.

Relâchez toujours le levier d'embrayage avant de démarrer le moteur. Si l'embrayage est engagé, la tondeuse se déplacera vers l'avant.

Actionnez le levier d'embrayage d'un mouvement rapide et complet, afin que le levier d'embrayage soit en position complètement engagée ou complètement libérée.

Maintenez le levier d'embrayage contre le guidon durant la tonte autopropulsée. Ceci contribuera à allonger la durée de service du mécanisme d'embrayage.

CLUTCH LEVER

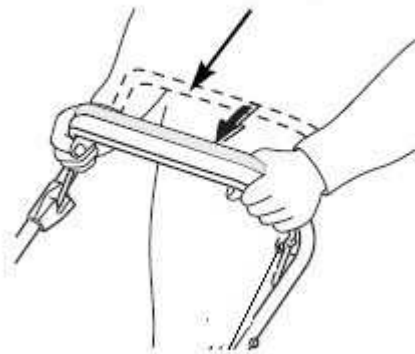

Arrêter le moteur

- Relâchez le levier d'embrayage.

LEVIER D'EMBRAYAGE

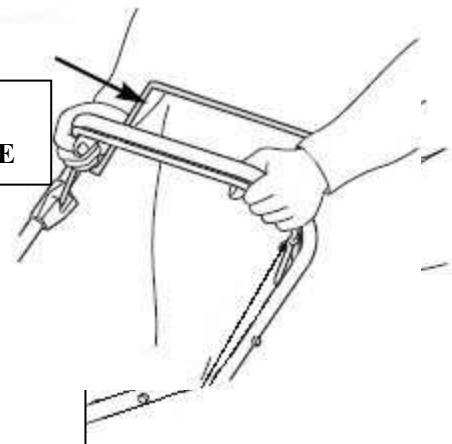

FREIN

- Relâchez le levier de frein.

AVERTISSEMENT

La lame continue encore à tourner pendant quelques secondes après l'arrêt du moteur. Déconnectez le capuchon de la bougie d'allumage lorsque la tondeuse à gazon est laissée sans surveillance





6. Maintenance

CONSÉQUENCES D'UNE MAUVAISE MAINTENANCE

La mauvaise, voire l'absence d'entretien de votre tondeuse réduit sa durée de vie et ses fonctions, cela peut entraîner sa détérioration et rendre votre tondeuse dangereuse. Faire réviser votre tondeuse avant chaque saison par un atelier agréé.

Arrêter le moteur et attendre son refroidissement ainsi que l'arrêt des pièces mobiles avant d'effectuer tout travaux de maintenance.

	<p>Débrancher le capuchon de la bougie avant tous travaux de maintenance afin d'éviter une mise en marche accidentelle.</p> <p>N'utiliser que des pièces et accessoires d'origines agréés par le fabricant.</p> <p>S'adresser à un réparateur agréé en cas de doutes et d'opérations non listées ci dessous.</p>
	<p>Porter des gants pour toutes les opérations de maintenance.</p>
	<p>Eviter tout incendie accidentel en maintenant le moteur propre, exempt d'herbe, de feuilles et d'huile ou de carburant répandu.</p> <p>Vidanger le carburant du réservoir avant de pencher la tondeuse pour son entretien. L'inclinaison doit se faire bougie vers le haut afin que l'huile et le carburant n'endommagent pas le moteur.</p>

IMPORTANT Une maintenance soignée régulière est essentielle pour maintenir le niveau de sécurité et de performances de la machine.

- Vérifier que tous les écrous, boulons et vis sont bien serrés afin que l'équipement fonctionne sans danger. Une maintenance régulière est essentielle pour la sécurité et les performances.
- Ne stocker jamais l'équipement avec du carburant dans le réservoir à l'intérieur d'un bâtiment où les vapeurs sont susceptibles d'atteindre une flamme ou une étincelle ou une source de forte chaleur.
- Laissez le moteur refroidir avant de ranger la machine dans un endroit confiné.
- Afin de réduire le risque d'incendie, maintenir le moteur, le silencieux d'échappement, le logement de la batterie et la zone de stockage d'essence exempts d'herbe, de feuilles ou d'excès de graisse. Ne laissez pas de conteneurs avec des coupes d'herbe dans des locaux.
- Pour des raisons de sécurité, n'utilisez pas l'équipement si des pièces sont usées ou endommagées. Les pièces doivent être remplacées et non réparées. Utilisez des pièces de rechange d'origine (les lames doivent toujours porter le symbole). Les pièces qui ne sont pas de la même qualité peuvent endommager l'équipement et être dangereuses pour votre sécurité.
- Si le réservoir à carburant doit être vidangé, ceci doit être fait à l'extérieur et lorsque le moteur est froid.
- Portez des gants de travail résistants pour enlever et remonter la lame.
- Contrôlez l'équilibrage de la lame après l'affûtage.
- Contrôlez fréquemment la protection à fermeture automatique et le sac à herbe pour usure et détérioration.
- Si la machine doit être manipulée, transportée ou inclinée, vous devez :
 - porter des gants de travail résistants;
 - saisir la machine aux points offrant une prise sûre, en tenant compte du poids et de sa répartition.

Lame



Ref : G2510000000

La lame est en acier forgé. Pour obtenir une bonne qualité de coupe, vous devez procéder à son affûtage, environ toutes les 25 heures de tonte ou plus régulièrement si votre terrain possède des pierres ou monticules de terre (taupinière).

Si vous ne possédez pas de compétences pour affûter la lame de votre tondeuse nous vous conseillons d'aller dans un atelier SAV agréé.

Si vous ressentez des vibrations, au niveau de la tondeuse vous devez faire faire équilibrer votre lame dans un atelier agréé par WM France Une lame déséquilibrée entraîne des vibrations pouvant détériorer la structure de la tondeuse.

Le fabricant ne peut être tenu pour responsable lors d'une utilisation avec une lame déséquilibrée.

Inspection

- Inclinez la tondeuse vers la droite, de façon à ce que le filtre à air soit vers le haut. Ceci contribuera à éviter les épanchements de carburant et les ratés au démarrage.
- Inspectez la lame pour dommage, fissures et rouille ou corrosion excessives. Une lame émoussée peut être affûtée, mais une lame qui est excessivement usée, tordue, fissurée ou présente d'autres dommages doit être remplacée.
- Contrôlez que les boulons de la lame sont bien serrés.

POUR DÉMONTÉ LA LAME

Débrancher impérativement la bougie afin d'éviter un démarrage intempestif du moteur.

Mettre des gants de protection.

Incliner la tondeuse, TOUJOURS côté pot d'échappement.

Maintenir fermement la lame d'une main et dévisser de l'autre main, la vis de maintien de la lame : celle-ci se dévisse dans le sens antihoraire. Le sens de rotation est estampillé sur la lame.

Contrôler le support de lame et changer les pièces si elles sont usées ou endommagées.

Bien repérer le montage (l'ordre) des divers composants support de lame - lame - rondelle - boulon de lame.

ATTENTION : le support de lame peut être positionné avec une clavette, bien veiller à la remettre en place.

POUR MONTER LA LAME

S'assurer que le côté tranchant de la lame soit bien orienté dans le sens de rotation du moteur. La marque fabricant et le code pièce détachée sont visibles lors du montage. Serrer la vis de la lame à un couple entre 37 Nm à 45 Nm. Le serrage s'effectue dans le sens horaire.

Utiliser une lame de rechange d'origine référencée par le fabricant, une lame non certifiée et/ou de mauvaise qualité peut entraîner des accidents pour la sécurité et engendre une perte de la garantie constructeur.

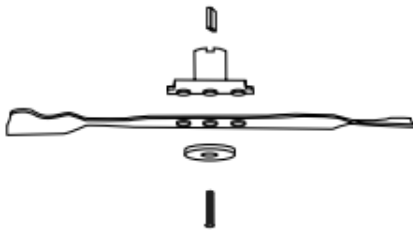

Nettoyage et remplacement du sac à herbe

Nettoyage

Nettoyez complètement le sac avec un tuyau de jardin et laissez-le complètement sécher avant de l'utiliser; un sac humide se colmate rapidement.

Remplacement

- Déclipsez du cadre les bords en plastique du sac et dévisser
- les 4 vis et enlevez le cadre du sac.



Maintenance du moteur

Vérifier le niveau d'huile moteur

Contrôlez le niveau d'huile moteur avec le moteur à l'arrêt et la tondeuse à l'horizontale.

- Enlevez le bouchon de remplissage d'huile et essuyez la jauge d'huile pour la nettoyer.
- Insérez la jauge d'huile dans l'orifice de remplissage d'huile, mais ne la vissez pas.
- Contrôlez le niveau d'huile indiqué sur la jauge à huile. S'il est proche de la limite inférieure, remplissez d'huile jusqu'à la limite supérieure. Ne pas remplir de manière excessive.
- Visser à fond le bouchon de remplissage.
-

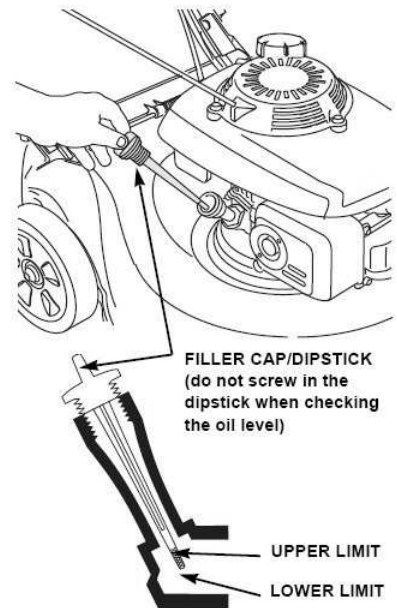

Réservoir à huile : 0.5L SAE 20W-40



FILLER CAP/DIPSTICK	BOUCHON DE REMPLISSAGE/JAUGE A HUILE
UPPER LIMIT	LIMITE SUPERIEURE
LOWER LIMIT	LIMITE INFERIEURE

NOTE : faire tourner le moteur avec un faible niveau d'huile causera un dommage au moteur.

Vidange d'huile moteur

Vidanger l'huile usagée pendant que le moteur est chaud. L'huile chaude s'écoule plus rapidement et complètement.

- Essuyez la zone de l'orifice de remplissage d'huile pour la nettoyer, puis retirez le bouchon de remplissage/jauge à huile.
- Placez un récipient approprié à côté de la tondeuse pour recueillir l'huile usagée, puis inclinez la tondeuse sur son côté droit. L'huile usagée s'écoulera par l'orifice de remplissage d'huile. Vidangez complètement l'huile.

Prière d'éliminer l'huile moteur usagée et le récipient de manière compatible avec l'environnement. Nous suggérons de l'apporter dans un récipient fermé au centre de recyclage local ou à une station-service. Ne pas la jeter avec les ordures, ne pas la verser sur le sol ni dans un égout.

- Remplissez avec de l'huile recommandée. Ne pas remplir de manière excessive. Attendez quelques minutes que l'huile décante dans le moteur, puis mesurez le niveau d'huile.

Maintenance du filtre à air

NOTE : Faire fonctionner le moteur sans filtre à air, ou avec un filtre à air endommagé, laisse entrer la saleté dans le moteur, provoquant une usure rapide du moteur.

- Appuyez sur les languettes du couvercle et enlevez le couvercle.
- Inspectez le filtre en mousse et remplacez-les s'ils sont endommagés.

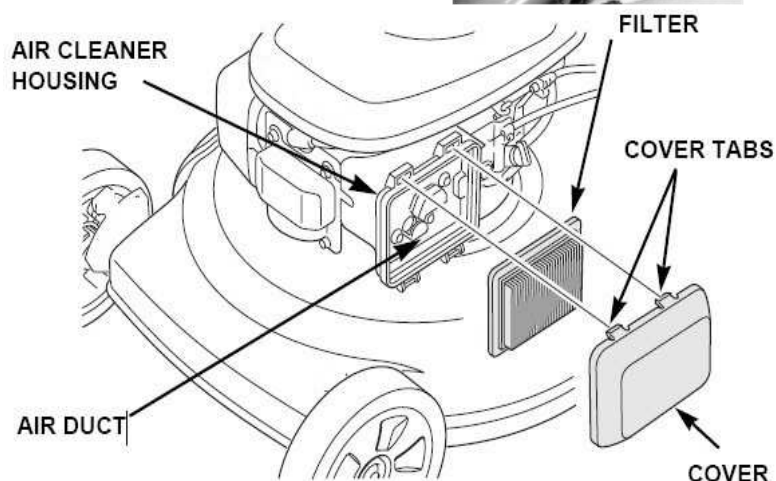

Air Cleaner housing	Boîtier du filtre à air
Air Duct	Conduit d'air
Filter	Filtre
Cover Tabs	Onglets d'ouverture
Cover	Couvercle

- Essuyer la saleté de l'intérieur de la base et du couvercle du filtre à air à l'aide d'un chiffon humide. Bien veiller à empêcher la saleté d'entrer dans le conduit d'air conduisant au carburateur.
- Remettez le filtre et le couvercle en place.

Maintenance de la bougie d'allumage

Pour de bonnes performances, la bougie d'allumage doit avoir un écartement correct et être exempte de dépôts.

- Débranchez le capuchon de la bougie d'allumage et éliminez toute saleté se trouvant autour de la bougie.

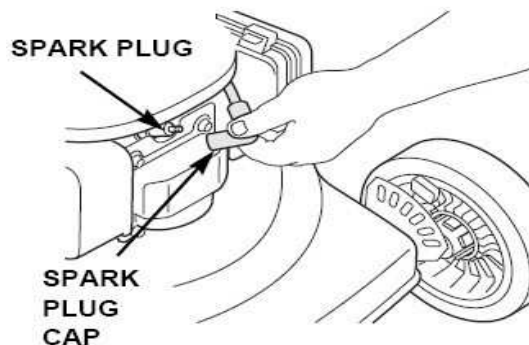

SPARK PLUG	BOUGIE D'ALLUMAGE
SPARK PLUG CAP	CAPUCHON DE LA BOUGIE D'ALLUMAGE

- Enlevez la bougie d'allumage avec une clé à bougie.

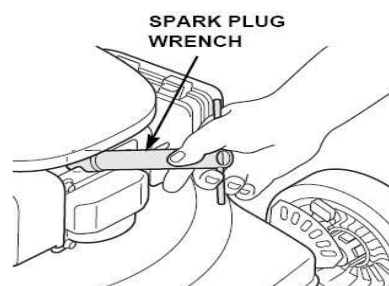

SPARK PLUG WRENCH	CLE A BOUGIE
-------------------	--------------

- Inspectez la bougie d'allumage. Remplacez-la si les électrodes sont usées ou si l'isolant est fissuré ou écaillé.
- Mesurez l'écartement des électrodes de la bougie d'allumage avec une jauge d'épaisseur appropriée. L'écartement doit être de 0,7 ~ 0,8 mm (0,028 ~ 0,031 pouce). Corrigez l'écartement si nécessaire en courbant avec précaution l'électrode latérale avec un outil approprié.

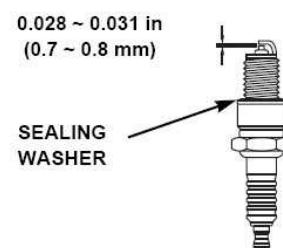

SEALING WASHER	RONDELLE D'ETANCHEITE
----------------	-----------------------

- Mettez la bougie d'allumage en place avec précaution, à la main, afin d'éviter de fausser le filetage.

- Placez le capuchon de bougie d'allumage sur la bougie d'allumage.

NOTE : Une bougie d'allumage desserrée peut surchauffer et endommager le moteur. Un serrage excessif de la bougie d'allumage peut endommager les filets dans la culasse.

Réglage du câble de Levier de frein moteur

Avant d'utiliser la machine, le réglage du câble doit toujours être vérifié.

Les câbles peuvent être vérifiés en activant complètement les poignées et en vérifiant si le câble est bien tendu. Sinon, il faut le serrer. Si la poignée ne peut pas être facilement activée complètement, le câble doit être desserré.

Après la première saison, il faut s'attendre à ce que les câbles doivent être ajustés pour une activation optimale, car les câbles peuvent s'étirer lorsqu'ils sont utilisés.

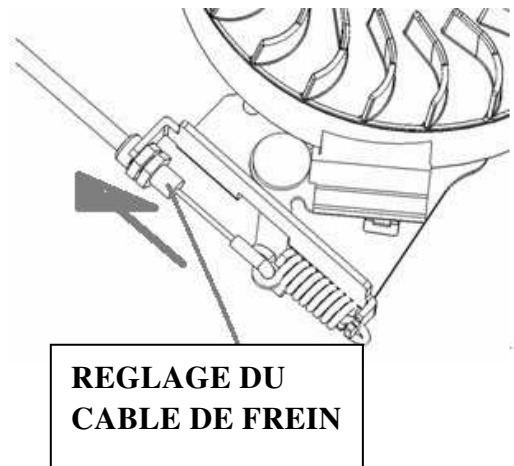

- Si le Levier de frein moteur est desserré, vous devez tourner le réglage du câble de frein pour le serrer. (voir sur la figure)

Programme de maintenance

INTERVALLE DE MAINTENANCE NORMAL (4)		Avant chaque utilisation	Premier mois ou 5 h	Tous les 3 mois ou 25 h	Tous les 6 mois ou 50 h	Tous les ans ou 100 h	Tous les deux ans ou 250 h
ELEMENT	Exécutez à chaque intervalle indiqué en mois ou heures de fonctionnement intervenant en premier lieu.						
Huile moteur	Contrôler	○					
	Remplacer		○	○(2)			
Filtre à air	Contrôler		○				
	Remplacer			○			
Bougie d'allumage	Contrôler-régler					○	
	Remplacer						○
Plaquette de frein de volant cinétique (types A)	Contrôler					○	
Réservoir et filtre à carburant	Nettoyer			○			
Tuyau à carburant	Contrôler	Tous les 2 ans (remplacer si nécessaire)					
Jeu des soupapes	Contrôler-régler					○	
Chambre de combustion	Nettoyer	Toutes les 200 heures					

Dépannage

LE MOTEUR NE VEUT PAS DEMARRER	Cause possible	Correction
1. Contrôler le carburant.	Manque de carburant.	Faire le plein
	Mauvais carburant; moteur stocké sans traitement ni vidange de l'essence, ou plein fait avec de la mauvaise essence.	Vidange du réservoir à carburant et du carburateur. Faire le plein d'essence fraîche.
2. Enlever et inspecter la bougie d'allumage.	Bougie d'allumage défectueuse, encrassée ou écartement des électrodes incorrect.	Remplacez la bougie d'allumage.
	Bougie d'allumage humide de carburant (moteur noyé).	Sécher et replacer la bougie d'allumage.
3. Amener le moteur à un concessionnaire de service après-vente autorisé ou consulter le manuel d'atelier.	Filtre à carburant colmaté, dysfonctionnement du carburateur, dysfonctionnement de l'allumage, soupape bloquée, etc.	Remplacer ou réparer les composants défectueux si nécessaire.

LE MOTEUR MANQUE DE PUISSANCE	Cause possible	Correction
1. Contrôler le filtre à air	Éléments du filtre à air colmatés.	Nettoyer ou remplacer les éléments du filtre à air.
2. Contrôler le carburant	Mauvais carburant; moteur stocké sans traitement ni vidange de l'essence, ou plein fait avec de la mauvaise essence.	Vidange du réservoir à carburant et du carburateur. Faire le plein d'essence fraîche.
3. Amener le moteur à un concessionnaire de service après-vente autorisé ou consulter le manuel d'atelier.	Filtre à carburant colmaté, dysfonctionnement du carburateur, dysfonctionnement de l'allumage, soupape bloquée, etc.	Remplacer ou réparer les composants défectueux si nécessaire.

IMPOSSIBLE DE TIRER LE CORDON DU LANCEUR	Cause possible	Correction
	Le levier sécurité frein moteur n'est pas actionné.	Placer le levier sécurité frein moteur contre le guidon.
	Moteur défectueux.	S'adresser à un SAV agréé.

L'HERBE RESTE AU SOL OU LE BAC DE RAMASSAGE NE SE REMPLIT PAS	Cause possible	Correction
	Herbe trop humide.	Laisser le gazon sécher.
	Orifice d'éjection bouché.	Arrêter le moteur, supprimer l'obstruction.
	Bac de ramassage encrassé.	Arrêter le moteur, nettoyer les ouïes de ventilation du bac de ramassage d'herbe.
	La lame est émoussée, endommagée.	Faire remplacer la lame par un SAV agréé.
	Puissance de moteur insuffisante.	Tondre plus souvent, rehausser la hauteur de coupe.
	Bac de ramassage plein.	Arrêter le moteur, vider le bac de ramassage d'herbe.

7. Nettoyage et remisage

- Nettoyer le moteur, les roues, le carter et la lame de toutes matières étrangères, avec de l'eau.
- Ne pas nettoyer la machine si le moteur et la transmission sont encore chauds.
- Ne pas nettoyer avec un nettoyeur haute pression.
- Ne pas nettoyer avec des liquides agressifs. Protéger les surfaces peintes avec une cire d'automobile ou un chiffon légèrement imbibé d'huile pour les protéger de la rouille.
- Avant de remiser, vidanger le réservoir du carburant
- Garder l'appareil dans un milieu sec et sûr, hors de portée des enfants.
- Profiter d'une longue période d'inactivité pour faire complètement réviser l'appareil par un SAV agréé.

8. Service après-vente

Pour tout renseignement ou service après-vente, veuillez contacter le revendeur de la machine ou demander des informations sur notre site internet :

www.eco-repa.com

Un numéro d'identification de la machine (numéro de série) figure sur la plaque d'identification apposée sur la machine et sur la déclaration de conformité.

Assurez-vous de communiquer ce numéro à votre revendeur ou réparateur chaque fois que vous effectuez une intervention sur la machine et chaque fois que vous demandez des pièces de rechange.

Utilisez uniquement des pièces de rechange d'origine.

9. Conseil d'environnement

Afin de protéger l'environnement, nous recommandons d'accorder une attention spéciale aux points suivants :

- Toujours utiliser de l'essence sans plomb pure.
- Toujours utiliser un entonnoir et/ou un bidon d'essence avec indication de niveau afin d'éviter les épanchements lors du remplissage du réservoir à carburant.
- Ne pas remplir complètement le réservoir à carburant.
- Ne sur remplissez pas le moteur d'huile.
- Lors de la vidange d'huile, veillez à collecter toute l'huile usagée. Evitez les épanchements. Apportez l'huile usagée à un centre de recyclage.
- Ne jetez pas de filtre à huile usagé dans la poubelle. Amenez-le au centre de recyclage.
- Remplacez le silencieux s'il est défectueux. Pour les travaux de réparation, utilisez toujours des pièces de rechange d'origine.
- Demandez l'aide d'un professionnel lorsque le carburateur doit être réglé.
- Nettoyez le filtre à air selon les instructions.
- Si votre machine doit être remplacée ou n'est plus nécessaire après de nombreuses années de service, nous recommandons de renvoyer la machine au distributeur pour recyclage.

10. Service de garantie

Le constructeur garantit sa machine, motorisation incluse, pendant 36 mois à compter de la date d'achat et sur présentation d'une preuve de son achat (ticket de caisse, facture). Aussitôt après l'achat, nous vous conseillons de vérifier l'état intact du produit et de lire attentivement la notice avant son utilisation.

Le constructeur assure le remplacement de toutes les pièces reconnues défectueuses par un défaut ou un vice de fabrication.

En aucun cas, la garantie ne peut donner lieu à un remboursement du matériel ou à des dommages et intérêts directs ou indirects, de quelque nature qu'ils soient.

Pour bénéficier d'une prise en charge du SAV sous garantie, le demandeur devra adresser sa demande à un atelier Service Après-Vente (SAV) agréé dont la liste est disponible sur le site internet : **www.eco-repa.com**

Pour toute demande de pièces de rechange, il devra être spécifié le modèle exact de la machine (ou à défaut son code barre), l'année de fabrication et le numéro de série de l'appareil.

Ces informations sont disponibles sur la plaque d'identification de l'appareil.

CETTE GARANTIE NE COUVRE PAS :

- Une utilisation anormale ou non conforme à la notice d'utilisation.
- Un manque d'entretien.
- Un manque d'huile.
- Une utilisation à des fins professionnelles ou de locations.
- Un mauvais montage, réglage et/ou mise en route de l'appareil.
- Tout dégât ou perte survenant pendant un transport ou un déplacement.
- Tout dégât consécutif à un choc ou une chute.
- Les frais de port et d'emballage du matériel tout envoi en port dû sera refusé par le Service Après-Vente).
- Les pièces dites d'usure ou les consommables (couteaux, lame, bougie, arbre support de couteaux, câbles, roues et enjoliveurs, sac de récupération, etc....).
- Les frais d'immobilisation ou de location d'un appareil en cas de panne.

LA GARANTIE SERA AUTOMATIQUEMENT ANNULÉE EN CAS :

- De modifications apportées à la machine sans l'autorisation du constructeur.
- De montage de pièces n'étant pas d'origine ou approuvées.

Le constructeur décline toute responsabilité civile découlant d'un emploi abusif ou non-conforme aux normes d'emploi et/ou à la réglementation en vigueur et d'un manque d'entretien de la machine.

Les réparations effectuées ou des pièces remplacées ne peuvent en aucun cas entraîner la prolongation de la période de garantie initiale.

SERVICE APRÈS-VENTE

Un commutateur endommagé doit être remplacé dans nos ateliers du service après-vente : info@eco-repa.com

Service Après-Vente et Assistance

Notre Service Après-Vente répond à vos questions concernant la réparation et l'entretien de votre produit et les pièces de rechange. Vous trouverez des vues éclatées ainsi que des informations concernant les pièces de rechange également sous : **www.eco-repa.com**

Les conseillers techniques et assistants GARDEO PRO sont à votre disposition pour répondre à vos questions concernant nos produits et leurs accessoires : sav@eco-repa.com



CARACTÉRISTIQUES TECHNIQUES

Dimensions L x l x h	mm	1358x496x1025
Poids à vide	kg	25
Largeur de coupe	cm	42
Lame	ref	G251000000
Réglages de hauteur de coupe	mm	25~75
Diamètre des roues AV/AR	cm	15.24 / 17.78
Capacité du sac de ramassage	L	45

Moteur

Modèle		Y145V
Type		OHV, 4 STROKE
Cylindrée	Cm ³	144.3
Alésage x course		65x43.5mm
Puissance maximale	kW	2.6
Couple maximal	N.m	7.0
Vitesse réglée d'utilisation	Min ⁻¹	2800
Allumage		Manuel
Bougie		TORCH F6RTC
Ecartement des électrodes		0.7-0.8 mm
Carburant recommandé		95/98 oct sans plomb
Capacité du réservoir essence	Cm ³	1000 (1L) 95/98 oct unleaded
Consommation essence	l/h	0.7
Huile recommandée		SAE 20W-40
Capacité huile moteur	l	0.5

Émissions sonores

Valeurs des émissions sonores mesurées selon la norme applicable

Pression acoustique L _{PA}	82.4 dB(A)	K = 3 dB(A)
Puissance acoustique L _{WA}	94.6 dB(A)	K = 1.82 dB(A)
Garanti: L _{WA}	96 dB(A)	



ATTENTION! Lorsque la pression acoustique dépasse la valeur de 85 dB(A), il est nécessaire de porter des dispositifs individuels de protection de l'ouïe.

Vibration

Valeur quadratique moyenne pondérée de l'accélération selon la norme applicable

Max. 8.62 /s² K=1.5 m/s²



La valeur totale de vibrations déclarée a été mesurée conformément à une méthode d'essai normalisée et peut être utilisée pour comparer un outil à un autre; l'indication du fait que la valeur totale de vibrations déclarée peut également être utilisée pour une évaluation préliminaire de l'exposition.



L'émission de vibration au cours de l'utilisation réelle de l'outil électrique peut différer de la valeur totale déclarée, selon les méthodes d'utilisation de l'outil; et signifiant la nécessité d'identifier les mesures de sécurité visant à protéger l'opérateur, qui sont basées sur une estimation de l'exposition dans les conditions d'utilisation réelles (compte tenu de toutes les parties constituant le cycle de fonctionnement, telles que les temps d'arrêt de l'outil et de fonctionnement au repos, en plus du temps de déclenchement).

PIÈCES CONSOMMABLES

DÉSIGNATION	RÉFÉRENCE
Lame	G2510000000

Pièces détachées et accessoires disponibles 6 ans.

Pensez à enregistrer votre produit sur : www.eco-repa.com



Le manuel sous format PDF est disponible sur notre site : www.eco-repa.com

NL GRASMAAIER MET BENZINEMOTOR

ALGEMENE

	<p>WAARSCHUWING</p> <p>Bij gebruik van gereedschap met een verbrandingsmotor moeten altijd de algemene veiligheidsvoorzieningen worden opgevolgd om het risico van ernstig persoonlijk letsel en/of schade aan het gereedschap te verminderen.</p> <p>Lees deze gebruiksaanwijzing voordat u deze grasmaaier gaat gebruiken en bewaar deze gebruiksaanwijzing om hem later te kunnen raadplegen</p>
---	--

	<p>WAARSCHUWING</p> <p>Dit gereedschap produceert tijdens gebruik een elektromagnetisch veld.</p> <p>Onder bepaalde omstandigheden kan dit veld de werking van actieve of passieve medische implantaten hinderen. Om het risico van ernstig persoonlijk en fataal letsel te verminderen, adviseren wij personen met medische implantaten hun arts en de fabrikant van het implantaat te raadplegen alvorens dit gereedschap te bedienen.</p>
---	---

Aanwijzingen

- Lees deze instructies aandachtig door. Maak uzelf vertrouwd met de bedieningselementen en het juiste gebruik van de maaier.
- Laat het niet gebruiken door kinderen of mensen die niet bekend zijn met deze instructies. Lokale wetten kunnen de leeftijd van de gebruiker beperken.
- Maai nooit in het bijzijn van mensen, vooral kinderen of huisdieren die zich in de buurt kunnen bevinden.
- Houd er rekening mee dat de gebruiker verantwoordelijk is voor eventuele ongevallen of gevaren voor andere mensen of eigendommen.
- Bedieners moeten goed zijn opgeleid in het gebruik, de afstelling en de bediening van de machine, inclusief verboden handelingen.

Het is verboden de maaier te gebruiken voor de volgende werkzaamheden, op straffe van letsel van de gebruiker (deze lijst is niet limitatief):

- gebruik als trimmer voor struiken, heggen en heesters,
- klimplanten knippen,
- gazononderhoud op daken en balkons,
- het pletten en hakken van takken en heggen,
- schoonmaken van de gangpaden (als a stofzuiger of blazer),
- egaliseren van hobbelige grond (bijvoorbeeld molshopen),

– transport van gemaaid gras, behalve met de daarvoor bestemde opvangbak.

Het wordt aanbevolen om de benzine grasmaaier betaalt alleen aan mensen die thermische maaiers hebben gebruikt.

Stuur ze altijd deze handleiding

Mensen die gebruikmaken van thermische maaier voor de eerste keer moet de dealer vragen om basisinstructies verstrekken aan vertrouwd met de afhandeling van een dergelijke machine te worden.

Als de eigenaar unit moet veranderen, geef ze dan ook de handleiding.

Gebruik nooit benzine grasmaaier na het nuttigen van alcohol of drugs, of als u zich moe (e) of als je ziek bent

WAARSCHUWING: Als u een voorwerp raakt, stopt de motor. Verwijder de draad van de bougie, controleer dan nauwkeurig de maaier en de schade repareren voordat u verder gebruik. Overmatige trilling van de maaier is een teken van beschadiging. Het apparaat moet worden gecontroleerd en snel gerepareerd.

Vorbereidingen

- De gebruiker mag het apparaat alleen in broek en met nauwsluitende kleding bedienen.
- Draag tijdens het werk systematisch stevige schoenen met antislipzolen. Gebruik het apparaat nooit blootsvoets of bijvoorbeeld in sandalen.

- Aanbevolen wordt om de levensduur te beperken om de risico's van geluid en trillingen te minimaliseren.

- Draag tijdens het maaien altijd stevige schoenen en een lange broek. Gebruik de grasmaaier niet met blote voeten of met open sandalen.

- Controleer het gehele terrein dat u wilt maaien grondig en verwijder alles wat door het gereedschap kan worden weggeslingerd.

- **WAARSCHUWING:** Benzine is licht ontvlambaar:

- bewaar benzine in speciaal daarvoor bestemde jerrycans;
- vul alleen benzine bij in de open lucht en rook daarbij niet;
- vul benzine bij voor het starten van de motor.

Verwijder nooit de brandstoftankdop en vul nooit benzine bij terwijl de motor draait of wanneer de motor warm is;

- als benzine wordt gemorst, mag u niet proberen de motor te starten, maar moet de grasmaaier worden verwijderd van de plaats waar de benzine gemorst is, en mag de motor niet worden gestart voordat de benzine verdampt is;

- plaats de doppen stevig terug op de brandstoftank en jerrycan.

- Vervang defecte geluiddempers.

- Voer vóór gebruik altijd altijd een visuele controle uit of het maaimes, de mesbout of het maaimechanisme versleten of beschadigd is. Vervang het versleten of beschadigd maaimes en mesbout altijd samen, om onbalans te voorkomen.

Uitlaatgas :

Levensgevaar door verstikking!

Bij misselijkheid, hoofdpijn, gezichtsstoornissen (bijv. vernauwing van het gezichtsveld), gehoorstoornissen, duizeligheid, concentratieverlies onmiddellijk stoppen met werken.

Deze symptomen kunnen onder andere te wijten zijn aan een te hoge concentratie uitlaatgassen.

Het apparaat stoot giftige gassen uit zodra de verbrandingsmotor draait. Deze gassen bevatten koolmonoxide, een reukloos en onzichtbaar schadelijk gas, evenals andere giftige producten. Start de verbrandingsmotor nooit in gesloten of slecht geventileerde ruimtes.

- Voorwerpen die door het maimes worden geraakt, kunnen ernstig letsel veroorzaken. Controleer het gebied waar u de machine gaat gebruiken zorgvuldig en verwijder alle stenen, stokken, metalen voorwerpen, draden, botten, speelgoed en andere vreemde voorwerpen. Denk eraan dat een touwtje of kabel verstrikt kan raken in de snijder.

- Vermijd gaten, wortels, terpen, stenen en andere verborgen voorwerpen. Oneffen terrein kan uitglijden en vallen veroorzaken, wat kan leiden tot een ongeval

- Gebruik het apparaat alleen in goed werkende staat. Controleer voor elke inbedrijfstelling:

- dat het apparaat correct is gemonteerd.
- dat het snijgereedschap en de gehele snijeenheid (snijmes,

bevestigingselementen, maaidekbehuizing) in perfecte staat verkeren. Controleer vooral of ze goed vastzitten, niet beschadigd zijn (deuken of barsten) en of ze niet versleten zijn.

- dat de tankdop correct is vastgeschroefd.
- dat de brandstoftank, de brandstoftoevoeronderdelen en de tankdop in perfecte staat verkeren.
- dat de veiligheidsinrichtingen (bijv. meskoppeling/rem, uitwerpklep, behuizing, stuur, beschermrooster) in perfecte staat verkeren en correct werken.
- dat de opvangbak heel en volledig gemonteerd is; het is verboden een beschadigde verzamelbak te gebruiken.
- de olietankdop correct is vastgeschroefd.

Bediening

- Wijzig nooit de fabrieksinstelling van de verbrandingsmotor en laat deze niet op overtoeren draaien.
- Laat de verbrandingsmotor niet draaien in een gesloten ruimte waarin gevaarlijke koolmonoxidedampen zich kunnen ophopen.
- Werk alleen bij daglicht of bij goed kunstlicht.
- Gebruik de grasmaaier bij voorkeur niet wanneer het gras nat is.
- Zorg er op een helling altijd voor dat u stevig staat.
- Tijdens onweer geen maaien, houden de maaier weg.
- Loop rustig, nooit te snel.
- Maai met cirkelmaaiers met wielen een helling altijd in de dwarsrichting en nooit van boven naar beneden.

- Ga altijd uiterst voorzichtig te werk bij het veranderen van richting op een helling.
- Maai niet op bijzonder steile hellingen.
- Pas goed op als u de grasmaaier achteruit laat rijden of naar u toe haalt.
- Het maaimes moet stilstaan wanneer de grasmaaier bij het vervoeren moet worden gekanteld, wanneer de grasmaaier over een oppervlak waar geen gras groeit moet worden verplaatst en bij het vervoer naar en van een te maaien gedeelte.
- Gebruik de grasmaaier nooit met defecte afschermingen of zonder veiligheidsvoorzieningen zoals een achterklep en/of grasopvangzak.
- Verander de regelafstellingen van de motor niet en laat het toerental van de motor niet buitengewoon hoog oplopen.
- Schakel het maimes en de aandrijving uit voordat u de motor start.
- Start de motor zorgvuldig zoals aangegeven in de gebruiksaanwijzing en blijf met uw voeten steeds op voldoende afstand van het maimes.
- Tijdens het starten van de motor mag de grasmaaier niet worden gekanteld.
- Start de motor niet als u voor het uitwerpkanal staat.
- Kom niet met uw handen of voeten in de buurt van of onder draaiende delen. Blijf altijd uit de buurt van de uitwerpopening.
- De grasmaaier nooit optillen of dragen wanneer de motor loopt.

- Schakel de motor uit en maak de bougiekabel los, wacht tot de draaiende delen helemaal tot stilstand zijn gekomen en, indien aanwezig, verwijder de sleutel:
 - voordat u blokkeringen opheft of voordat u het uitwerpkanal leegt;
 - voordat u de grasmaaier controleert, reinigt of er werkzaamheden aan gaat verrichten;
 - na het raken van een vreemd voorwerp. Controleer of de grasmaaier beschadigd is en laat deze indien nodig repareren voordat u de grasmaaier opnieuw gaat starten en gebruiken;
 - als de grasmaaier op ongebruikelijke manier begint te trillen (onmiddellijk controleren).
- Schakel de motor uit en maak de bougiekabel los, wacht tot de draaiende delen helemaal tot stilstand zijn gekomen en, indien aanwezig, verwijder de sleutel:
 - iedere keer als u de grasmaaier onbeheerd achterlaat;
 - voordat u brandstof bijvult.
- Zet de gashendel terug vóórdat u de motor uitschakelt en indien de motor is voorzien van een brandstofkraan, moet deze na het maaien worden dicht gezet.
- Gebruik de grasmaaier uitsluitend voor het doel waarvoor hij is ontworpen: voor het maaien en opvangen van gras. Al het andere gebruik kan gevaarlijk zijn en schade aan het gereedschap veroorzaken.

Onderhoud en opslag

- Zorg ervoor dat alle bouten en de schroeven stevig vastgedraaid zijn om er zeker van te zijn dat het gereedschap altijd op een veilige manier gebruiksklaar is.
- Zet de grasmaaier niet met brandstof in de brandstoftank in een ruimte waar de brandstofdampen in aanraking kunnen komen met vlammen of vonken.
- Laat de motor afkoelen vóórdat u de grasmaaier opbergt.
- Om het brandgevaar zoveel mogelijk te beperken moet u de motor, de geluiddemper, de accubak en de brandstoftank vrijhouden van gras, bladeren of overtollig vet.
- Controleer regelmatig de grasopvangzak op slijtage en beschadigingen.
- Vervang veiligheidshalve versleten of beschadigde delen.
- Als de brandstoftank moet worden geleegd, moet u dit in de open lucht doen.

	WAARSCHUWING: Raak het draaiende maimes niet aan.
---	---

	WAARSCHUWING: Vul de brandstoftank bij in een goed geventileerde ruimte terwijl de motor is uitgeschakeld.
---	--

Gebruik de maaier niet vóór dat alle beschermkappen of de grasopvangbak, geleverd door de fabrikant, op hun plaats zitten.

Stop de motor, maak de bougiekap los en controleer de maaier als:
(a) De maaier abnormaal begint te trillen; of
(b) Als u een vreemd object heeft geraakt.

Herstel de schade vóór u de maaier verder gebruikt.

Verander nooit iets aan de maaier op gelijk welke manier. Gebruik enkel vervangonderdelen die gemaakt en gegarandeerd zijn door de originele fabrikant van uw maaier.

Hou alle veiligheidsvoorzieningen (beschermkappen en schakelaars) op hun plaats en in goed werkende staat.

Verwijder gras, bladeren of overdreven vet van de motor. Deze vormen een gevaar op brand.

Bewaar de maaier in een goed verluchte plaats en uit de buurt van open vuur zoals sommige waterverwarmingstoestellen.

Wandel, loop nooit.

ONDERHOUDSINSTRUCTIES

Alvorens reinigings-, afstel-, reparatie- en onderhoudswerkzaamheden uit te voeren

- plaats het apparaat op een stevige, vlakke ondergrond,
- schakel de verbrandingsmotor uit en laat deze afkoelen,
- verwijder de bougiestekker.

Voorzichtig – gevaar voor letsel!
Houd de bougiestop uit de buurt, een onbedoelde ontstekingsvonk kan

brand of elektrische schokken veroorzaken.

Onbedoeld contact van de bougie met de bougiedop kan het onverwacht starten van de verbrandingsmotor veroorzaken.

Gevaar voor letsel door het snijmes!
Als u aan het startkoord trekt, draait het uitrustingsstuk wanneer het snijblad is verloofd. Zorg er bij gebruik van de startkabel voor dat u altijd een spatie laat voldoende afstand tussen het snijblad en de gebruiker, in het bijzonder ter hoogte van de handen en de voeten.

Laat het apparaat vooral afkoelen voordat er werkzaamheden aan de verbrandingsmotor, het uitlaatspruitstuk en de geluiddemper worden uitgevoerd.
Temperaturen van 80°C of meer kunnen worden bereikt. Gevaar voor brandwonden!

Direct contact met motorolie kan gevaarlijk zijn, mors geen motorolie.

Voer alleen onderhoudswerkzaamheden uit die in deze gebruiksaanwijzing zijn beschreven, laat alle overige werkzaamheden door een vakhandelaar uitvoeren.

Indien u niet over het nodige gereedschap beschikt, of indien u het toestel niet voldoende kent, neem dan altijd contact op met een speciaalzaak: info@eco-repa.com

Laat om veiligheidsredenen regelmatig de toestand en dichtheid

van de componenten controleren.
brandstoftoevoer (brandstofleiding, brandstoftoevoerlep, tank, tankdop en aansluitingen, etc.) en laat deze eventueel vervangen door een specialist: info@eco-repa.com

Belangrijk: regelmatig en zorgvuldig onderhoud is essentieel voor het behouden van de veilige werking en de originele prestaties van de machine.

Let erop dat alle bouten en moeren stevig vastzitten zodat u zeker bent dat de machine in een veilige werktoestand verkeert. Regelmatig onderhoud is essentieel voor veiligheid en prestaties.

Bewaar de machine met benzine in de tank nooit binnenshuis waar benzinedampen in contact zouden kunnen komen met open vuur, vonken of een bron van extreme hitte.

Laat de motor afkoelen voor u hem in een afgesloten ruimte opbergt.

Hou de motor, uitlaatdemper, batterijvak en benzineopslag vrij van gras, bladeren of overdreven vet. Bewaar vaten of zakken met grassnippers niet in afgesloten ruimtes.

Gebruik om veiligheidsredenen de machine niet met versleten of beschadigde onderdelen. Onderdelen moeten vervangen worden, niet hersteld. Gebruik originele vervangonderdelen. Onderdelen van een andere kwaliteit kunnen de machine beschadigen en een bedreiging vormen voor uw

veiligheid.

Wanneer de benzinetank moet worden leeggemaakt, doe dit dan buiten en met een koude motor.

Draag sterke werkhandschoenen wanneer u de messen verwijdt of opnieuw aanbrengt.

Controleer na het slijpen de balans van het mes.

Controleer de zelfsluitende kap en de grasopvang regelmatig op slijtage en beschadigingen.

Wanneer er aan de machine gewerkt moet worden, ze getransporteerd of gekanteld moet worden, moet u:

- sterke werkhandschoenen dragen
- de machine vastnemen aan de punten die een veilige grip garanderen. Hou hierbij rekening met het gewicht en de verdeling ervan.

Gebruik enkel originele vervangbougies. Vervang de bougie na 100 gebruiksuren voor de beste resultaten.

Transport.

Bij het transport van de apparatuur in de auto, zet hem vast om te voorkomen dat te bewegen, en dus schakel te zijn beschadigd, of brandstof uit stroomt

Eerste hulp (EHBO)

Wees voorbereid op eventuele ongelukken en zorg dat er steeds een verbandtrommel op de werkplek voorhanden is. Eventueel gebruikt materiaal moet onmiddellijk

aangevuld worden.

Als u om hulp vraagt, geef dan de volgende informatie:

- Plaats van het ongeluk
- Aard van het ongeluk
- Aantal gewonden
- Soort verwondingen
- Uw naam!

Trillingen

Langdurig gebruik van het motorapparaat kan leiden tot door trillingen veroorzaakte doorbloedingsstoornissen aan de handen ("witte vingers").

Een algemeen geldende gebruiksduur kan niet worden vastgesteld, omdat deze van meerdere factoren afhankelijk is.

De gebruiksduur wordt verlengd door:

- Bescherming van de handen (warme handschoenen)

- Rustpauzes

De gebruiksduur wordt verkort door:

- Bijzondere persoonlijke aanleg voor slechte doorbloeding (kenmerk: vaak koude vingers, kriebelen)

- Lage buitentemperaturen

- De mate van kracht

uitgeoefend door de handen (stevig beetpakken beïnvloedt de doorbloeding nadelig)

Bij regelmatig, langdurig gebruik van het apparaat en bij het herhaald optreden van de betreffende symptomen (bijv. vingers kriebelen) wordt een medisch onderzoek geadviseerd.

	<p>WAARSCHUWING</p> <p>Lees, voor uw eigen veiligheid, deze gebruiksaanwijzing voordat u uw nieuwe gereedschap gaat gebruiken. Als de aanwijzingen niet worden nageleefd kan dat tot ernstig persoonlijk letsel leiden.</p> <p>Besteed voor elk gebruik enige tijd om uzelf vertrouwd te maken met de grasmaaier.</p>
---	--

VERKLARING VAN DE SYMBOLEN OP HET PRODUCT

	<p>Lees de gebruiksaanwijz</p>
---	--------------------------------

	<p>Houd een veilige afstand tot de machine</p>
--	--

	<p>Blijf uit de buurt van het maaimes terwijl de motor draait.</p>
--	--

	<p>Giftige dampen! Niet binnenshuis gebruiken.</p>
--	--

	<p>Benzine is brandbaar, blijf uit de buurt van open vuur. Als de motor draait mag geen benzine worden bijgevuld.</p>
--	---

	<p>Draag ter bescherming van de gebruiker tijdens het maaien een veiligheidsbril en gehoorbescherming.</p>
---	--

	<p><i>Draag in geval van stofvorming een ademhalingsbeschermingsmasker</i></p>
---	--

	<p>Draag antislipschoenen tijdens het maaien</p>
--	--

	<p>Draag veiligheidshandschoenen</p>
--	--------------------------------------

	<p>Maak de bougiekabel los voordat u reparaties, zoals beschreven in de gebruiksaanwijzing, uitvoert.</p>
--	---

	<p>Let op: Motor is heet.</p>
--	-------------------------------

	<p>Hete oppervlakken - risico op brandwonden</p>
--	--

	<p>Wacht tot alle elementen van het tuingereedschap zijn gestopt voordat u ze aanraakt. Na het uitschakelen van het tuingereedschap blijven de messen draaien, waardoor ze letsel oplopen</p>
---	---

	<p>4-takt motor</p>
---	---------------------

	<p>Laat de stophandgreep los om de motor uit te schakelen.</p>
--	--

	<p>Gebruik de machine niet bij neerslag of in een vochtige omgeving.</p>
---	--

	<p>" Niet roken " Brandstof is uiterst brandbaar.</p>
---	---

	<p>Dit product is conform de geldende Europese richtlijnen (CE).</p>
--	--

	<p>Aanzuigpomp</p>
--	--------------------

	<p>ALLE schroeven en bouten moeten regelmatig worden geïnspecteerd om na te gaan of ze goed zijn aangespannen. WAARSCHUWING Steeds dikke werkhandschoenen gebruiken bij de onderhoudswerken van de maaiuitrusting. De maaimessen zijn heel scherp en men kan er zich gemakkelijk aan snijden.</p>
	

	<p>Maai geen gras op te steile hellingen</p>
---	--

	<p>Maai nooit in het bijzijn van mensen, vooral kinderen of dieren</p>
--	--

	<p>Maai geen gras op te steile hellingen</p>
---	--



Voor roterende grasmaaiers met wielen, dwars op de helling maaien, nooit van boven naar onder.
Maai nooit in de aanwezigheid van personen en in het bijzonder van kinderen of huisdieren die te dicht kunnen naderen.
Wees steeds voorzichtig als u achteruitrijdt of de grasmaaier naar u toetrekt.
Waarschuwing! Rondvliegende voorwerpen. Let goed op voor de door de maaimessen weggeslingerde voorwerpen. Houd aanwezige personen uit de buurt.
Plaats uw handen of voeten nooit in de buurt van de grasmaaier of er onder. Blijf steeds op

enige afstand van de uitwerpopening.
Stop de motor en koppel de bougiedraad los
telkens u de grasmaaier onbeheerd achterlaat

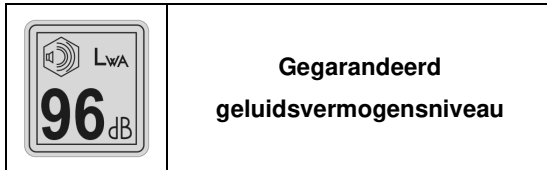

OPGEPAST: Lees en volg alle veiligheidsregels en -instructies vooraleer u deze machine in gebruik neemt.

Dank u voor de keuze van onze benzinegrasmaaier.

Om te waarborgen dat u de beste resultaten bekomt van uw benzinegrasmaaier, al deze veiligheids- en gebruiksinstructies zorgvuldig doorlezen vooraleer u dit product gebruikt.

INHOUDSOPGAVE

- 1. Productspecificaties.....**
- 2. Veiligheidsboodschappen.....**
- 3. Assemblage.....**
- 4. Voor ingebruikname.....**
- 5. Bediening.....**
- 6. Onderhoud.....**
- 7. Reiniging en opslag**
- 8. Klantenservice**
- 9. Milieuadvies.....**
- 10. Garantieservice.....**

1. Productspecificaties

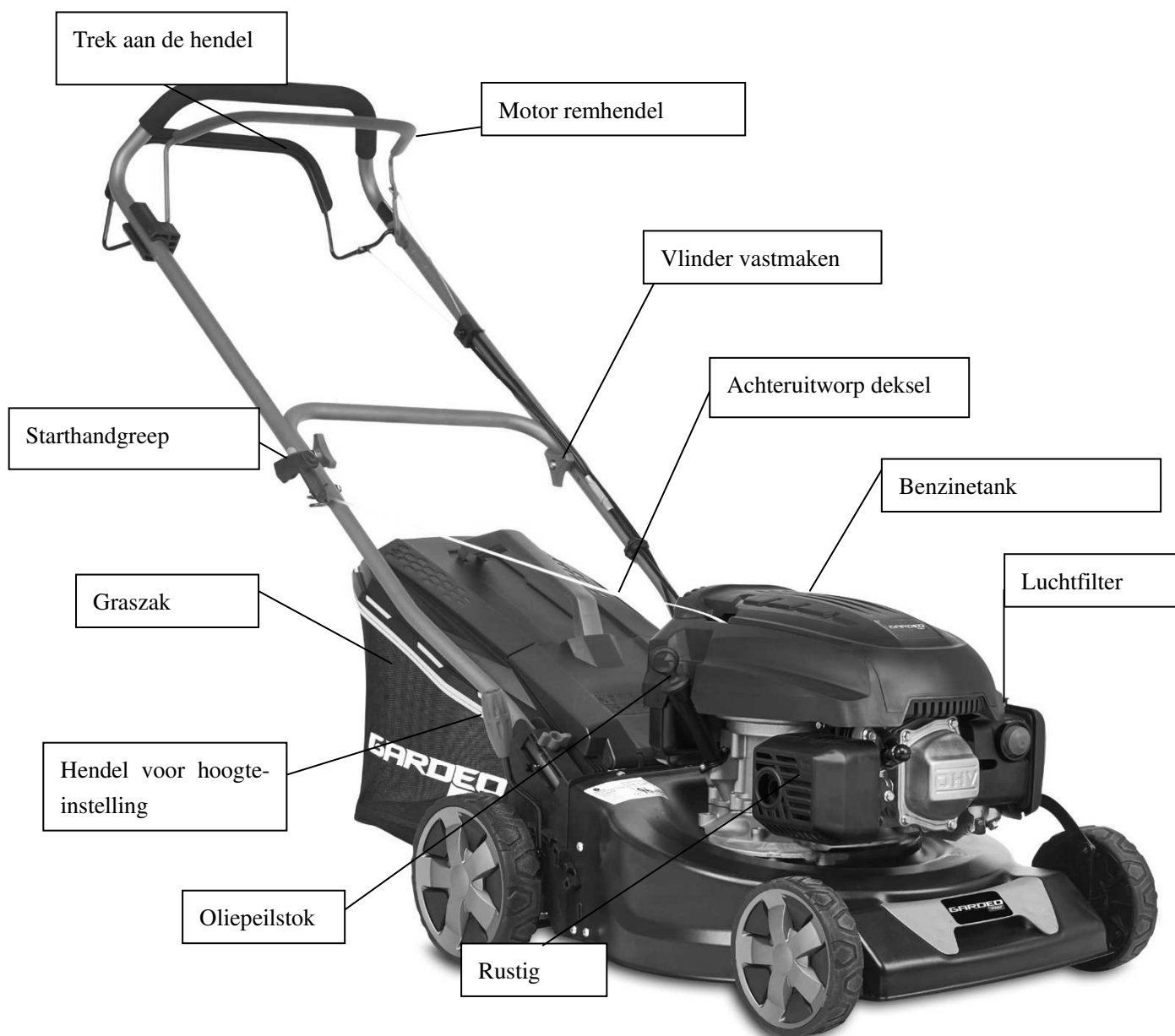

2. Veiligheidsboodschappen

Uw veiligheid en de veiligheid van anderen zijn heel belangrijk. We hebben belangrijke veiligheidsboodschappen verschaft in deze handleiding en op de grasmaaier. Deze informatie verwittigt u voor de potentiële gevaren die u of anderen kunnen kwetsen. Lees deze boodschappen uiterst zorgvuldig.

Natuurlijk is het niet praktisch of mogelijk u te waarschuwen over alle gevaren verbonden met de bediening of het onderhoud van een grasmaaier. U moet uw eigen gezond verstand toepassen.

3. Assemblage

Uitpakken



- Verwijder alle verpakkingsmateriaal.
- Verwijder de overblijvende verpakking en de transportsteunen (indien aanwezig).
- Controleer of de inhoud van de verpakking compleet is.
- Controleer het toestel, het netsnoer, de stekker en alle toebehoren op transportschade.
- Berg het verpakkingsmateriaal op tot aan het einde van de garantieperiode. Na deze periode kunt u het via uw lokale afvalinzameling laten verwijderen.



WAARSCHUWING! Verpakkingsmateriaal is geen speelgoed! Kinderen mogen niet spelen met plastic zakken! Gevaar voor verstikking!

Handgreepsamenstel

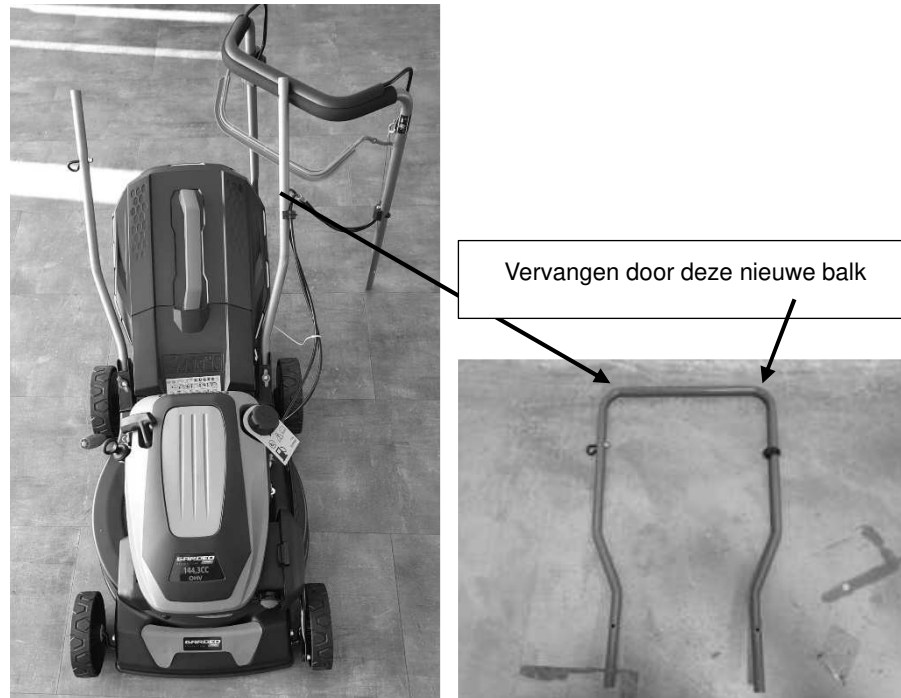

Montage van de onderste handgreep

- Bevestig de onderste handgreep aan de maaier met twee bouten



Montage van de bovenste handgreep

- Bevestig de bovenste handgreep met de twee knoppen en bouten aan elke kant.

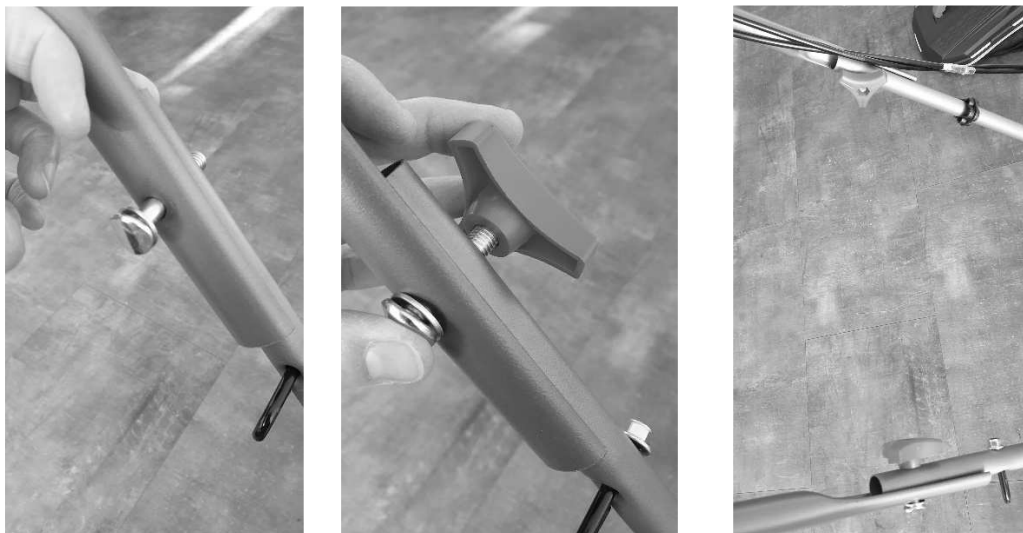

Plaatsing van de motorrem en tractiekabel

Steek de remkabel door het gat in de motorremhendel.

Om de montage te vergemakkelijken, moet u de hendel (motorrem rood en tractie zwart) uit de inkeping verwijderen, de kabel vastmaken en vervolgens de handgreep in de inkeping terugplaatsen.





- Bevestig de aansluitkabel aan de handgreep met behulp van de meegeleverde bevestigingsinrichting op de onderste handgreep.



Opgelet: de trek- en startkabels moeten altijd bovenop de dwarsbalk van de rangeerhendel worden geplaatst. Dit zorgt voor een vrije beweging van de kabels bovenop het onderste gedeelte van de manoeuvreerhandgreep wanneer deze is neergeklapt. Onjuiste montage van deze kabels kan leiden tot schade of spanning en bijgevolg tot storing van het gereedschap. De garantie zou dan komen te vervallen.

Graszak montage

De tas is voorgemonteerd, je hoeft alleen de randen aan het frame te bevestigen en het handvat te "clippen", zie onderstaande foto's:



- Til de achterste uitwerpklep met één hand op en haak de grasopvangbak aan de uiteinden in de inkepingen (zie onderstaande tekening)
- Maak de achterste uitwerpklep los om de grasopvangbak op zijn plaats te houden.



LET OP: Verwijder het accessoire “Mulching” wanneer u de grasopvangbak gebruikt.



Mulching

Wat is mulchen?

Bij het hakselen wordt het gras eerst gemaaid, vervolgens fijngehakt en gekeerd voordat het weer op de grond wordt gezet om als natuurlijke meststof te dienen.

Het 'Mulching'-hulpstuk helpt de binnenkant van het maaidek te buigen voor efficiënter mulchen. Installeer en verwijder het mulchhulpstuk door de achterafvoerkap op te tillen zoals afgebeeld. Het mulchhulpstuk past maar op één manier en kan zonder grasopvangbak worden gebruikt.

Verwijder het accessoire bij gebruik van de grasopvangbak

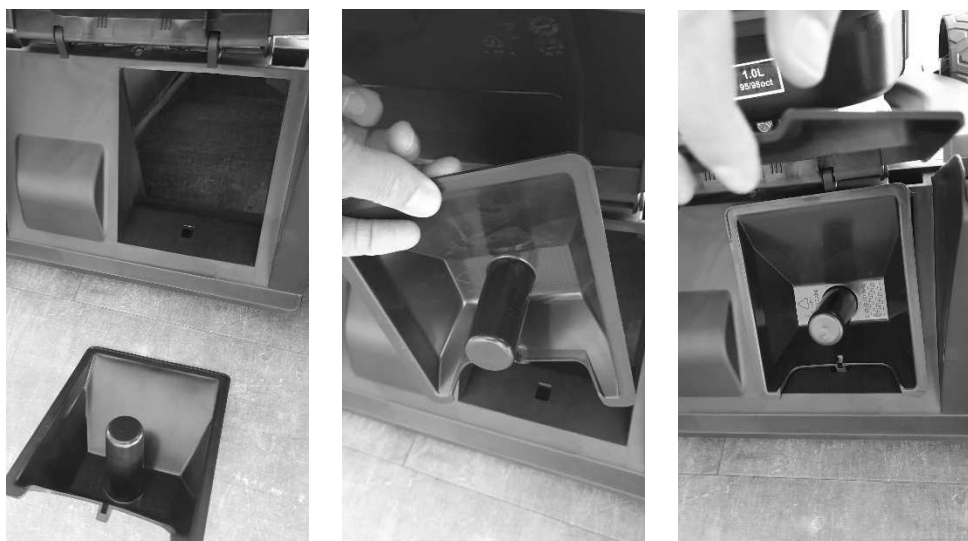

LET OP VOOR HET GEBRUIK VAN DE MULCHFUNCTIE



De mulchfunctie is slechts een extra functie op de maaier.

De behuizing is in eerste instantie ontworpen voor het opvangen van gras in de box. De mulchfunctie kan daarom alleen worden gebruikt vanaf - en alleen vanaf - het moment dat het te maaien land een siergazon (gras) is en niet een weide die vooraf is voorbereid en op een geschikte hoogte is gemaaid. De hoogte van het gras dat moet worden gemaaid door middel van mulchen mag niet meer dan 3 cm bedragen.

Mulchen werkt niet:

- in lang gras (mulchen is niet mogelijk na terugkomst van vakantie of voor een eerste maaibeurt)
- in vochtig gras (het gemaaide gras blijft aan de behuizing plakken en hoopt zich op).

Voor effectief mulchen is het noodzakelijk om regelmatig, één of twee keer per week, perfect droog gras te maaien.

Bij goede omstandigheden is mulchen een vorm van maaien vele voordelen (tijdwinst, besparing, eenvoud, enz.).

Afgezien van deze omstandigheden zijn er tal van ongemakken, vooral voor het gazon dat op de middellange termijn verslechtert, voor de machine en de lange levensduur ervan, en voor de gebruiker die niet tevreden zal zijn met het resultaat of zijn machine.

4. Voor ingebruikname

Motorolie

De grasmaaier wordt verstuurd zonder olie in de motor.

Alle motoren worden proefgedraaid in de fabriek vooraleer ze worden verzonden. De meeste olie wordt verwijderd voorafgaand aan de verzending; er blijft echter enige olie achter in de motor. De in de motor achtergebleven hoeveelheid olie varieert.

Voeg voldoende olie bij om het oliepeil tussen het boven – en ondergrensmerkteken op de peilstok te brengen zoals op de afbeelding. Vul niet te veel olie in de motor.

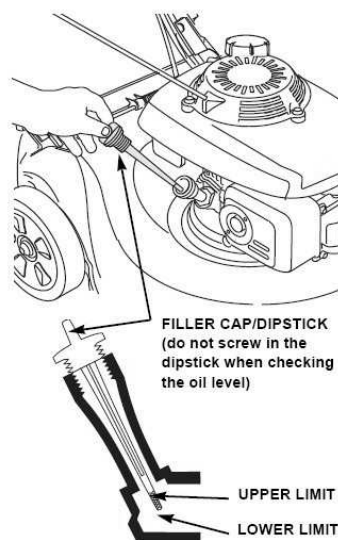

Capaciteit van de Tank: 0.5L
SAE 20W-40

FILLER CAP/DISPTICK	VULDOP/PEILSTOK
UPPER LIMIT	BOVENGRENSMERKTEKEN
LOWER LIMIT	ONDERGRENSMERKTEKEN

BRANDSTOF

VEILIGHEID BIJ HET GEBRUIK VAN BRANDSTOF

- Brandstof is uiterst brandbaar en er moet altijd voorzichtig mee worden omgegaan.
 - Vul nooit de tank van een machine als de motor draait of heet is
 - NIET ROKEN ! Gebruik geen mobiele telefoon.
 - Zorg ervoor dat benzine of olie niet in contact komen met de huid. Adem de dampen niet in.
 - Houd olie en benzine uit de ogen. Als er olie of benzine in de ogen spat, spoel deze dan onmiddellijk uit met schoon water.
- Als de irritatie aanhoudt, raadpleeg dan onmiddellijk een arts.
- Ruim gemorste brandstof onmiddellijk op.

ADVIES :

- Koop alleen een hoeveelheid brandstof die binnen 30 dagen kan worden gebruikt om startproblemen met uw apparatuur te voorkomen.
- Gebruik nooit reinigingsmiddelen voor de motor of de carburateur, aangezien deze onherstelbare schade kunnen veroorzaken.
- Zorg ervoor dat de brandstof wordt opgeslagen in een geschikte jerrycan die compatibel is met de gebruikte benzine.
- De opslagduur mag niet langer zijn dan 30 dagen (zowel in de jerrycan als in de motortank). Voor perioden langer dan 30 dagen moet een brandstofstabilisator aan de benzine worden toegevoegd (verkrijgbaar bij erkende technische servicestations).
- Gebruik recente, schone loodvrije benzine van RON 95.
- Voeg geen olie toe aan benzine.
- Vul de tank niet in de buurt van een warmtebron.

1. Maak de omgeving van de vuldop schoon om verontreiniging van de brandstof te voorkomen.
2. Draai de brandstofdop langzaam los om de druk te laten ontsnappen en te voorkomen dat er brandstof ontsnapt
3. Reinig en inspecteer de dopafdichting vóór het vullen. Wijzig het indien nodig.
4. Giet de brandstof voorzichtig in de tank.
Vul de brandstoftank niet tot de bovenkant.
Laat onder de nek een ruimte van 4/5 cm vrij, zodat de brandstof kan uitzetten.
5. Voorkom het morsen van brandstof (hierbij wordt het gebruik van een trechter aanbevolen). Veeg gemorste of overlopende benzine of olie op met een schone doek.
6. Plaats de dop onmiddellijk terug en draai deze met de hand vast.
Veeg eventueel gemorste brandstof op.
7. Ga 9 meter weg van het tankpunt voordat u de motor start.

AANDACHT: Motor geleverd zonder benzine, vul bij met 1 liter voor u de motor start.

- Verwijder de vuldop. Voeg brandstof toe tot de bodem van de brandstofpeilgrens in de hals van de brandstoftank. Vul de tank niet te ver. Veeg gemorste brandstof op vooraleer u de motor start.
- Draai de brandstoftankdop vast.

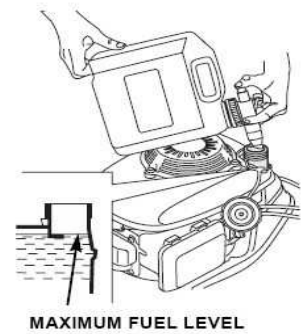

MAXIMUM FUEL LEVEL	MAXIMUM BRANDSTOFPEIL
FUEL TANK CAP	BRANDSTOFTANKDOP

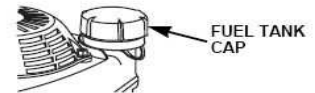

⚠ WAARSCHUWING

Benzine is uiterst ontvlambaar en benzinedamp kan ontploffen en zo ernstige kwetsuren of overlijden veroorzaken. Wees uiterst voorzichtig bij het hanteren van benzine. Buiten bereik van kinderen houden.

Vul de brandstoftank bij in een goed verluchte ruimte met de motor uitgezet. Rook niet en laat ook geen vlammen of vonken terechtkomen in de zone waar de motor wordt bijgetankt of waar benzine is opgeslagen. Vermijd herhaald of langdurig contact met huid of het inademen van dampen.

Na het bijtanken de tankdop goed vastdraaien. Als benzine wordt gemorst, zorg dan dat de zone droog is vooraleer u de motor start.

Maaihoogteafstelling : 25~75mm

Controleer de maaihoogteafstellingen en voer eventueel vereiste aanpassingen uit.



La lame peut causer de graves blessures. Arrêtez le moteur avant de régler la hauteur de coupe.

5. Operatie

DE MAAIER STARTEN

	Laat een motor NOOIT draaien in een afgesloten of slecht geventileerde ruimte. UITLAATGAS KAN DODELIJK ZIJN.
---	---

LET OP: Het mes komt in actie zodra de motor start.

Controleer vóór elk gebruik of de veiligheidshendel van de motorrem correct functioneert.

Start de machine en laat de motor een paar minuten draaien

Momenten, laat de veiligheidshendel van de motorrem los, de machine moet

stop in minder dan 3 seconden.

Als de machine niet binnen 3 seconden stopt, gebruik de machine dan niet en neem onmiddellijk contact op met een erkend servicecentrum.

(Voor informatie of after-sales service kunt u contact opnemen met de wederverkoper van de machine of informeren op onze website: www.eco-repa.com)

Starten van de motor

- **Inspuitknop**

In koude weersomstandigheden is het noodzakelijk de inspuitknop op de luchtfilter in te drukken vooraleer u aan de starterhendel trekt.



Inspuitknop alleen voor gebruik bij koude motor

Temperatuur	Indruktijd
<0°C	3~4
0°C~10°C	2~3
10°C~20°C	1~2
>20°C	1

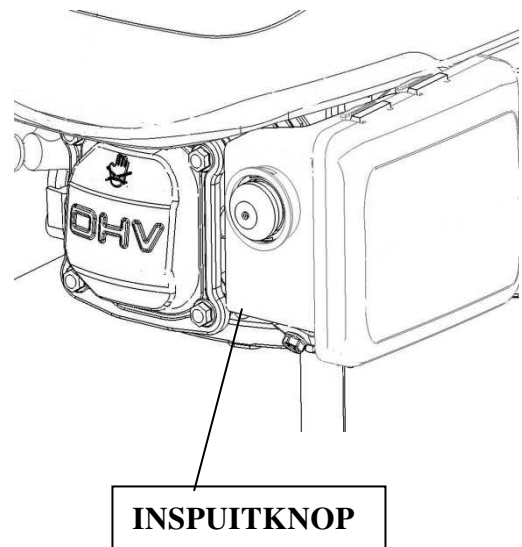

We moeten ook meer brandstof inspuiten voor vermenging met de lucht voor een gemakkelijke start. Als u op de inspuitknop drukt, pompt deze de brandstof rechtstreeks van de carburator naar het verbrandingshuis.

- Trek aan de motorremhendel en houd deze tegen het stuur.

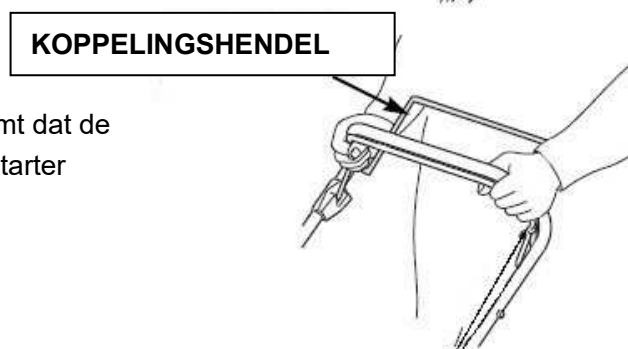
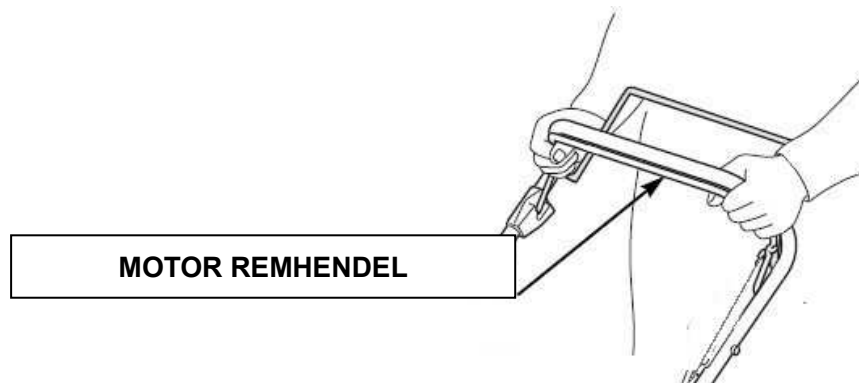

- Laat de koppelingshendel los. Dit voorkomt dat de maaier naar voren beweegt wanneer u de starter activeert.

- □ Pak met de startergreep in de houder de startergreep vast met uw rechterhand en trek langzaam tot u weerstand voelt, en trek vervolgens krachtig aan de startergreep met de starterkabel door de houder. (Als dit niet voldoende is voor een koude start, herhaal deze handeling dan 2 of 3 keer)

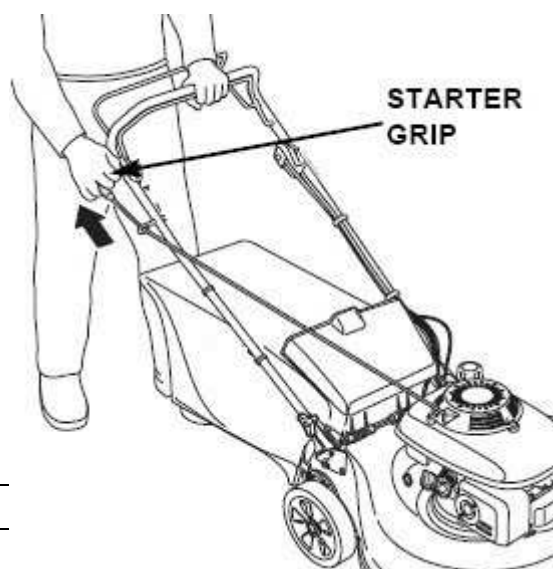

STARTER GRIP	STARTGREEP
--------------	------------

	<p>HET MES IS IN ACTIE ZODRA DE MOTOR START. ALS DE MOTORREMVEILIGHEIDSHENDEL WORDT LOSGELATEN, ZAL DE MOTOR STOPPEN. DE MOTORREMVEILIGHEIDSHENDEL IS EEN ESSENTIEEL VEILIGHEIDSELEMENT! BEVESTIG DE MOTORREMVEILIGHEIDSHENDEL NIET PERMANENT AAN HET STUUR</p>
---	--

Bediening van de bedieningselementen voor het maaien

Het mes is in actie zodra de motor is gestart. Houd de veiligheidshandgreep in de werkpositie terwijl de machine in werking is. De motor stopt zodra u de motorbedieningsstang loslaat.

Laat de hendel los om de motor te stoppen wanneer u de maaier moet verlaten.

Koppelingshendel

Duw de koppelingshendel naar voren en houd deze tegen het stuur om de maaier vooruit te bewegen.

Laat de koppelingshendel los om de voorwaartse beweging van de maaier te stoppen.

Laat altijd de koppelingshendel los voordat u de motor start. Als de koppeling is ingeschakeld, gaat de maaier vooruit.

Bedien de koppelingshendel in een snelle en volledige beweging, zodat de koppelingshendel in de volledig ingeschakelde of volledig losgelaten stand staat. Houd de koppelingshendel tegen het stuur tijdens het zelfrijdend maaien. Dit zal de levensduur van het koppelingsmechanisme helpen verlengen.

CLUTCH LEVER

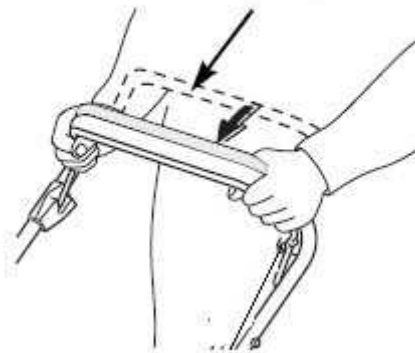

● Zet de motor af

Laat de koppelingshendel los.

KOPPELINGSH
ENDEL

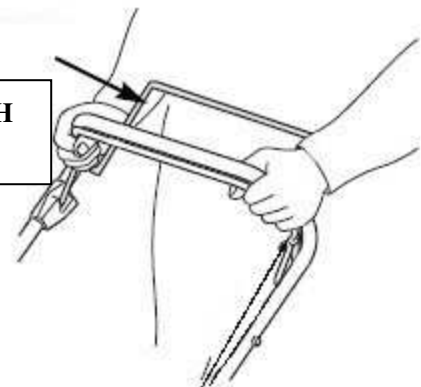

● Laat de remhendel los.

REM
HENDEL

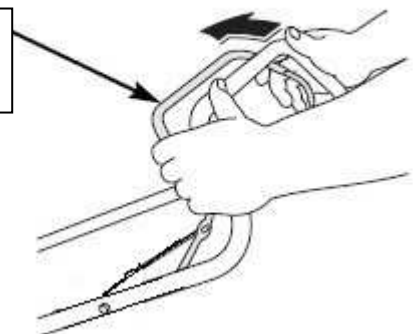



Het mes blijft nog enkele seconden draaien nadat de motor is gestopt. Maak de bougiedop los als de grasmaaier onbeheerd wordt achtergelaten.



6. Onderhoud

GEVOLGEN VAN SLECHT ONDERHOUD

Slecht of zelfs geen onderhoud aan uw maaier verkort de levensduur en de werking ervan, dit kan leiden tot slijtage en uw maaier gevaarlijk maken. Laat uw maaier vóór elk seizoen onderhouden door een erkende werkplaats.

Zet de motor af, wacht totdat deze is afgekoeld en de bewegende delen tot stilstand zijn gekomen, voordat u onderhoudswerkzaamheden uitvoert.



Maak vóór onderhoudswerkzaamheden de bougiedop los om onbedoeld starten te voorkomen. Gebruik alleen originele onderdelen en accessoires die door de fabrikant zijn goedgekeurd. Neem contact op met een erkende reparateur in geval van twijfel en handelingen die hieronder niet worden vermeld.



Draag handschoenen bij alle onderhoudswerkzaamheden.



Voorkom onbedoeld brand door de motor schoon en vrij te houden gras, bladeren en gemorste olie of brandstof. Tap de brandstof uit de tank af voordat u de maaier kantelt zijn interview. De kanteling moet de bougie naar boven richten, zodat olie en brandstof de motor niet beschadigen.

BELANGRIJK Regelmatig zorgvuldig onderhoud is van cruciaal belang op het veiligheidsniveau en de originele prestaties van de machine metertijd onveranderd te houden.

- Houd alle moeren, bouten en schroeven stevig aangedraaid om zeker te zijn dat de machine in veilige werktoestand verkeert. Regelmatig onderhoud is van cruciaal belang voor veiligheid en prestaties.
- Berg de machine nooit met benzine in de tank op binnen een gebouw waar rook een open vlam of een bougie of een bron van extreme hitte kan bereiken.
- Laat de motor afkoelen vooraleer deze op te bergen in een gesloten ruimte.
- Om het brandgevaar te verminderen moet u de motor, de uitlaatknaldemper, het batterijvak en de benzineopslagzone vrijhouden van gras, bladeren of te veel vet. Laat geen containers met gemaaid gras in kamers staan.
- Uit veiligheidsoverwegingen mag u de uitrusting niet gebruiken met versleten of beschadigde onderdelen. Onderdelen moeten worden vervangen en mogen niet worden hersteld. Gebruik originele wisselstukken (maaibladen moeten steeds voorzien zijn van het symbool). Onderdelen die niet dezelfde kwaliteit hebben kunnen de machine beschadigen en kunnen gevaarlijk zijn voor uw veiligheid.
- Als de brandstoftank moet worden afgetapt, moet dit buitenhuis gebeuren en wanneer de motor koel is.
- Draag stevige werkhandschoenen bij het afnemen en hermonteren van het maaiblad.
- Controleer het evenwicht van het maaiblad na het aanscherpen.
- Controleer de zelfsluitende beschermplaat en grasvanger regelmatig op slijtage en beschadiging.
- Telkens de machine moet worden gehanteerd, vervoerd of gekanteld, moet u:
 - Draag stevige werkhandschoenen;
 - Grijp de machine vast op de punten die een veilige greep bieden en houd daarbij rekening met het gewicht en de verdeling ervan.

Maaiblad



Ref : G2510000000

Het lemmet is gemaakt van gesmeed staal. Om een goede maaikwaliteit te verkrijgen, moet u het maaisel ongeveer elke 25 uur maaien, of vaker als uw land stenen of hopen aarde (molshoop) heeft.

Als u niet over de vaardigheden beschikt om het mes van uw maaier te slijpen, raden wij u aan naar een erkende servicewerkplaats te gaan.

Als u trillingen op de maaier voelt, moet u uw mes laten balanceren in een door WM France goedgekeurde werkplaats. Een ongebalanceerd mes veroorzaakt trillingen die de structuur van de maaier kunnen beschadigen.

De fabrikant kan niet verantwoordelijk worden gehouden voor gebruik met een ongebalanceerd mes.

Inspectie

- Kantel de maaier naar rechts zodat de luchtfilterzijde naar boven gericht is. Dit helpt lekkende brandstof en moeilijk starten voorkomen.
- Inspecteer het maaiblad op schade, barsten en te veel roest of corrosie. Een bot maaiblad kan worden geslepen maar een maaiblad dat te sterk versleten, verbogen, gebarsten of op enige andere wijze beschadigd is, moet worden vervangen.
- Een momentsleutel moet steeds worden gebruikt bij het installeren van het maaiblad.
Controleer of de bouten van het maaiblad goed zijn aangespannen.

OM HET MES TE DEMONTEREN

Het is essentieel om de bougie los te koppelen om onbedoeld starten van de motor te voorkomen.

Trek beschermende handschoenen aan.

Kantel de maaier **ALTIJD** in de richting van de uitlaatpijp.

Houd het mes stevig vast met één hand en draai met de andere hand de mesbevestigingsschroef los: deze wordt tegen de klok in losgeschroefd. De draairichting is op het lemmet gestanst.

Controleer de meshouder en vervang onderdelen als deze versleten of beschadigd zijn. Identificeer zorgvuldig de montage (volgorde) van de verschillende messteuncomponenten - mes - sluitring - mesbout.

LET OP: de messteun kan met een sleutel worden gepositioneerd, zorg ervoor dat u deze weer op zijn plaats plaatst.

OM HET MES TE PASSEN

Zorg ervoor dat de scherpe kant van het mes in de draairichting van de motor wijst. Het merk van de fabrikant en de code van het reserveonderdeel zijn zichtbaar tijdens de montage. Draai de bladschroef vast met een koppel tussen 37 Nm en 45 Nm. Het aandraaien gebeurt met de klok mee.

Als u een origineel vervangend mes gebruikt waarnaar door de fabrikant wordt verwezen,

kan een niet-gecertificeerd mes en/of mes van slechte kwaliteit leiden tot veiligheidsongevallen en verlies van de fabrieksgarantie.

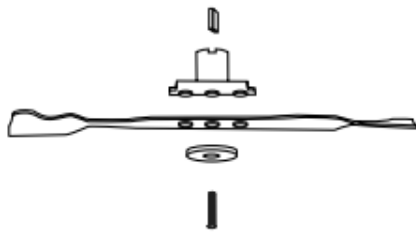

Grasopvangzak reinigen en vervangen

Reinigen

Was de zak met een tuinslang en laat deze volledig drogen vooraleer in gebruik te nemen; een natte zak zal snel verstopt raken.

Vervangen

- Maak de plastic randen van de tas los van het frame en schroef ze los
- de 4 schroeven en verwijder het frame uit de tas.



Onderhoud van de motor

Motoroliepeil controleren

Controleer het motoroliepeil met de motor en de grasmaaier gestopt.

- Verwijder de olievuldop en veeg de peilstok schoon.
- Steek de peilstok in de olievulhals maar schroef deze niet dieper in.
- Controleer het oliepeil aangegeven op de peilstok. Indien het oliepeil dicht bij het laagste oliepeil staat, vul dan bij tot het bovenste oliepeil. Vul de tank niet te ver.
- Schroef de vuldop stevig vast.

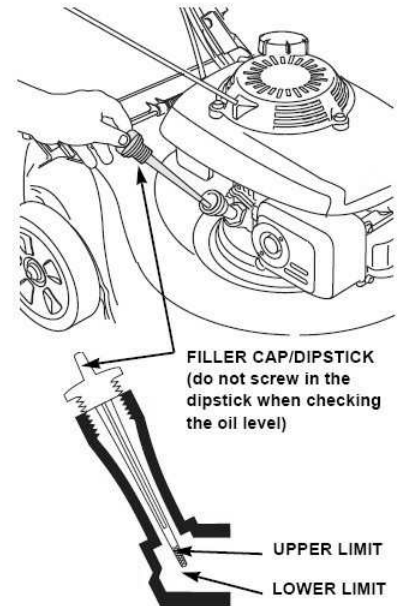

AANDACHT: De motor laten draaien met een laag oliepeil zal motorschade veroorzaken.

Capaciteit van de Tank: 0.5 L
SAE 20W-40



FILLER CAP/DIPSTICK	VULDOP/PEILSTOK
UPPER LIMIT	BOVENGRENSMERKTEKEN
LOWER LIMIT	ONDERGRENSMERKTEKEN

Motorolie verversen

Tap de gebruikte olie af terwijl de motor nog warm is. Warme olie vloeit snel en volledig af.

- Veeg de olievulzone schoon en verwijder vervolgens de olievulkap/peilstok.
- Plaats een geschikte container naast de grasmaaier om de gebruikte olie op te vangen en kantel de grasmaaier dan op zijn rechterzijde. De gebruikte olie zal afvloeien via de vulhals. Laat de olie volledig afvloeien.

Ruim gebruikte motorolie en de containers op een milieuvriendelijke manier op. We stellen voor dat u deze in een afgesloten container naar uw plaatselijk recyclagestation brengt. Deponeer de gebruikte olie niet in de vuilnisbak, giet ze ook niet op de grond en giet ze ook niet in een afvoerbuis.

- Vul bij met de aanbevolen olie. Vul de tank niet te ver. Laat de olie gedurende enkele minuten tot rust komen in de motor en meet dan het oliepeil.

Onderhoud luchtfilter

AANDACHT: De motor laten draaien zonder luchtfilter of met een beschadigde luchtfilter zorgt ervoor dat vuil kan binnendringen in de motor en een snelle motorslijtage kan veroorzaken.

- Druk de dekseltabs naar onder en neem het deksel af.
- Inspecteer het schuimfilter en vervang het indien beschadigd.
- Reinig de filter door deze meermaals op een hard oppervlak te kloppen om vuil te verwijderen of blaas perslucht

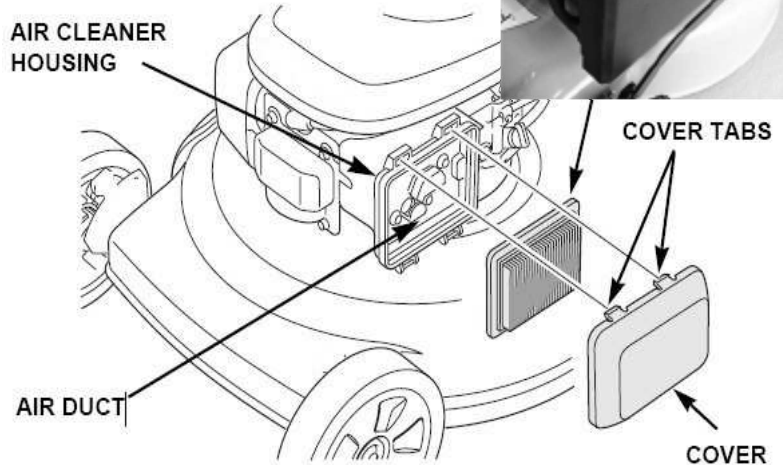

Air Cleaner housing	Luchtfilterhuis
Air Duct	Luchtkanaal
Filter	Gefilterd
Cover Tabs	Tabbladen openen
Cover	Deksel

- Veeg vuil van de binnenzijde van de luchtfilterbasis en het deksel met behulp van een vochtige doek. Let op dat u voorkomt dat het vuil binnendringt in het luchtkanaal dat naar de carburator leidt.
- Herinstalleer de filter en het deksel.

Onderhoud bougie

Voor goede prestaties moet de bougiespleet correct worden ingesteld en moet de bougie vrij van afzettingen zijn.

- Koppel de bougiekap los en verwijder eventueel vuil van rond de bougiezone.

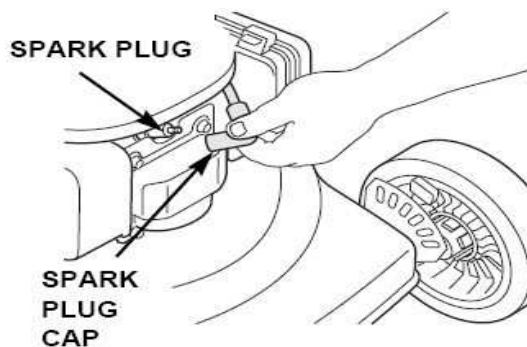

SPARK PLUG	BOUGIE
SPARK PLUG CAP	BOUGIEKAP

- Neem de bougie uit met de bougiesleutel.

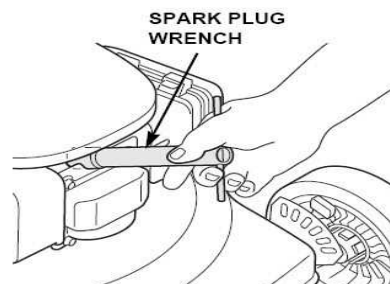

SPARK WRENCH	PLUG	BOUGIESLEUTEL
-----------------	------	---------------

- Voer een visuele inspectie van de bougie uit. Vervang de bougie als de elektroden versleten zijn of als de isolator gebarsten of afgeschilferd is.
- Meet de elektrodspleet van de bougie met een gepaste meter. De spleet moet 0,7 ~ 0,8mm (0,028 ~ 0,031 in) bedragen. Corrigeer de bougiespleet indien nodig en let goed op bij buigen van de zij-elektrode met een gepast werktuig.

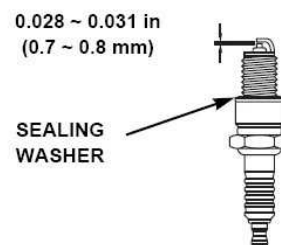

SEALING WASHER	AFDICHTINGSRING
----------------	-----------------

- Installeer de bougie zorgvuldig met de hand om scheve schroefdraad te voorkomen.
- Installeer de bougiekap op de bougie.

AANDACHT: *Een losse bougie kan oververhitten en de motor beschadigen. De bougie te sterk aanspannen kan de schroefdraad in de cilinderkop beschadigen.*

Afstelling van de koppelingshendelkabel en van de remhendelkabel

Als de koppelingshendel los komt te zitten, moet u de koppelingskabelafstelling verdraaien om deze

- aan te spannen. (zie de afbeelding)

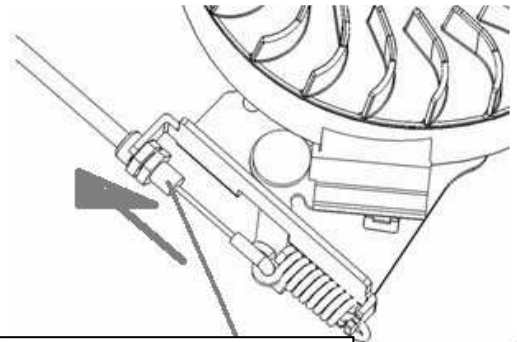

**KOPPELINGSKABEL
-AFSTELLING**

- Als de remhendel los komt te zitten, moet u de remkabelafstelling verdraaien om deze aan te spannen. (zie de afbeelding)

Brake lever cable adjustment	Remhendelkabelafstelling
------------------------------	--------------------------

Onderhoudsschema

GEWONE ONDERHOUDSPERIODE (4)		Voor elke gebruik	Eerste maand of 5 u.	Om de 3 maanden of 25 u.	Om de 6 maanden of 50 u.	Om het jaar of 100 u.	Om de twee jaar of 250 u.
ELEMENT Voer uit in elke aangegeven maand of op elk bedrijfsureninterval, naargelang wat eerst komt							
Motorolie	Controleer	○					
	Ververs		○	○(2)			
LuchtfILTER	Controleer		○				
	Ververs			○			
Bougie	Controleer-stel af					○	
	Ververs						○
Vliegwiel remblok (A types)	Controleer					○	
Brandstoftank en filter	Reinig			○			

Brandstofslang	Controleer	Om de 2 jaar (vervang indien nodig)				
Klepspeling	Controleer-stel af					O
Verbrandingskamer	Reinig	Om de 200 u				

Problemen verhelpen

MOTOR WIL NIET STARTEN	Mogelijke oorzaak	Correctie
1. Controleer brandstof.	Benzinetank leeg.	Brandstof bijvullen.
	Slechte brandstof; motor opgeslagen zonder benzine te behandelen of af te tappen of bijgetankt met slechte benzine.	Tap de brandstoftank en carburator af. Tank bij met verse benzine.
2. Verwijder en inspecteer de bougie.	Bougie defect, vervuild of verkeerde spleetafstelling.	Vervang de bougie.
	Bougie nat met brandstof door brandstof (motor verzopen).	Droog de bougie af en herinstalleer ze.
3. Breng motor naar een erkende hersteldienst of raadpleeg de handleiding.	Brandstoffilter verstopt, carburator werkt slecht, ontsteking werkt slecht, ventielen zitten vast enz.	Vervang of herstel defecte componenten indien nodig.

MOTOR HEEFT TE WEINIG VERMOGEN	Mogelijke oorzaak	Correctie
1. Controleer de luchtfilter	Luchtfilterelementen verstopt.	Reinig of vervang luchtfilterelementen
2. Controleer brandstof	Slechte brandstof; motor opgeslagen zonder benzine te behandelen of af te tappen of bijgetankt met slechte benzine.	Tap de brandstoftank en carburator af. Tank bij met verse benzine.
3. Breng motor naar een erkende hersteldienst of raadpleeg de handleiding.	Brandstoffilter verstopt, carburator werkt slecht, ontsteking werkt slecht, ventielen zitten vast enz.	Vervang of herstel defecte componenten indien nodig.

ONMOGELIJK OM AAN HET lanceerkoord te trekken	Mogelijke oorzaak	Correctie
	De veiligheidshendel van de motorrem is niet geactiveerd.	Plaats de veiligheidshendel van de motorrem tegen het stuur.
Defecte motor.	Neem contact op met een erkende klantenservice.	

	Mogelijke oorzaak	Correctie
HET GRAS BLIJFT OP DE GROND OF IN DE VERZAMELBAK VULT NIET	Gras te nat.	Laat het gras drogen.
	Verstopte uitwerppoort.	Motor stoppen, verwijderen obstructie.
	Verstopte grasvanger.	Zet de motor af, maak de ventilatiesleuven van de grasvanger schoon.
	Het mes is bot, beschadigd.	Laat het mes vervangen door een erkende klantenservice.
	Onvoldoende motorvermogen.	Maai vaker, verhoog de maaihoogte.
	Grasopvangbak vol.	Zet de motor af, leeg de grasopvangbak.

7. Reiniging en opslag

- Reinig de motor, de wielen, de behuizing en het mes van alle vreemde stoffen met water.
- Maak de machine niet schoon als de motor en transmissie nog heet zijn.
- Niet reinigen met een hogedrukreiniger.
- Niet reinigen met agressieve vloeistoffen. Bescherm gelakte oppervlakken met autowas of een doek die licht is bevochtigd met olie om ze tegen roest te beschermen.
- Laat de brandstoftank leeglopen voordat u deze opbergt
- Bewaar het apparaat in een droge en veilige omgeving, buiten het bereik van kinderen.
- Profiteer van een lange periode van inactiviteit om het apparaat volledig te laten onderhouden door een erkende after-sales service.

8. Dienst na verkoop

Voor informatie of after-sales service kunt u contact opnemen met de wederverkoper van de machine of informatie opvragen op onze website:

www.eco-repa.com

Een machine-identificatienummer (serienummer) vindt u op het identificatieplaatje dat op de machine is aangebracht en op de conformiteitsverklaring.

Zorg ervoor dat u dit nummer aan uw dealer of reparateur meedeelt bij elke interventie aan de machine en bij elke aanvraag voor reserveonderdelen.

Gebruik uitsluitend originele reserveonderdelen.

9. Milieuraad

Ter bescherming van het milieu adviseren wij bijzondere aandacht te besteden aan de volgende punten:

- Gebruik altijd zuivere loodvrije benzine.
- Gebruik altijd een trechter en/of een benzinejerrycan met niveau-aanduiding om morsen te voorkomen bij het vullen van de brandstoftank.

- Vul de brandstoftank niet volledig.
- Vul de motor niet te vol met olie.
- Zorg ervoor dat u bij het verversen van de olie alle gebruikte olie opvangt. Vermijd morsen. Breng gebruikte olie naar een recyclingcentrum.
- Gooi een gebruikt oliefilter niet in de vuilnisbak. Breng het naar het recyclingcentrum.
- Vervang de geluiddemper als deze defect is. Gebruik bij reparatiewerkzaamheden altijd originele reserveonderdelen.
- Zoek professionele hulp als de carburateur moet worden afgesteld.
- Reinig het luchtfilter volgens de instructies.
- Als uw machine moet worden vervangen of na vele jaren dienst niet meer nodig is, raden wij u aan de machine terug te sturen naar de distributeur voor recycling.

10. Garantie

De fabrikant garandeert zijn machine, inclusief de motorisering, gedurende 36 maanden vanaf de datum van aankoop en op vertoon van het aankoopbewijs (bon, factuur). Wij adviseren u direct na aankoop de ongeschonden staat van het product te controleren en de gebruiksaanwijzing goed door te lezen voordat u het in gebruik neemt.

De fabrikant zorgt voor de vervanging van alle onderdelen die defect blijken te zijn als gevolg van een defect of fabricagefout.

In geen geval kan de garantie aanleiding geven tot terugbetaling van het materiaal of tot directe of indirecte schade van welke aard dan ook.

Om te kunnen profiteren van after-sales service onder garantie, moet de aanvrager zijn/haar verzoek naar een erkende After-Sales Service (After-Sales Service)-werkplaats sturen, inclusief:

de lijst is beschikbaar op de website: **www.eco-repa.com**

Bij elke aanvraag voor reserveonderdelen moet het exacte model van de machine worden vermeld (of bij gebreke daarvan de streepjescode), het bouwjaar en het serienummer van het apparaat.

Deze informatie vindt u op het identificatieplaatje van het apparaat.

DEZE GARANTIE DEKT NIET:

- Abnormaal gebruik of gebruik dat niet in overeenstemming is met de gebruiksaanwijzing.
- Een gebrek aan onderhoud.
- Een gebrek aan olie.
- Gebruik voor professionele of verhuurdoeleinden.
- Onjuiste montage, afstelling en/of inbedrijfstelling van het apparaat.
- Eventuele schade of verlies ontstaan tijdens transport of verplaatsing.
- Eventuele schade als gevolg van een botsing of een val.
- De kosten voor verzending en verpakking van de apparatuur (elke ophaaldienst wordt geweigerd door de Klantenservice).

- Zogenaamde slijtdelen of verbruiksartikelen (messen, mes, bougie, messteunas, kabels, wielen en wioldoppen, opvangzak, enz.).
- Uitval- of huurkosten van een toestel bij pech.

DE GARANTIE VERVALT AUTOMATISCH IN GEVAL VAN:

- Wijzigingen aan de machine aangebracht zonder toestemming van de fabrikant.
- Montage van onderdelen die niet origineel of goedgekeurd zijn.

De fabrikant wijst elke burgerlijke aansprakelijkheid af die voortvloeit uit misbruik of het niet naleven van de geldende arbeidsnormen en/of -voorschriften en uit een gebrek aan onderhoud van de machine.

Uitgevoerde reparaties of vervanging van onderdelen kunnen in geen geval aanleiding geven tot verlenging van de initiële garantieperiode.

DIENST NA VERKOOP

Een beschadigde schakelaar moet worden vervangen in onze werkplaatsen voor after-sales service: info@eco-repa.com

Service en assistentie na verkoop

Onze After-Sales Service beantwoordt uw vragen over de reparatie en het onderhoud van uw product en reserveonderdelen. Explosietekeningen en informatie over reserveonderdelen vindt u ook op: www.eco-repa.com

De technische adviseurs en assistenten van GARDEO PRO staan tot uw beschikking om uw vragen over onze producten en hun accessoires te beantwoorden: sav@eco-repa.com



TECHNISCHE GEGEVENS

Afmetingen L x l x h	mm	1358x496x1025
Leeg gewicht	kg	25
Maaibreedte	cm	42
Mes	ref	G2510000000
Maaihoogte instellingen	mm	25~75
Diameter voor / achter	cm	15.24 / 17.78
Capaciteit van opvangzak	L	45

Motor

model		Y145V
Type		OHV, 4 STROKE
verplaatsing	Cm ³	144.3
Boring x slag		65x43.5mm
maximaal vermogen	kW	2.6
maximaal koppel	N.m	7.0
Snelheid gecontroleerd gebruik	Min ⁻¹	2800
ontsteking		Manuel
kaars		TORCH F6RTC
Elektrodenafstand		0.7-0.8 mm
Aanbevolen brandstof		95/98 oct sans plomb
Brandstof tank capaciteit	Cm ³	1000 (1L) 95/98 oct unleaded
Capaciteit van brandstoftank	l/h	0.7
Aanbevolen olie		SAE 20W-40
Motorolie capaciteit	l	0.5

Geluidsproductie volgens

Geluidsdruk niveau (L _{PA}):	82.4 dB(A)	K = 3 dB(A)
Geluidsvermogen niveau (L _{WA}):	94.6 dB(A)	K = 1.82 dB(A)
Gegarandeerd: L _{WA}	96 dB (A)	



AANDACHT! Draag gehoorbeschermers wanneer het geluidsniveau 85dB(A) overschrijdt.

Trillingen volgens : Max. 8.62 m/s² K=1.5 m/s²



De aanduiding van het feit dat de aangegeven totale trillingenwaarde werd gemeten conform een genormaliseerde proefmethode en kan worden gebruikt om een instrument met een ander instrument te vergelijken; de aanduiding van het feit dat de aangegeven totale trillingenwaarde ook kan worden gebruikt voor een voorafgaande evaluatie van de blootstelling.



Een waarschuwing die stipuleert dat de emissie van trilling in de loop van het werkelijke gebruik van het elektrische instrument kan verschillen van de aangegeven totale waarde, volgens de gebruiksmethodes van het instrument; door de noodzaak aan te geven de veiligheidsmaatregelen te identificeren met de bedoeling de operator te beschermen, welke gebaseerd zijn op een raming van de blootstelling in de werkelijke gebruiksomstandigheden (rekening houdend met alle bestanddelen van de werkingscyclus, zoals de stoptijden van het instrument en de werkingstijden in rust, naast de uitschakeltijd)

VERBRUIKSARTIKELEN

AANDUIDING	REFERENTIE
Blad	G2510000000

Reserveonderdelen en accessoires verkrijgbaar gedurende 6 jaar.

Vergeet niet uw product te registreren op: www.eco-repa.com



De handleiding in pdf-formaat is beschikbaar op onze website: www.eco-repa.com

GB PETROL LAWN MOWER

GENERAL SAFETY RULES

	<p>WARNING</p> <p>When using petrol tools, basic safety precautions, including the following, should always be followed to reduce the risk of serious personal injury and/or damage to the unit. Read all these instruction before operating this product and retain these instructions for future reference.</p>
---	--

	<p>WARNING</p> <p>This machine produces an electromagnetic field during operation. Under some circumstances this field may interfere with active or passive medical implants. To reduce the risk of serious or fatal injury, we recommend persons with medical implants to consult their physician and the medical implant manufacturer before operating this machine.</p>
---	---

Training

- Read these instructions carefully. Familiarize yourself with the controls and proper use of the mower.
- Do not let children or people unfamiliar with these instructions use it. Local laws may restrict the age of the user.

- Never mow in the presence of people, especially children or pets who may be nearby.
- Keep in mind that the user is responsible for any accidents or hazards to other people or property.
- Operators must be properly trained in the use, adjustment and operation of the machine, including prohibited operations.

It is forbidden to use the mower for the following work, under penalty of injury to the user (this list is not exhaustive):

- use as a trimmer for bushes, hedges and shrubs,
- cutting climbing plants,
- lawn maintenance on roofs and balconies,
- crushing and chopping of branches and hedge trimmings,
- cleaning of the aisles (as a vacuum cleaner or blower),
- leveling of bumpy ground (molehills for example),
- transport of cut grass, except with the collection box provided for this purpose.

- Read the instructions carefully. Be familiar with the controls and the proper use of the equipment.
- Never allow children or people unfamiliar with these instructions to use the lawn mower. Local regulations can restrict the age of the operator.
- Never mow while people, especially children, or pets are nearby
- Keep in mind that the operator or user is responsible for accidents or hazards occurring to other people or their property.

Preparation

- The user must only operate the device in trousers and with close-fitting clothing.
- Systematically wear solid shoes with non-slip soles during work. Never use the device barefoot or in sandals, for example.
- It is recommended to limit the service life, in order to minimize the risks posed by noise and vibrations.
- While mowing, always wear substantial footwear and long trousers. Do not operate the equipment when barefoot or wearing open sandals.
- Thoroughly inspect the area where the equipment is to be used and remove all objects which can be thrown by the machine.
- **WARNING:** Gasoline is highly flammable:
 - store fuel in containers specifically designed for this purpose;
 - refuel outdoors only and do not smoke while refueling;
 - add fuel before starting the engine. Never remove the cap of the fuel tank or add petrol while the engine is running or when the engine is hot;
 - if petrol is spilled, do not attempt to start the engine but move the machine away from the area of spillage and avoid creating any source of ignition until petrol vapors have dissipated;
 - replace all fuel tank and container caps securely.
- Replace faulty silencers.

- Before using, always visually inspect to see that the blades, blade bolts and cutter assembly are not worn or damaged. Replace worn or damaged blades and bolts in sets to preserve balance.

It is recommended to pay the petrol lawnmower only to people who have used thermal mowers. Send them always this manual.

People using thermal mower for the first time should ask the dealer to provide basic instructions to become familiar with the handling of such a machine.

If the unit owner must change, give them also the instruction manual

Never use petrol lawnmower after consuming alcohol or drugs, or if you feel tired (e) or sick.

WARNING: If you strike an object, stop the engine. Remove the wire from the spark plug, carefully inspect the mower and repair any damage before continuing use. Excessive vibration of the mower is a sign of damage. The unit must be inspected and repaired quickly.

Exhaust gas :

Danger of death by suffocation!
In the event of nausea, headache, visual disturbances (e.g. narrowing of the field of vision), hearing disturbances, dizziness, loss of concentration, stop work immediately. These symptoms may be due, among other things, to an excessively high concentration of exhaust gases.

The device emits toxic gases as soon as the combustion engine is running. These gases contain carbon monoxide, an odorless and invisible harmful gas, as well as other toxic products. Never start the combustion engine in closed or poorly ventilated rooms.

- Objects struck by the mower blade can cause serious injury. Carefully check the area where you will be using the machine, and remove all stones, sticks, metal objects, wires, bones, toys and other foreign objects. Remember, string or cable can get tangled in the cutter.
- Avoid holes, roots, mounds, stones and other hidden objects. Uneven terrain can cause a slip and fall resulting in an accident
- Use the device only in good working order. Before each commissioning, check:
 - that the device is mounted correctly.
 - that the cutting tool and the entire cutting unit (cutting blade, fastening elements, cutting deck housing) are in perfect condition. In particular, check that they are properly fixed, that they are not damaged (nicks or cracks) and that they are not worn.
 - that the tank cap is correctly screwed on.
 - that the fuel tank, the fuel supply parts and the tank cap are in perfect condition.
 - that the safety devices (e.g. blade clutch/brake, ejection flap, housing, handlebars, protective grid) are in perfect condition and that they operate correctly.

- that the collection box is intact and fully assembled; it is forbidden to use a damaged collection box.
- the oil tank cap is correctly screwed on.

Preparation

- Never modify the factory setting of the combustion engine and do not run it at overspeed.
- While mowing, always wear substantial footwear and long trousers. Do not operate the equipment when barefoot or wearing open sandals.
- Thoroughly inspect the area where the equipment is to be used and remove all objects which can be thrown by the machine.
- **WARNING-** Petrol is highly flammable.
 - store fuel in containers specifically designed for this purpose;
 - refuel outdoors only and do not smoke while refueling;
 - add fuel before starting the engine. Never remove the cap of the fuel tank or add petrol while the engine is running or when the engine is hot;
 - if petrol is spilled, do not attempt to start the engine but move the machine away from the area of spillage and avoid creating any source of ignition until petrol vapors have dissipated;
 - replace all fuel tank and container caps securely.
- Replace faulty silencers.
- Before using, always visually inspect to see that the blades, blade bolts and cutter assembly are not worn or damaged. Replace worn or damaged blades and bolts in sets to preserve balance.

Operation

- Do not operate the engine in a confined space where dangerous carbon monoxide fumes can collect.
- Mow only in daylight or in good artificial light.
- Avoid operating the equipment in wet grass, where feasible.
- During thunderstorms, avoid mowing lawn, and insert the mower lawn in a safe place.
- Always be sure of your footing on slopes.
- Walk, never run.
- For wheeled rotary machines, mow across the face of slopes, never up and down.
- Exercise extreme caution when changing direction on slopes.
- Do not mow excessively steep slopes.
- Use extreme caution when reversing or pulling the lawn mower towards you.
- Stop the blade(s) if the lawn mower has to be tilted for transportation when crossing surfaces other than grass, and when transporting the lawn mower to and from the area to be mowed.
- Never operate the lawn mower with defective guards, or without safety devices, for example deflectors and/or grass catchers, in place.
- Do not change the engine governor settings or overspend the engine.
- Disengage all blade and drive clutches before starting the engine.
- Start the engine carefully according to instructions and with feet well away from the blade(s).
- Do not tilt the lawn mower when starting the engine.

- Do not start the engine when standing in front of the discharge chute.
 - Do not put hands or feet near or under rotating parts.
- Keep clear of the discharge opening at all times.
- Never pick up or carry a lawn mower while the engine is running.
 - Stop the engine and disconnect the spark plug wire, make sure that all moving parts have come to a complete stop and, where a key is fitted remove the key:
 - before clearing blockages or unclogging chute;
 - before checking, cleaning or working on the lawn mower;
 - after striking a foreign object.
- Inspect the lawn mower for damage and make repairs before restarting and operating the lawn mower;
- if lawn mower starts to vibrate abnormally (check immediately).
 - Stop the engine and disconnect the spark plug wire, make sure that all moving parts have come to a complete stop and, where a key is fitted remove the key:
 - whenever you leave the lawn mower;
 - before refueling.
 - Reduce the throttle setting during engine shut down and, if the engine is provided with a shut-off valve, turn the fuel off at the conclusion of mowing.
 - Only use the lawn mower for the purpose for which it is designed, for cutting and collecting grass. Any other use can be hazardous, causing damage to the machine.

Maintenance and storage

- Keep all nuts, bolts and screws tight to be sure the equipment is in safe working condition.
- Never store the equipment with petrol in the tank inside a building where fumes can reach an open flame or spark.
- Allow the engine to cool before storing in any enclosure.
- To reduce the fire hazard, keep the engine, silencer, battery compartment and petrol storage area free of grass, leaves, or excessive grease.
- Check the grass catcher frequently for wear or deterioration.
- Replace worn or damaged parts for safety.
- If the fuel tank has to be drained, this should be done outdoors.

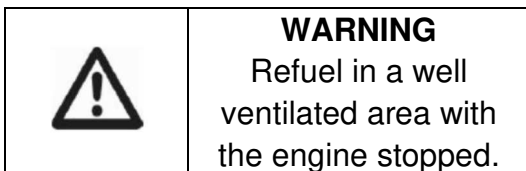
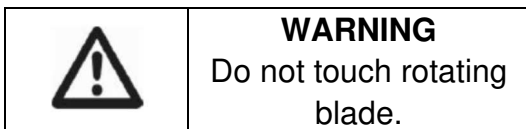

Never use the mower unless all guards or grassbox provided by manufacturer are in position.

Stop the engine and disconnect the spark plug wire and inspect mower if:
(a) The mower begins to vibrate abnormally; or
(b) After striking a foreign object.

Repair any damage before continuing further operation of the mower.

Never modify the mower in any way. Use only replacement parts made

and guaranteed by the original manufacturer of your mower.

Keep all safety devices (guards and switches) in place and working.

INSTRUCTIONS D'ENTRETIEN

Before carrying out cleaning, adjustment, repair and maintenance work

- place the appliance on firm, flat ground,
- switch off the combustion engine and let it cool down,
- remove the spark plug connector.

Caution – risk of injury!

Keep the spark plug socket away, an unintentional ignition spark can cause fires or electric shocks.

Unintentional contact of the spark plug with the spark plug socket can cause the combustion engine to start unexpectedly.

Risk of injury from the cutting blade! Pulling the starter rope spins the work tool when the cutting blade is engaged. When using the jumper cable, make sure to always leave a space sufficient distance between the cutting blade and the user, in particular at the level of the hands and the feet.

Allow the device to cool down, especially before working on the combustion engine, exhaust manifold and silencer.

Temperatures of 80°C or more can be reached. Risk of burns!

Direct contact with engine oil can be dangerous, do not spill engine oil.

Only carry out maintenance work that is described in this operating manual, have all other work carried out by a specialist dealer.

If you do not have the necessary tools, or if you do not know enough about the appliance, always contact a specialist retailer: info@eco-repa.com

For safety reasons, have the condition and tightness of the components checked regularly. fuel supply system (fuel line, fuel supply valve, tank, tank cap and connections, etc.) and have them replaced if necessary by a specialist: info@eco-repa.com

IMPORTANT - Regular, careful maintenance is essential for keeping the safety level and original performance of the machine unchanged in time.

Keep all nuts, bolts and screws tight to be sure the equipment is in safe working condition.

Regular maintenance is essential for safety and performance

Never store the equipment with fuel in the tank inside a building where fumes can reach an open flame, a spark or a source of extreme heat. Allow the engine to cool before storing in any enclosure.

To reduce the fire hazard, keep the engine; exhaust silencer, battery compartment and petrol storage area free of grass, leaves, or excessive grease. Do not leave containers with grass cuttings in doors.

Replace worn or damaged parts for safety. For reasons of safety, do not use the equipment with worn or damaged parts. Parts are to be replaced and not repaired. Parts that are not of the same quality can damage the equipment and be dangerous for your safety.

If the fuel tank has to be drained, this should be done outdoors and when the engine is cool.

Wear strong work gloves when removing and reassembling the blade.

Check the blade's balance after sharpening.

Check the self-closing guard and grass-catcher frequently for wear and deterioration.

Whenever the machine is to be handled, transported or tilted you must:
wear strong working gloves;
grasp the machine at the points that offer a safe grip, taking account of the weight and its distribution.

Use only original replacement spark plug. For best results, replace the spark plug every 100 hours of use.

Transport.

When transporting the equipment in the vehicle, secure it to prevent it from moving, and thus switch to be damaged or the fuel from escaping.

First aid

For the event of a possible accident, please make sure that a first aid kit is

always immediately available close by. Immediately replace any items used from the first aid box.

When calling for help, give the following information:

- Place of the accident
- What happened
- Number of injured people
- Kind of injuries
- Your name!

Vibrations

After a long period of use of the machine, the vibration may cause a disturbance in the blood flow of hands ("White finger disease").

It is not possible to set a valid period of use in general, since the effect of the vibrations depends on several factors.

The following precautions will help to prolong the duration of use

- Keep hands warm (wear warm gloves);
- Take breaks.

The following factors shorten the duration of use:

- Personal tendency to suffer poor blood supply to (symptoms often cold fingers, tingling);
- Use at low ambient temperatures;
- Force exerted on the handles (a very firm grip discomfort irrigation blood).

If you regularly use the machine for long periods and that symptoms listed above (eg. tingling fingers) is show several times, it is recommended to get by auscultation a doctor.

	<p>WARNING</p> <p>For your own safety please read this manual before attempting to operate your new unit. Failure to follow instructions can result in serious personal injury. Spend a few moments to familiarize yourself with your mower before each use.</p>
---	---

SYMBOLS MARKED ON THE PRODUCT

	<p>Read the user manual</p>
---	-----------------------------

	<p>Maintain a safe distance from the machine</p>
---	--

	<p>Stay away from the mower blade while the engine is running.</p>
---	--

	<p>Toxic fumes! Do not use indoors</p>
---	--

	<p>Gasoline is flammable, keep away from open flame. Do not top up with petrol while the engine is running.</p>
--	---

	<p>To protect the operator, wear safety glasses and hearing protection when mowing.</p>
--	---

	<p><i>In case of dust formation, wear a respiratory protection mask</i></p>
--	---

	<p>Wear non-slip shoes when mowing</p>
---	--

	<p>Wear safety gloves</p>
--	---------------------------

	<p>Disconnect the spark plug wire before making repairs as described in the owner's manual.</p>
--	---

	<p>Caution: Engine is hot.</p>
---	--------------------------------

	Hot surfaces - risk of burns
--	------------------------------



	Wait for all elements of the garden tools to stop before touching them. After switching off the garden tools, the blades continue to rotate, causing injury
---	---

	4-stroke engine
--	-----------------

	Release the stop handle to stop the engine.
---	---

	" No smoking " Fuel is extremely flammable.
---	--

	This product conforms to the applicable European directives (CE).
--	---

	ALL screws and bolts must be inspected regularly to ensure that they are properly tightened. WARNING Always use thick work gloves when servicing the cutting equipment.
	The mowing blades are very sharp and easy to cut.

 POMPERpour DIMARRER POMP naar SART PUSH to PRIME	Priming pump
--	--------------

	Do not mow grass on too steep slopes
---	--------------------------------------

	Never mow in front of people, especially children or animals
---	--

	Do not mow grass on too steep slopes
---	--------------------------------------



For wheeled rotary lawnmowers, mow across the slope, never from top to bottom.

Never mow in the presence of people, especially children or pets who may get too close.

Always use caution when backing up or pulling the lawnmower toward you.

Warning! Flying objects.

Watch out for objects thrown by the mower blades. Keep persons present away.

Never place your hands or feet near or under the lawnmower. Always keep some distance from the ejection opening.

Stop the engine and disconnect the spark plug wire whenever you leave the lawnmower unattended

	Guaranteed sound power level
---	-------------------------------------



CAUTION: Read and follow all Safety Rules and Instructions before operating this equipment

Thank you for choosing our Gasoline Lawnmower.

To ensure that you get the best results from your Gasoline Lawnmower please read all of these safety and operating instructions carefully before using this product.

TABLE OF CONTENTS

1. <i>Product Specifications</i>	
2. <i>Safety Messages</i>	
3. <i>Assembly</i>	
4. <i>Before Operation</i>	
5. <i>Operation</i>	
6. <i>Maintenance</i>	
7. <i>Cleaning and storage</i>	
8. <i>After-sales service</i>	
9. <i>Environmental advice</i>	
10. <i>Warranty Service</i>	

1. Product Specifications

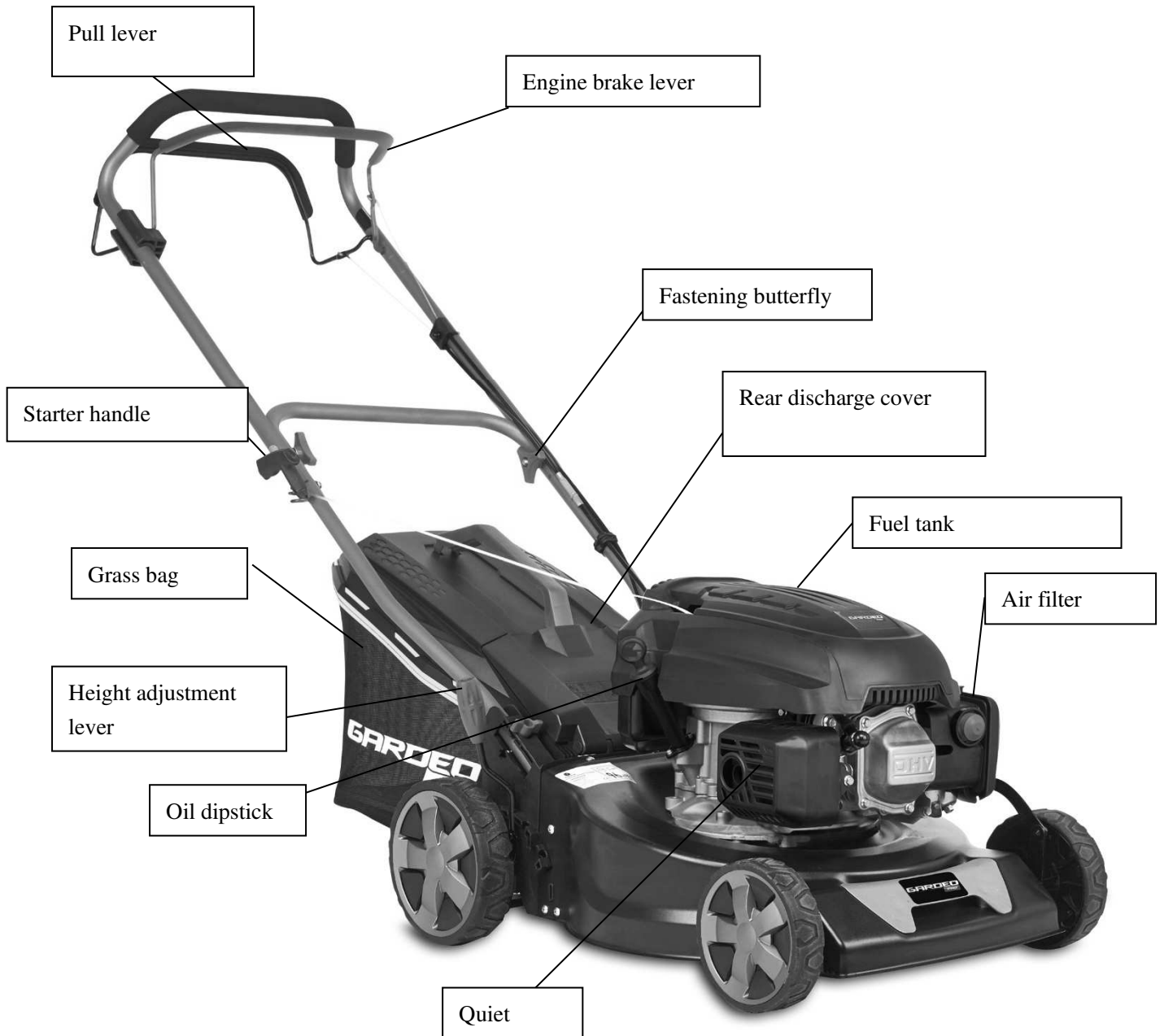

2. Safety messages

Your safety and the safety of others are very important. We have provided important safety messages in this manual and on the mower. This information alerts you to potential hazards that could hurt you or others. Please read these messages carefully.

Of course, it is not practical or possible to warn you about all the hazards associated with operating or maintaining a lawn mower. You must use your own good judgment.

3. Assembly

Unpacking



- Remove all packing materials.
- Remove remaining packaging and transit supports (if existing).
- Check the completeness of the packing content.
- Check the appliance, the power cord, the power plug and all accessories for transportation damages.
- Keep the packing materials as long as possible till the end of the warranty period. Dispose it into your local waste disposal system afterwards.



WARNING: Packing materials are no toys! Children must not play with plastic bags! Danger of suffocation!

Assembly of the handle

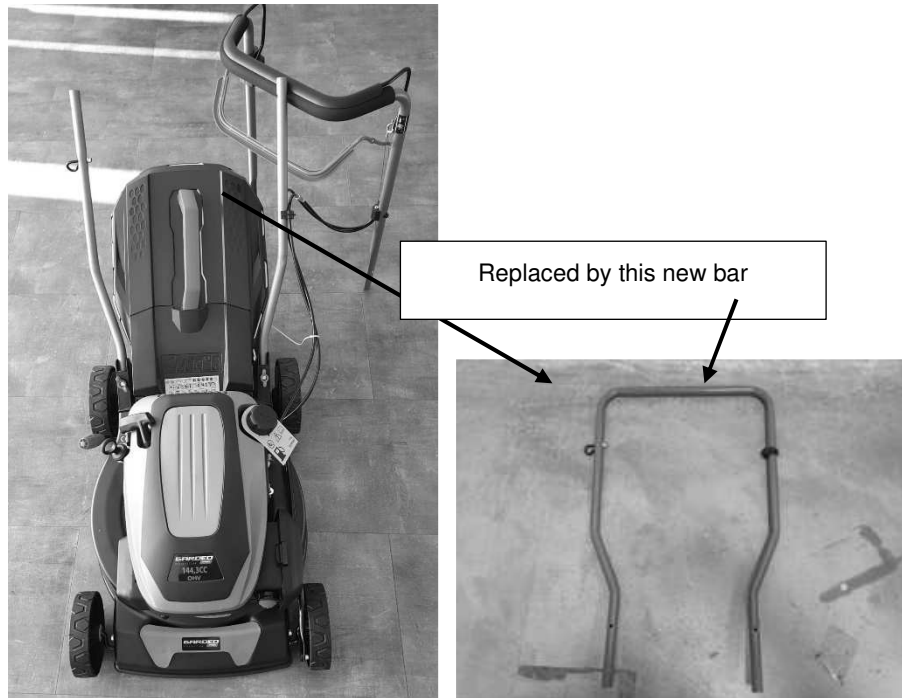

Assembly of the lower handle

- Attach the lower handle to the mower with two bolts



Assembly of the upper handle

- Attach the top handle using the two knobs and bolts on each side.

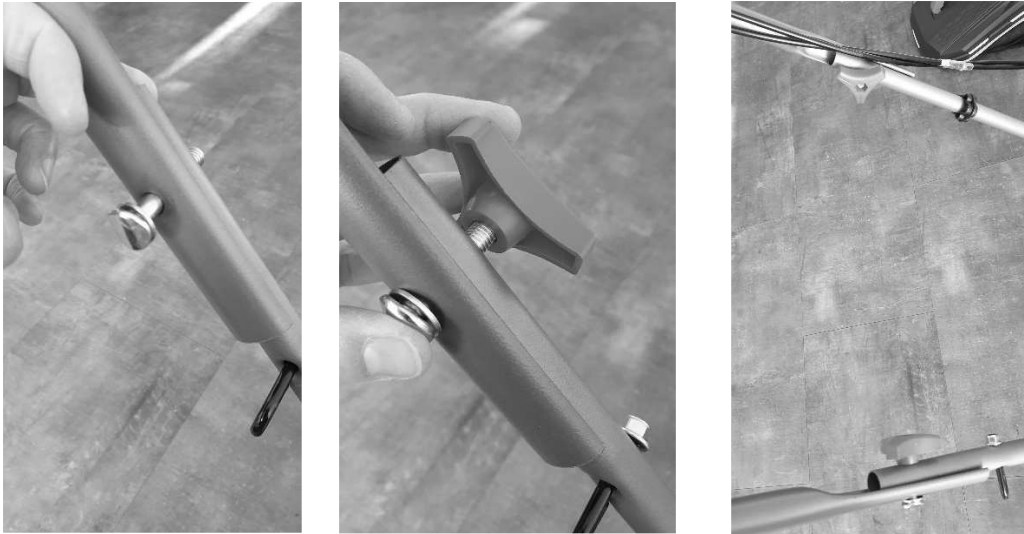

Placement of the engine brake and traction cable

Place the brake cable through the hole in the Motor Brake Lever.

To facilitate assembly, you must dislodge the handle (engine brake red and traction black) from its notch, fix the cable and then reposition the handle in its notch.

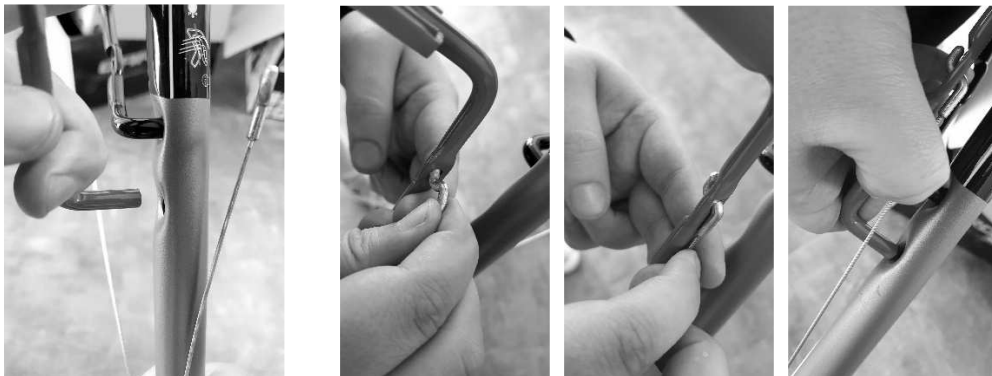



- Fasten the connection cable to the handle using the fastening device provided On the lower handle.



Warning: the traction and starter cables must always be positioned on top of the crossbar of the maneuvering handle. This allows free movement of the cables on top of the lower section of the maneuvering handle when the latter is folded down. Incorrect assembly of these cables could lead to damage or stress and, consequently, malfunction of the tool. The warranty would then be void.

Grass Bag Assembly

The bag is pre-assembled, you just have to fix the edges to the frame and "clip" the handle : see pictures below:



- Lift the rear discharge flap with one hand and hook the grass catcher into the notches at the ends (see drawing below)
- Release the rear discharge flap to hold the grass catcher in place.

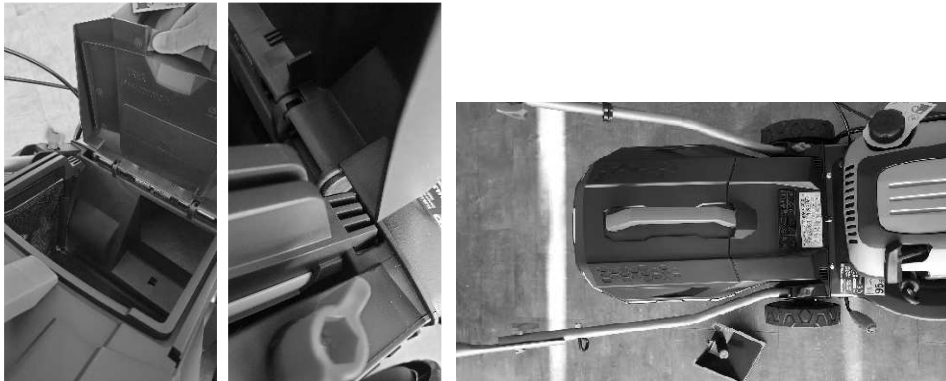

CAUTION: Remove the "Mulching" accessory when using the grass catcher.



Mulching plug

What is mulching?

When chopping, the grass is first cut, then finely chopped and turned before being put back on the ground to act as a natural fertilizer.

The 'Mulching' attachment helps to curve the inside of the mower deck for more efficient mulching. Install and remove the mulching attachment by lifting the rear discharge hood as shown. The mulching attachment only fits one way and can be used without the grass catcher.

Remove the accessory when using the grass catcher

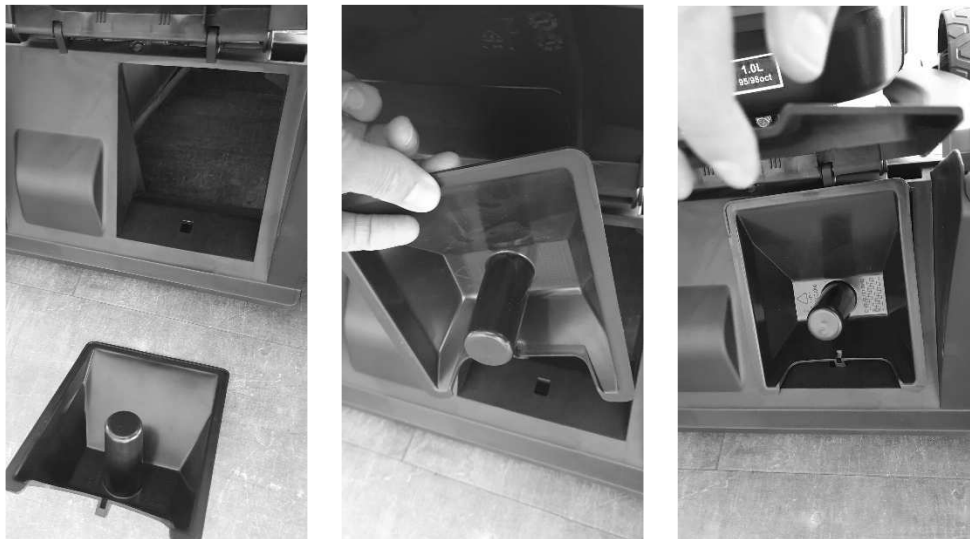

CAUTION FOR USING THE MULCHING FUNCTION



The mulching function is just an additional function on the mower.

The housing was first designed for collecting grass in the box.

The mulching function can therefore only be used from - and only from - the moment when the land to be mown is an ornamental lawn (turf) and not a meadow which has been prepared and cut to a suitable height beforehand. .

The height of grass to be cut by mulching must not exceed 3 cm.

Mulching does not work:

- in long grass (impossible to use mulching after returning from vacation or for a first cut)
- in damp grass (the cut grass sticks to the casing and accumulates).

For effective mulching, it is necessary to mow regularly, once or twice a week, on perfectly dry grass.

Used in the right conditions, mulching is a type of mowing providing many advantages (time savings, savings, simplicity, etc.).

Apart from these conditions, there are numerous inconveniences, particularly for the lawn which deteriorates in the medium term, for the machine and its longevity, and for the user who will not be satisfied with either the result or their machine.

4. Before Operation

Engine Oil

The mower is shipped without oil in the engine.

All engines are run at the factory prior to packaging. Most of the oil is removed prior to shipment; however, some oil remains in the engine. The amount of oil left in the engine varies.

Add enough oil to bring the oil level between the upper and lower limit marks on the dipstick as shown. Do not overfill engine with oil.

Tank Capacity: 0.5L
SAE 20W-40

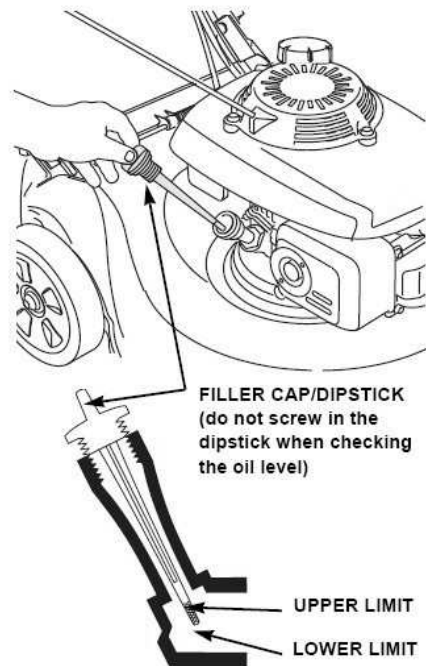

FUEL

FUEL HANDLING SAFETY

- Fuel is extremely flammable and should always be handled with care.
- Never fill the tank of a machine when the engine is running or hot
- NO SMOKING ! Do not use a cell phone.
- Do not let gasoline or oil come into contact with skin. Do not inhale the vapors.
- Keep oil and gasoline out of eyes. If oil or gasoline splashes in the eyes, rinse immediately with clean water.

If irritation persists, consult a doctor immediately.

- Clean up any spilled fuel immediately.

ADVICE :

- Only purchase a quantity of fuel that can be used within 30 days to avoid starting problems with your equipment.
- Never use engine or carburetor cleaning products as they can cause irreversible damage.
- Ensure that fuel is stored in an appropriate jerrycan compatible with the gasoline used.

- The duration of storage must not exceed 30 days (both in the jerrycan and in the engine tank). For periods longer than 30 days, a fuel stabilizer should be added to the gasoline (available at approved technical service stations).
- Use recent, clean 95 RON unleaded gasoline.
- Do not add oil to gasoline.
- Do not fill the tank near a heat source.

1. Clean around the filler cap to avoid fuel contamination.
2. Loosen the fuel cap slowly to release pressure and prevent fuel from escaping
3. Clean and inspect the cap seal before filling. Change it if necessary.
4. Pour the fuel into the tank carefully.

Do not fill the fuel tank to the top.

Leave a free space of 4/5 cm under the neck to allow the fuel to expand.

5. Avoid spilling fuel (the use of a funnel is recommended for this). Wipe up any spilled or overflowing gasoline or oil with a clean cloth.

6. Immediately replace the cap and tighten it by hand.

Wipe up any spilled fuel.

7. Move 9m away from the fueling point before starting the engine.

NOTICE: Engine delivered without gasoline, refuel 1 liter of before starting the engine.

- Remove the filler cap
- Add fuel to the bottom of the fuel level limit in the neck of the fuel tank. Do not overfill. Wipe up spilled fuel before starting the engine.
- Tighten the fuel tank cap

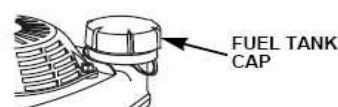
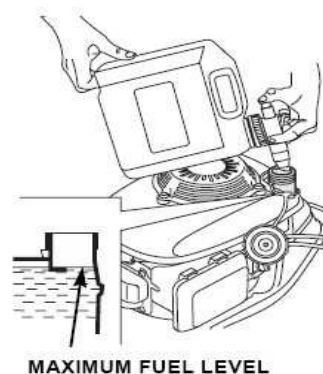

Tank Capacity: 1. L
Essence : 95 ou 98 oct.

⚠ WARNING Gasoline is extremely flammable, and gasoline vapor can explode, causing serious injury or death. Use extreme care when handling gasoline. Keep out of reach of children.

Refuel in a well-ventilated area with the engine stopped. Do not smoke or allow flames or sparks in the area where the engine is refueled or where gasoline is stored. Avoid repeated or prolonged contact with skin or breathing of vapor.

After refueling, tighten the fuel tank cap securely. If any fuel was spilled, make sure the area is dry before starting the engine.

Cutting Height Adjustment : 25~75mm

Check the cutting height settings, and make any necessary adjustments.



The blade can cause serious injury. Stop the engine before adjusting cutting height.

5. Operation

STARTING THE MOWER



NEVER RUN AN ENGINE IN AN ENCLOSED OR POORLY VENTILATED AREA.
EXHAUST GAS CAN BE DEADLY.

CAUTION: The blade is in action as soon as the engine starts.
Before each use, check that the engine brake safety lever is functioning correctly.

Start the machine and let the engine run for a few moments, release the engine brake safety lever, the machine must stop in less than 3 seconds.

If the machine does not stop in less than 3 seconds, do not use the machine and contact an authorized service center immediately.

(For any information or after-sales service, please contact the machine reseller or inquire on our website: www.eco-repa.com)

Starting the engine

- **Primer**

In cold condition, it's necessary to push the primer button on the air filter before pulling the starter handle.



Primer only for cool engine use

Temperature	Push time
<0°C	3~4
0°C~10°C	2~3
10°C~20°C	1~2
>20°C	1

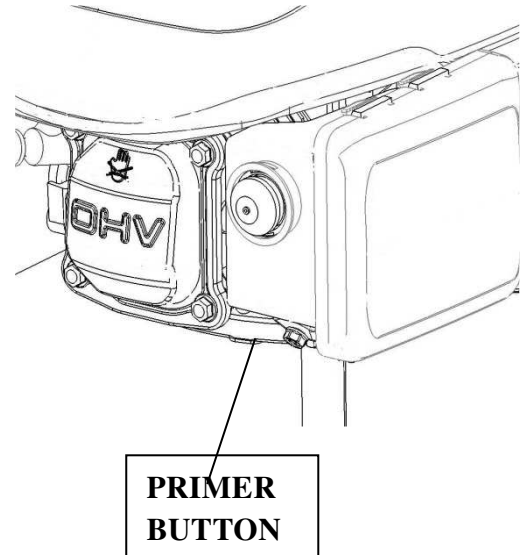

We also should put more fuel to mix air for easy start. When you push the primer button, it will pump the fuel direct from carburetor to burning house.

Pull the Engine Brake Lever and hold it against the handlebars.

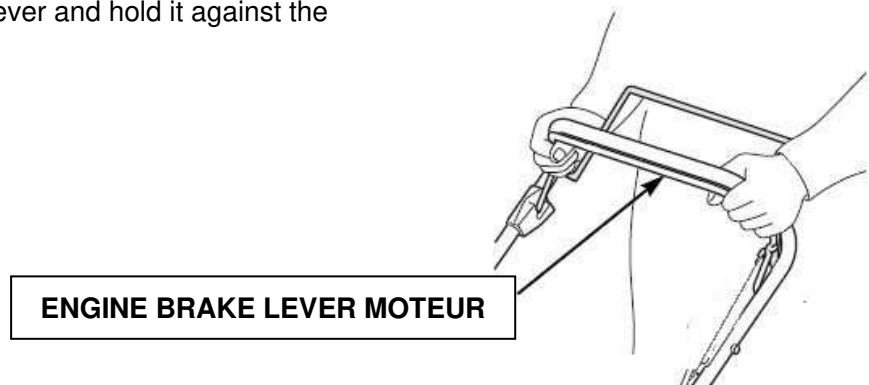

CLUTCH LEVER

- Release the clutch lever. This will prevent the mower from moving forward when you activate the starter.



- With the starter grip in its holder, grasp the starter grip with your right hand and pull slowly until you feel resistance, then pull forcefully on the starter grip with the starter cable through the holder. (If this is not sufficient for the cold start, repeat this operation 2-3 times)



**THE BLADE IS IN ACTION AS SOON AS THE ENGINE STARTS.
IF THE ENGINE BRAKE SAFETY HANDLE IS RELEASED, THE ENGINE WILL STOP.
THE ENGINE BRAKE SAFETY HANDLE IS AN ESSENTIAL SAFETY ELEMENT!
DO NOT ATTACH THE ENGINE BRAKE SAFETY HANDLE TO THE HANDLEBAR PERMANENTLY**

Operation of the controls for mowing

The blade is in action as soon as the engine has started. While the machine is in operation, keep the safety handle in the working position. The engine stops as soon as you release the engine control bar.

Release the lever to stop the engine when you need to leave the mower.

Clutch lever

Push the clutch lever forward and hold it against the handlebars to move the mower forward.

Release the clutch lever to stop the forward movement of the mower.

Always release the clutch lever before starting the engine. If the clutch is engaged, the mower will move forward.

Operate the clutch lever in a quick and full motion, so that the clutch lever is in the fully engaged or fully released position. Keep the clutch lever against the handlebars during self-propelled mowing. This will help extend the service life of the clutch mechanism.

CLUTCH LEVER

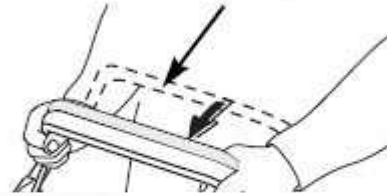

- **Stop the engine**
Release the clutch lever.

CLUTCH LEVER

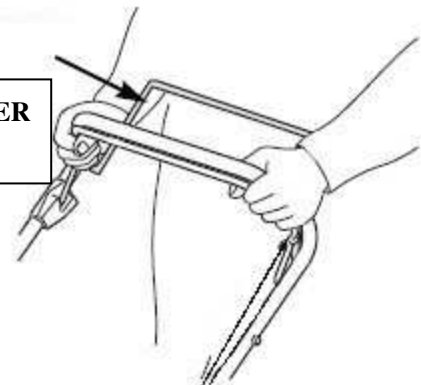

Release the brake lever.

**BRAKE
LEVER**

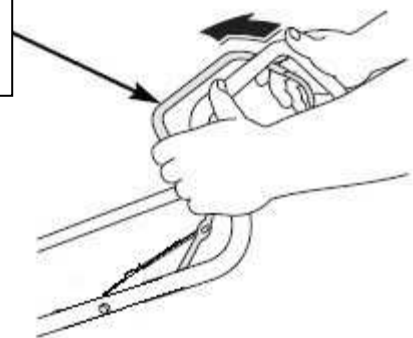

WARNING

The blade will continue to rotate for a few seconds after the engine has stopped. Disconnect the spark plug cap if the lawnmower is to be left unattended.





6. Maintenance

CONSEQUENCES OF POOR MAINTENANCE

Poor or even no maintenance on your mower reduces its lifespan and its functions, this can lead to its deterioration and make your mower dangerous. Have your mower serviced before each season by an approved workshop.

Stop the engine and wait for it to cool down and for the moving parts to stop before carrying out any maintenance work.

 	<p>Disconnect the spark plug cap before any maintenance work to avoid accidental starting.</p> <p>Use only original parts and accessories approved by the manufacturer.</p> <p>Contact an approved repairer in case of doubts and operations not listed below.</p>
---	---

	<p>Wear gloves for all maintenance operations.</p>
--	---

	<p>Avoid any accidental fire by keeping the engine clean, free grass, leaves and spilled oil or fuel.</p> <p>Drain the fuel from the tank before tilting the mower to its interview. The tilt should be spark plug upwards so that oil and fuel do not damage the engine.</p>
---	---

IMPORTANT Regular, careful maintenance is essential for keeping the safety level and original performance of the machine unchanged in time.

- Keep all nuts, bolts and screws tight to be sure the equipment is in safe working condition. Regular maintenance is essential for safety and performance.
- Never store the equipment with fuel in the tank inside a building where vapour may reach a flame or a spark or a source of extreme heat.
- Allow the engine to cool before storing in an enclosed space.
- To reduce the fire hazard, keep the engine, exhaust silencer, battery compartment and fuel storage area free of grass, leaves, or excessive grease. Do not leave containers with grass cuttings in rooms.
- For reasons of safety, do not use the equipment with worn or damaged parts. Parts are to be replaced and not repaired. Use genuine spare parts (blades should always bear the symbol). Parts that are not of the same quality can damage the equipment and be dangerous for your safety.
- If the fuel tank has to be drained, this should be done outdoors and when the engine is cool.

- Wear strong work gloves when removing and reassembling the blade.
- Check the blade's balance after sharpening.
- Check the self-closing guard and grass-catcher frequently for wear and deterioration.
- Whenever the machine is to be handled, transported or tilted you must:
 - Wear strong working gloves;
 - Grasp the machine at the points that offer a safe grip, taking account of the weight and its distribution.

Blade



Ref : G251000000

The blade is made of forged steel. To obtain good cutting quality, you must sharpen it approximately every 25 hours of mowing or more regularly if your land has stones or mounds of earth (molehill).

If you do not have the skills to sharpen the blade of your mower, we advise you to go to an approved after-sales service workshop.

If you feel vibrations on the mower, you must have your blade balanced in a workshop approved by WM France. An unbalanced blade causes vibrations which can damage the structure of the mower.

The manufacturer cannot be held responsible for use with an unbalanced blade.

Inspection

- Tilt the mower to the right, so the air cleaner side is up. This will help to prevent fuel leakage and hard starting.
- Inspect the blade for damage, cracks and excessive rust or corrosion.
A dull blade can be sharpened, but a blade that is excessively worn, bent, cracked, or otherwise damaged must be replaced.
Check that the blade bolts are tight.

TO DISASSEMBLE THE BLADE

It is essential to disconnect the spark plug to avoid accidental starting of the engine.

Put on protective gloves.

Tilt the mower, ALWAYS towards the exhaust pipe.

Hold the blade firmly with one hand and unscrew the blade retaining screw with the other hand: it is unscrewed counterclockwise. The direction of rotation is stamped on the blade.

Check the blade holder and change parts if they are worn or damaged.

Carefully identify the assembly (order) of the various blade support components - blade -

washer - blade bolt.

CAUTION: the blade support can be positioned with a key, be careful to put it back in place.

TO FIT THE BLADE

Make sure that the sharp side of the blade is oriented in the direction of rotation of the motor. The manufacturer's brand and spare part code are visible during assembly. Tighten the blade screw to a torque between 37 Nm to 45 Nm. Tightening is done clockwise. Using an original replacement blade referenced by the manufacturer, a non-certified and/or poor quality blade can lead to safety accidents and loss of the manufacturer's warranty.

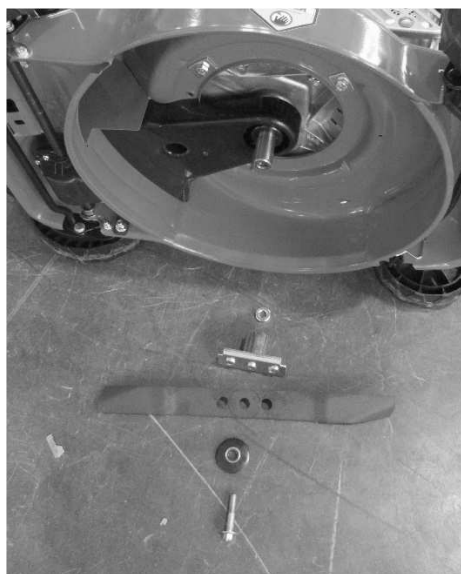
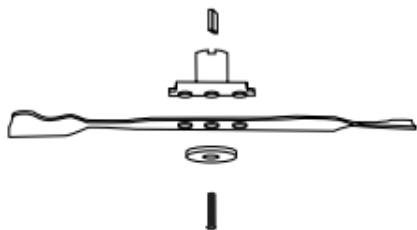

Grass Bag Cleaning And Replacement

Cleaning

Wash the bag with a garden hose, and allow it to dry completely before use; a wet bag will clog quickly.

Replacement

- Unclip the plastic edges of the bag from the frame and unscrew
- The 4 screws and remove the frame from the bag



Engine Maintenance

Check Engine Oil Level

Check the engine oil level with the engine stopped and the mower.

- Remove the oil filler cap, and wipe the dipstick clean.
- Insert the dipstick into the oil filler neck, but do not screw it in.
- Check the oil level shown on the dipstick. If near the lower, fill to the upper level with the oil. Do not overfill.
- Screw in the filler cap securely.

NOTICE: Running the engine with a low oil level will cause engine damage.

Oil tank : 0.5L SAE 20W-40

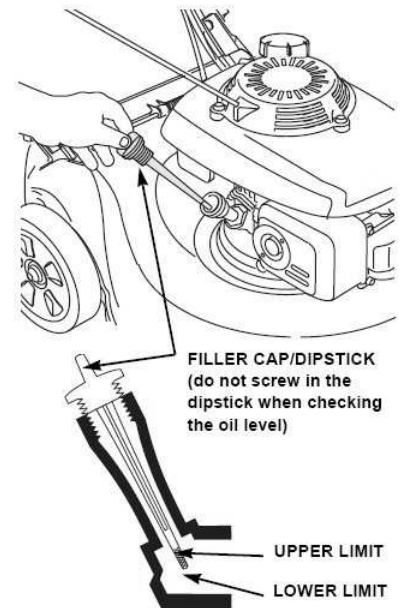

Change Engine Oil

Drain the used oil while the engine is warm. Warm oil drains quickly and completely.

- Wipe the oil filler area clean, then remove the oil filler cap/dipstick.
- Place a suitable container next to the mower to catch the used oil, then tilt the mower on its right side. The used oil will drain through the filler neck. Allow the oil to drain completely.

Please dispose of used motor oil and the containers in a manner that is compatible with the environment. We suggest you take it in a sealed container to your local recycling center or service station for reclamation. Do not throw it in the trash, pour it on the ground, or pour it down a drain.

- Fill with the recommended oil. Do not overfill. Allow a couple of minutes for the oil to settle in the engine, then measure the oil level.

Air Cleaner Service

NOTICE: Operating the engine without an air cleaner, or with a damaged air cleaner, will allow dirt to enter the engine, causing rapid engine wear.

- Press down on the cover tabs and remove the cover.
- Inspect the foam filter and replace them if damaged.



- Wipe dirt from the inside of the air cleaner base and cover, using a moist rag. Be careful to prevent dirt from entering the air duct that leads to the carburetor.
- Reinstall the filter and cover.

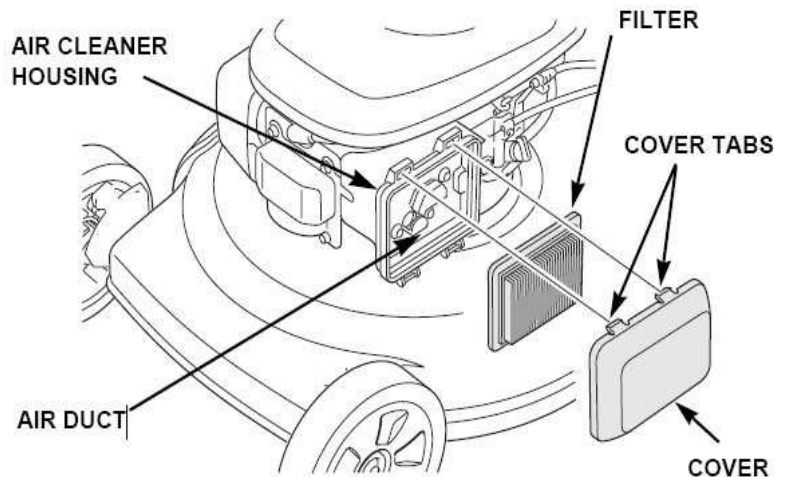

Spark Plug Service

For good performance, the spark plug must be properly gapped and free of deposits.

- Disconnect the spark plug cap and remove any dirt from around the spark plug area.

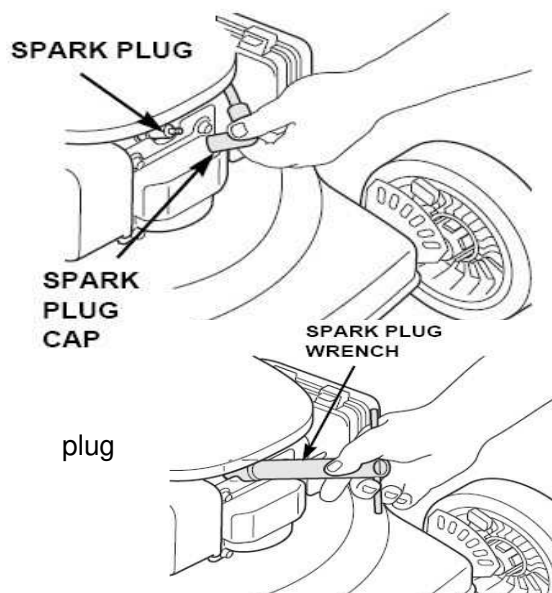

- Remove the spark plug with a spark wrench.

- Inspect the spark plug. Replace it if the electrodes are worn, or if the insulator is cracked or chipped.

- Measure the spark plug electrode gap with a suitable gauge. The gap should be 0.028 ~ 0.031 in (0.7 ~ 0.8mm). Correct the gap, if necessary, by carefully bending the side electrode with a suitable tool.

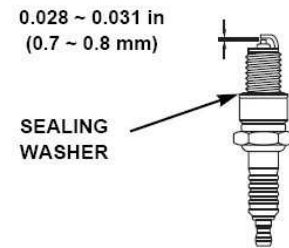

- Install the spark plug carefully, by hand, to avoid cross-threading.
- Install the spark plug cap on the spark plug.

NOTICE: A loose spark plug can overheat and damage the engine. Over tightening the spark plug can damage the threads in the cylinder head.

The Clutch Lever Cable and Brake lever Cable Adjustment

- If the clutch lever were loose, you should turn the clutch cable adjustment to tighten. (please see the picture)

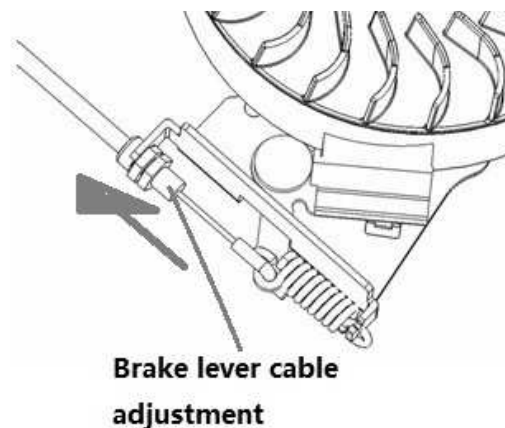

- If the brake lever were loose, you should turn the brake cable adjustment to tighten. (please see the picture)

Maintenance Schedule

REGULAR PERIOD(4)	SERVICE	Before Each Use	First Month or 5 Hrs	Every 3 Months or 25 Hrs	Every 6 Months or 50 Hrs	Every Year or 100 Hrs	Every Two Years or 250 Hrs
ITEM Perform at every indicated month or operating hour interval, whichever comes first.							
Engine oil	Check	O					
	Replace		O	O(2)			
Air cleaner	Check		O				
	Replace			O			
Spark plug	Check-adjust					O	
	Replace						O
Flywheel brake pad (A types)	Check					O	
Fuel tank and filter	Clean			O			
Fuel tube	Check	Every 2 years (Replace if necessary)					
Valve clearance	Check-adjust					O	
Combustion chamber	Clean	After every 200 hours					

Trouble Shooting

ENGINE WILL NOT START	Possible Cause	Correction
1. Check fuel.	Out of fuel.	Refuel
	Bad fuel; engine stored without treating or draining gasoline, or refueled with bad gasoline	Drain the fuel tank and carburetor. Refuel with fresh gasoline.
2. Remove and inspect spark plug.	Spark plug faulty, fouled, or improperly gapped.	Replace the spark plug.
	Spark plug wet with fuel (flooded engine).	Dry and reinstall spark plug.
3. Take engine to an authorized our servicing dealer, or refer to shop manual.	Fuel filter clogged, carburetor malfunction, ignition malfunction, valves stuck, etc.	Replace or repair faulty components as necessary.

ENGINE LACKS POWER	Possible Cause	Correction
1. check air cleaner	Air cleaner elements clogged.	Clean or replace air cleaner elements
2. Check fuel	Bad fuel; engine stored without treating or draining gasoline, or refueled with bad gasoline.	Drain the fuel tank and carburetor. Refuel with fresh gasoline.
3. Take engine to an authorized our servicing dealer, or refer to shop manual.	Fuel filter clogged, carburetor malfunction, ignition malfunction, valves stuck, etc.	Replace or repair faulty components as necessary.

IMPOSSIBLE TO PULL THE LAUNCHER CORD	Possible cause	Correction
	The engine brake safety lever is not activated.	Place the engine brake safety lever against the handlebars.
Defective motor.	Contact an approved after-sales service.	

	Possible cause	Correction
L'HERBE RESTE AU SOL OU LE BAC DE RAMASSAGE NE SE REMPLIT PAS	Grass too wet.	Allow the grass to dry.
	Clogged ejection port.	Stop engine, remove obstruction.
	Clogged grass catcher.	Stop the engine, clean the ventilation slots of the grass catcher.
	The blade is dull, damaged.	Have the blade replaced by an approved after-sales service.
	Insufficient engine power.	Mow more often, raise the cutting height.
	Grass collector full.	Stop the engine, empty the grass catcher.

7. Cleaning and storage

- Clean the motor, wheels, housing and blade of all foreign matter with water.
- Do not clean the machine if the engine and transmission are still hot.
- Do not clean with a high pressure cleaner.
- Do not clean with aggressive liquids. Protect painted surfaces with automobile wax or a cloth lightly dampened with oil to protect them from rust.
- Before storing, drain the fuel tank
- Keep the device in a dry and safe environment, out of the reach of children.
- Take advantage of a long period of inactivity to have the device completely serviced by an approved after-sales service.

8. After sales service

For any information or after-sales service, please contact the machine reseller or inquire on our website: www.eco-repa.com

A machine identification number (serial number) can be found on the identification plate affixed to the machine as well as on the declaration of conformity.

Be sure to communicate this number to your dealer or repairer in the event of any intervention on the machine and for any request for spare parts.

Use only original spare parts.

9. Environmental Council

In order to protect the environment, we recommend paying special attention to the following points:

- Always use pure unleaded gasoline.
- Always use a funnel and/or a gasoline can with level indication to avoid spills when filling the fuel tank.
- Do not completely fill the fuel tank.
- Do not overfill the engine with oil.

- When changing the oil, be sure to collect all the used oil. Avoid spills. Take used oil to a recycling center.
- Do not throw a used oil filter into the trash. Take it to the recycling center.
- Replace the silencer if it is defective. For repair work, always use original spare parts.
- Seek professional help when the carburetor needs adjustment.
- Clean the air filter according to the instructions.
- If your machine needs to be replaced or is no longer needed after many years of service, we recommend returning the machine to the distributor for recycling.

10. Warranty Service

The manufacturer guarantees its machine, motorization included, for 36 months from the date of purchase and upon presentation of proof of purchase (receipt, invoice). Immediately after purchase, we advise you to check the intact condition of the product and to read the instructions carefully before using it.

The manufacturer ensures the replacement of all parts found to be defective due to a defect or manufacturing defect.

Under no circumstances can the guarantee give rise to a refund of the equipment or to direct or indirect damages of any nature whatsoever.

To benefit from after-sales service support under warranty, the applicant must send their request to an approved After-Sales Service (After-Sales Service) workshop including: the list is available on the website: www.eco-repa.com

For any request for spare parts, the exact model of the machine must be specified (or failing that its bar code), the year of manufacture and the serial number of the device. This information is available on the device identification plate.

THIS WARRANTY DOES NOT COVER

- Abnormal use or use not in accordance with the instructions for use.
- A lack of maintenance.
- A lack of oil.
- Use for professional or rental purposes.
- Improper assembly, adjustment and/or start-up of the device.
- Any damage or loss occurring during transport or movement.
- Any damage resulting from an impact or a fall.
- The costs of postage and packaging of the material (any shipping collect will be refused by the After-Sales Service).
- So-called wearing parts or consumables (knives, blade, spark plug, knife support shaft, cables, wheels and hubcaps, recovery bag, etc.).
- Downtime or rental costs for a device in the event of a breakdown.

THE WARRANTY WILL BE AUTOMATICALLY VOID IN THE EVENT OF:

- Modifications made to the machine without the manufacturer's authorization.
- Assembly of parts that are not original or approved.

The manufacturer declines all civil liability arising from abusive use or non-compliance with employment standards and/or regulations in force and from a lack of maintenance of the machine.

Repairs carried out or parts replaced cannot under any circumstances result in the extension of the initial warranty period.

AFTER SALES SERVICE

A damaged switch must be replaced in our after-sales service workshops: info@eco-repa.com

After-Sales Service and Assistance

Our After-Sales Service answers your questions regarding the repair and maintenance of your product and spare parts. You will also find exploded views and information on spare parts under: www.eco-repa.com

GARDEO PRO technical advisors and assistants are at your disposal to answer your questions regarding our products and their accessories: sav@eco-repa.com



TECHNICAL DATA

Dimensions L x l x h	mm	1358x496x1025
Dry weight	kg	25
Cutting width	cm	42
Blade	ref	G2510000000
Cutting heights settings	mm	25~75
Rer/front wheel diameter	cm	15.24 / 17.78
Grass bag capacity	L	45

Engine

Model ENGINE		Y145V
Type		OHV, 4 STROKE
Displacement	Cm ³	144.3
Bore x stroke		65x43.5mm
Maximum power	kW	2.6
Maximum torque	N.m	7.0
Controlled rate of use	Min ⁻¹	2800
Ignition		Manuel
Spark Plug		TORCH F6RTC
Electrode gap		0.7-0.8 mm
Recommended fuel	Cm ³	95/98 oct sans plomb
Fuel tank capacity	l/h	1000 (1L) 95/98 oct unleaded
Recommended oil		0.7
Engine oil capacity	l	SAE 20W-40
		0.5

Noise according

Sound pressure level (L_{PA}): 82.4 dB(A) K = 3 dB(A)
 Sound power level (L_{WA}): 94.6 dB(A) K = 1.82 dB(A)
 Garantie : L_{WA} 96 dB(A)

	<p>ATTENTION !</p> <p>The sound power pressure may exceed 85 dB(A), in this case individual hearing protection must be worn.</p>
---	--

Vibration according to Vibration emission (ah):

Max. 8.62 m/s² K=1.5 m/s²



The declared vibration total value has been measured in accordance with a standard test method and may be used for comparing one tool with another that the declared vibration total value may also be used in a preliminary assessment of exposure.



A warning that the vibration emission during actual use of the power tool can differ from the declared total value depending on the ways in which the tool is used and of the need to identify safety measures to protect the operator that are based on an estimation of exposure in the actual conditions of use (taking account of all parts of the operating cycle such as the times when the tool is switched off and when it is running idle in addition to the trigger time).

CONSUMABLE PARTS

DESIGNATION	REFERENCE
Blade	G2510000000

Spare parts and accessories available for 6 years.

Remember to register your product on: www.eco-repa.com



The manual in PDF format is available on our website: www.eco-repa.com

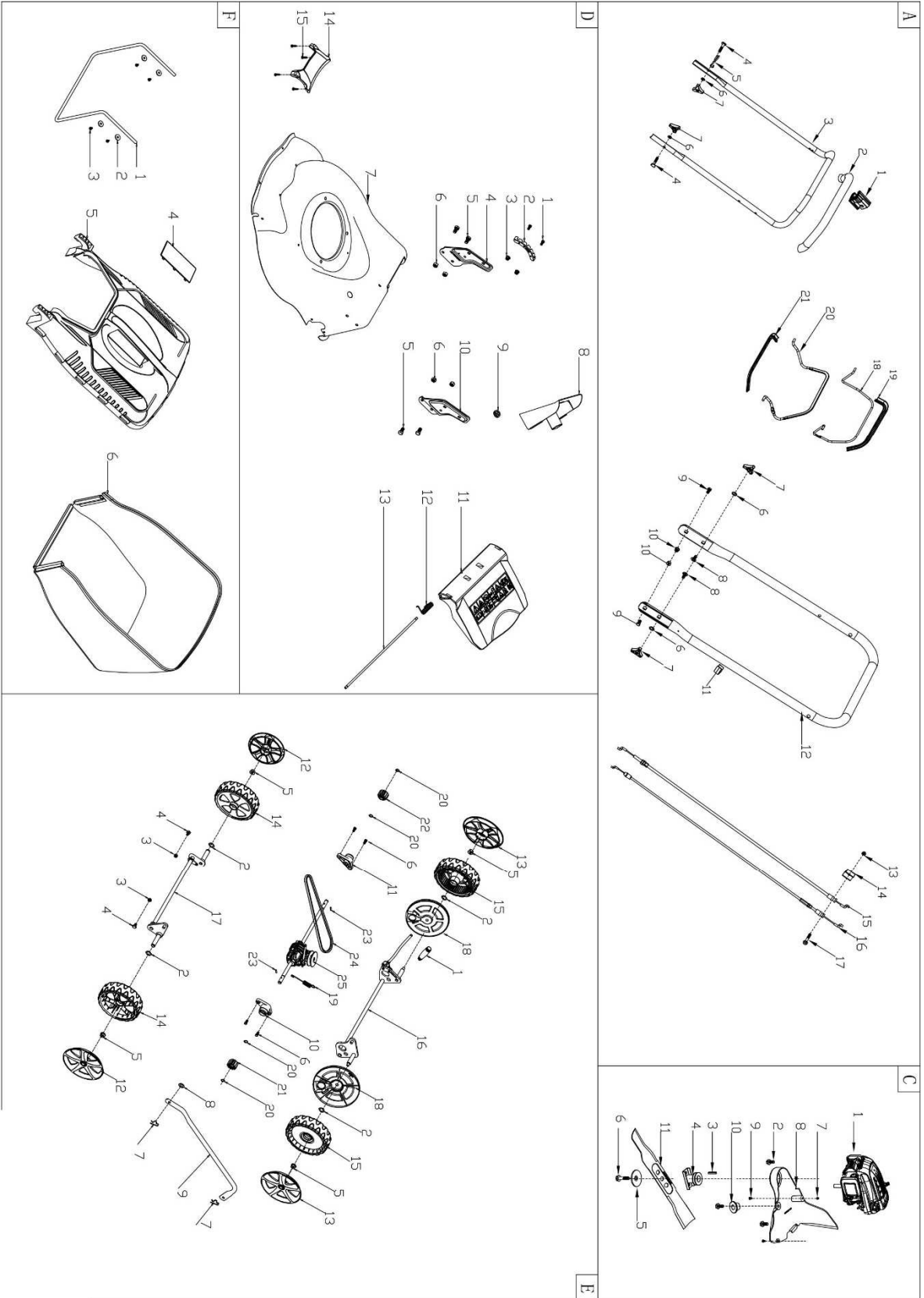

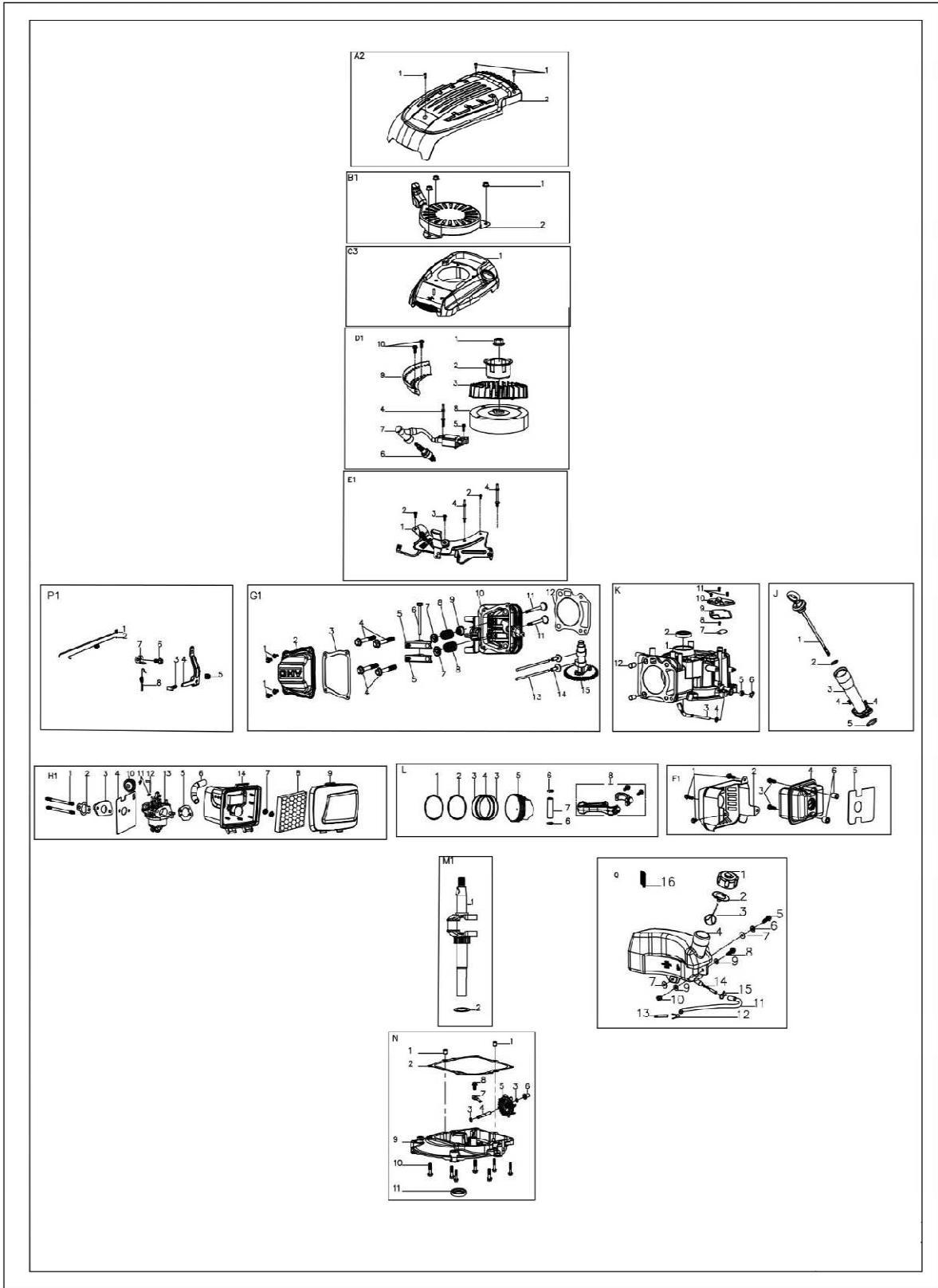

SN : 15106.2024.03 :001~400

11.10.15106

Date d'arrivée: 25/04/2024

Année de production : 2024

FR

Déclaration de conformité



La présente déclaration de conformité est établie sous la seule responsabilité du fabricant.

Nous « **GARDEO PRO** » certifions par la présente que la machine spécifiée ci-après répond de par sa conception et son type de construction ainsi que de par la version que nous avons mise sur le marché aux prescriptions fondamentales stipulées en matière de sécurité et d'hygiène par les directives européennes en vigueur.

Toute modification apportée à la machine sans notre accord rend cette déclaration invalide.

Produit: Tondeuse à gazon à essence

Type: GTTAC41T144-24

SN : 15106.2024.03 :001~400

Directives européennes en vigueur :

2006/42/EC(MD)

2014/30/EU(EMC)

2005/88/EC(NOISE)

Regulation 2016/1628/EU & 2018/989/EU(Euro V)

Normes harmonisées appliquées :

EN ISO 5395-1 :2013/A1 :2018

EN ISO 5395-2 :2013/A2 :2017

AfPS GS 2019 :01 PAK

EK9-BE-52(V4) :2020

EK6-BE-52(V4) :2020

EK9-BE-98 :2020

EN ISO 14982 :2009 - EN ISO 3744 :1995 - ISO 11094 :1991

Niveau de puissance acoustique

Garanti : L_{WA} **96 dB(A)**

GARDEO PRO

81 rue de Gozée 6110 Montigny-le-Tilleul Belgique

Belgique ,03/2024

Mr Joostens Pierre

Président-Directeur Général

GARDEO PRO, rue de Gozée 81,

6110 Montigny-le-Tilleul, Belgique

Tél : 0032 (0) 71 29 70 70

Dossier technique auprès de: info@eco-repa.com

Caractéristiques techniques

Produit: Tondeuse à gazon à essence

Type: GTTAC41T144-24

144.3 cm³ - 42 cm

L_{PA} 82.4 dB(A)

L_{WA} 94.6 dB(A)

K = 1.82 dB(A)

Max. 8.62 m/s²

K=1.5 m/s²

SN : 15106.2024.03 :001~400

11.10.15106

Aankomstdatum: 25/04/2024

Productiejaar : 2024

NL

EG-verklaring van overeenstemming



Deze conformiteitsverklaring wordt opgesteld onder de uitsluitende verantwoordelijkheid van de fabrikant.

Hierbij « **GARDEO PRO** » verklaren wij dat de hierna vermelde machine door haar ontwerp en bouwwijze en in de door ons in de handel gebrachte uitvoering voldoet aan de betreffende fundamentele veiligheids-en gezondheidseisen, zoals vermeld in de desbetreffende EG-richtlijnen. Deze verklaring verliest haar geldigheid wanneer zonder overleg met ons veranderingen aan de machine worden aangebracht.

Product: Grasmaaier met benzinemotor

Type : GTTAC41T144-24

SN : 15106.2024.03 :001~400

Van toepassing zijnde EG-richtlijnen

2006/42/EC(MD)

2014/30/EU(EMC)

2005/88/EC(NOISE)

Regulation 2016/1628/EU & 2018/989/EU(Euro V)

Toegepaste geharmoniseerde normen

EN ISO 5395-1 :2013/A1 :2018

EN ISO 5395-2 :2013/A2 :2017

AfPS GS 2019 :01 PAK

EK9-BE-52(V4) :2020

EK6-BE-52(V4) :2020

EK9-BE-98 :2020

EN ISO 14982 :2009 - EN ISO 3744 :1995 - ISO 11094 :1991

GARDEO PRO,

81 rue de Gozée 6110 Montigny-le-Tilleul Belgique

België, 03/2024

Mr Joostens Pierre

Directeur

GARDEO PRO, rue de Gozée 81,

6110 Montigny-le-Tilleul, Belgique

Tél : 0032 (0) 71 29 70 70

Technisch dossier bij j:info@eco-repa.com

Geluidsvermogensniveau

Gegarandeerd: L_{WA} **96 dB(A)**

Technische Daten

Product: Grasmaaier met benzinemotor

Type : GTTAC41T144-24

144.3 cm³ - 42 cm

L_{PA} 82.4 dB(A)

L_{WA} 94.6 dB(A)

K = 1.82 dB(A)

Max. 8.62 m/s²

K=1.5 m/s²

SN : 15106.2024.03 :001~400

11.10.15106

Arrival date: 25/04/2024

Production year : 2024

GB

Declaration of Conformity



This declaration of conformity is drawn up under the sole responsibility of the manufacturer.

We “**GARDEO PRO** » hereby declare that the machine described below complies with the relevant basic safety and health requirements of the EU Directives, both in its basic design and construction as well as in the version put into circulation by us. This declaration shall cease to be valid if the machine is modified without our prior approval.

Product: Petrol Lawn Mower

Type: GTTAC41T144-24

SN : 15106.2024.03 :001~400

Relevant EU Directives

2006/42/EC(MD)

2014/30/EU(EMC)

2005/88/EC(NOISE)

Regulation 2016/1628/EU & 2018/989/EU(Euro V)

Applied harmonized standards

EN ISO 5395-1 :2013/A1 :2018

EN ISO 5395-2 :2013/A2 :2017

AfPS GS 2019 :01 PAK

EK9-BE-52(V4) :2020

EK6-BE-52(V4) :2020

EK9-BE-98 :2020

EN ISO 14982 :2009 - EN ISO 3744 :1995 - ISO 11094 :1991

Sound power level

Guaranteed : **L_{WA} 96 dB(A)**

GARDEO PRO

81 rue de Gozée 6110 Montigny-le-Tilleul Belgique

Belgium, 03/2024

Mr Joostens Pierre

Directeur

GARDEO PRO, rue de Gozée 81,

6110 Montigny-le-Tilleul, Belgique

Tél : 0032 (0) 71 29 70 70

Technical file at: info@eco-repa.com

Technical Data

Product: Petrol Lawn Mower

Type: GTTAC41T144-24

144.3 cm³ - 42 cm

L_{PA} 82.4 dB(A)

L_{WA} 94.6 dB(A)

K = 1.82 dB(A)

Max. 8.62 m/s²

K=1.5 m/s²

SN : 15106.2024.03 :001~400

11.10.15106

Ankunftsdatum: 25/04/2024

Fertigungsjahr : 2024

DE

EG-Konformitätserklärung



Die Erstellung dieser Konformitätserklärung erfolgt in alleiniger Verantwortung des Herstellers.

Hiermit erklären wir « **GARDEO PRO** » dass die nachfolgend bezeichnete

Maschine aufgrund ihrer Konzipierung

und Bauart sowie in der von uns in Verkehr gebrachten Ausführung den einschlägigen grundlegenden

Sicherheits- und Gesundheitsanforderungen der EG-Richtlinien entspricht. Bei einer nicht mit uns

abgestimmten Änderung der Maschine verliert diese Erklärung ihre Gültigkeit.

Produkt : Benzinmäher

Typ : GTTAC41T144-24

SN : 15106.2024.03 :001~400

Einschlägige EG-Richtlinien

2006/42/EC(MD)

2014/30/EU(EMC)

2005/88/EC(NOISE)

Regulation 2016/1628/EU & 2018/989/EU(Euro V)

Angewandte harmonisierte Normen :

EN ISO 5395-1 :2013/A1 :2018

EN ISO 5395-2 :2013/A2 :2017

AfPS GS 2019 :01 PAK

EK9-BE-52(V4) :2020

EK6-BE-52(V4) :2020

EK9-BE-98 :2020

EN ISO 14982 :2009 - EN ISO 3744 :1995 - ISO 11094 :1991

Schalleistungspegel

Garantiert : **L_{WA} 96 dB(A)**

GARDEO PRO

81 rue de Gozée 6110 Montigny-le-Tilleul Belgique

Belgien 03/2024

Mr Joostens Pierre

Directeur

GARDEO PRO, rue de Gozée 81,

6110 Montigny-le-Tilleul, Belgique

Tél : 0032 (0) 71 29 70 70

Technisch dossier bij j:info@eco-repa.com

Technische Daten

Produkt : Benzinmäher

Type : GTTAC41T144-24

144.3 cm³ - 42 cm

L_{PA} 82.4 dB(A)

L_{WA} 94.6 dB(A)

K = 1.82 dB(A)

Max. 8.62 m/s²

K=1.5 m/s²

GARDEO

H I G H G A R D E N M A C H I N E R Y



81, rue de Gozée
6110 Montigny-le-Tilleul
Belgique
Tél : 0032 71 29 70 70

Made in China

S.A.V
sav@eco-repa.com



Site S.A.V. D.N.V. Website
www.eco-repa.com
Your after sale partner

Fabriqué en Chine - Vervaardigd in China - Made in China - Hergestellt in China

2024