

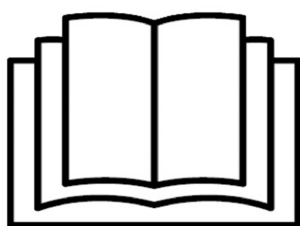

DCBE1002



FR DEBROUSSAILLEUSE & COUPE BORDURES
TRADUCTION DES INSTRUCTIONS D'ORIGINE

NL GRAS-/BOSTRIMMER
VERTALING VAN DE ORIGINELE INSTRUCTIES



S45 M11 Y2018



ATTENTION !

Il est indispensable que vous lisiez les instructions contenues dans ce manuel avant la mise ne service de l'appareil.

LET OP !

Het is van essentieel belang dat u de instructies in deze gebruiksaanwijzing goed leest voordat u de machine gaat gebruiken.



**MONTAGE DU CARTER DE PROTECTION
MONTEREN VAN DE BESCHERMKAP**



ASSEMBLAGE - ASSEMBLAGE

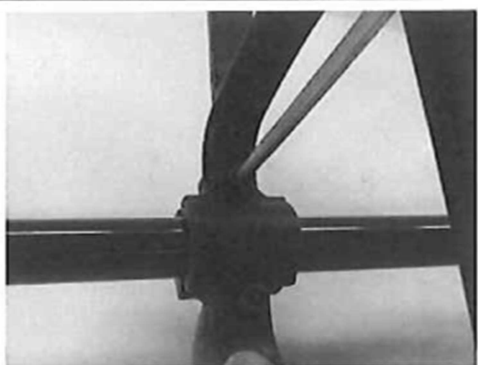
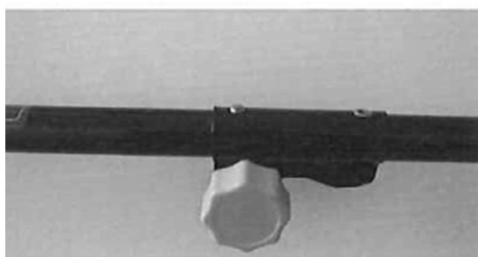

**REPLACEMENT DE LA CARTOUCHE DE LA LIGNE DE COUPE / LAME
VERVANGEN VAN DE SNIJDRAADSPOEL / MES**

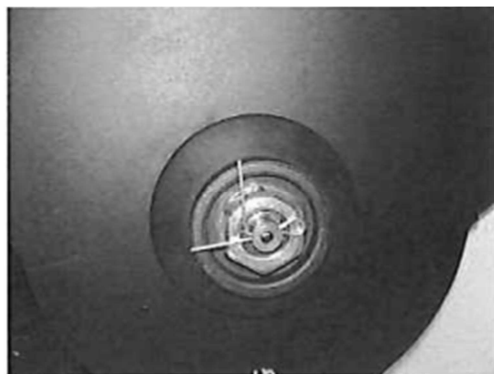
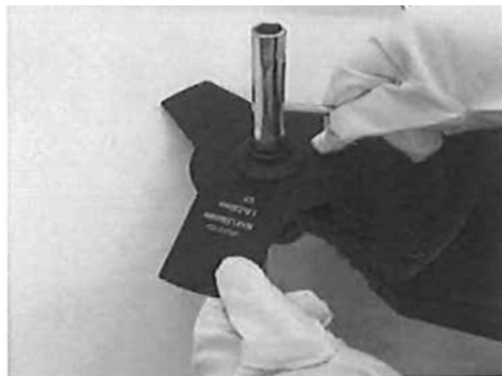
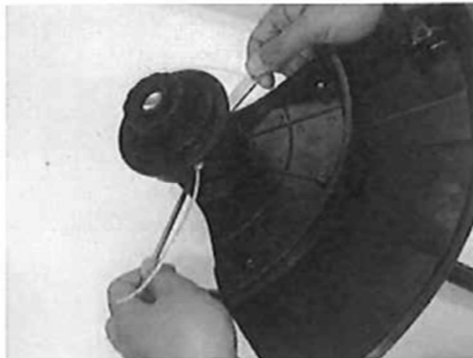

INSTRUCTIONS D'EMPLOI
AANWIJZINGEN VOOR GEBRUIK



Sangle / Riem

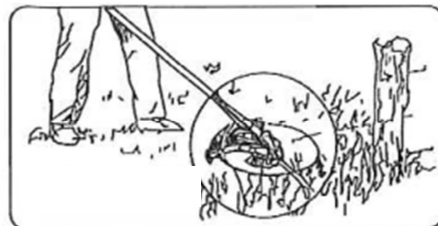
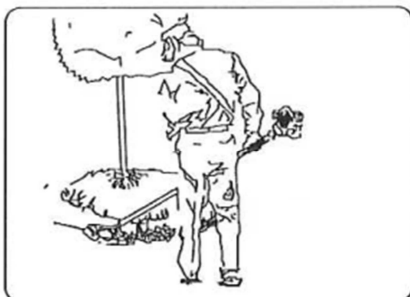

AVERTISSEMENTS GÉNÉRAUX DE SÉCURITÉ



AVERTISSEMENT

Suivez les règles de sécurité lorsque vous utilisez le produit. Pour votre sécurité et celle des passants, veuillez lire ces instructions avant d'utiliser le produit.

Veuillez conserver ce manuel pour vous-y reporter dans le futur.



AVERTISSEMENT

Cet appareil ne doit pas être utilisé par des personnes (enfants compris) aux capacités physiques, sensorielles ou mentales réduites, ou par des personnes manquant d'expérience et de connaissances à moins qu'elles n'aient été initiées à son utilisation et qu'elles ne soient surveillées par une personne responsable de leur sécurité. Les enfants doivent être surveillés afin de s'assurer qu'ils ne jouent pas avec l'appareil.

CONSIGNES DE SÉCURITÉ IMPORTANTES

AVERTISSEMENT ! Veuillez lire toutes les consignes de sécurité et les instructions. Il y a un risque de choc électrique, d'incendie et/ou de blessure grave si les consignes et les instructions ne sont pas toutes respectées.

Conservez toutes les consignes et instructions pour référence ultérieure.

Instructions générales

1. Ne laissez pas la débroussailleuse/le taille-bordures à des personnes qui n'en maîtrisent pas la manipulation ou n'ont pas pris connaissance des présentes instructions. La débroussailleuse et le taille-bordures sont des outils dangereux entre les mains d'utilisateurs qui n'en connaissent pas le mode d'utilisation.
2. Assurez-vous que toute personne utilisant la débroussailleuse/le taille-bordures a bien lu le manuel d'instructions.
3. Ne prêtez jamais l'outil à des personnes n'ayant pas connaissance de ces instructions, des personnes (y compris des enfants) dont les capacités physiques, sensorielles ou mentales sont réduites ou manquant d'expérience et de connaissance de ce type d'outil.

Les réglementations locales peuvent limiter l'âge de l'opérateur.

4. N'utilisez l'outil qu'avec une précaution et une attention extrêmes.
5. Utilisez l'outil uniquement si vous êtes en bonne condition physique. Effectuez tout le travail avec calme et prudence. Faites preuve de bon sens et gardez à l'esprit que l'opérateur ou l'utilisateur est responsable des accidents ou blessures arrivant à d'autres personnes ou à leurs biens.
6. N'utilisez jamais l'outil lorsque vous êtes fatigué(e), malade ou sous l'emprise de l'alcool ou de médicaments.
7. Vous devez immédiatement mettre l'outil hors tension si vous constatez des signes de fonctionnement anormal.
8. N'utilisez pas l'outil au-dessus des capacités pour lesquelles il a été conçu : cela pourrait nuire à la qualité du travail et provoquer un risque de blessures.
9. Ne vous dépassez pas. Assurez-vous d'une bonne prise au sol et d'une bonne position d'équilibre en tout temps.

Utilisation prévue de l'outil

1. Utilisez le bon outil.
La débroussailleuse et le taille-bordures sans fil doivent être utilisés exclusivement pour couper l'herbe, les mauvaises herbes, les buissons et les sous-bois. Ils ne sont pas conçus pour toute autre utilisation, telle que la coupe des haies, car cela comporte un risque de blessure.

Dispositifs de protection individuelle

1. Portez des vêtements adéquats. Les vêtements que vous portez doivent être fonctionnels et appropriés, c'est-à-dire qu'ils doivent être près du corps, sans pour autant gêner vos mouvements. Ne portez pas de bijoux ou de vêtements qui pourraient s'emmêler dans les taillis ou les petits arbustes. Portez un filet de protection pour envelopper les cheveux longs.
2. L'équipement de protection suivant ainsi que les vêtements de protection doivent être utilisés afin d'éviter des blessures au pied, à la main, aux yeux et à la tête ainsi que pour protéger votre ouïe durant l'utilisation.
3. Portez toujours un casque où il y a un risque que des objets puissent tomber. Le casque de protection doit être vérifié à des intervalles réguliers pour d'éventuels dommages et doit être remplacé au moins tous les cinq ans. N'utilisez que des casques de protection agréés.

4. La visière du casque (ou alternativement les lunettes) protège le visage des débris et des pierres qui volent. Pendant l'utilisation de l'outil, portez toujours des lunettes de protection ou une visière pour protéger vos yeux des blessures.

5. Portez un équipement de protection antibruit adéquat afin d'éviter toute blessure (coquilles antibruit, bouchons d'oreille, etc.).

6. Les vêtements de travail protègent contre les débris et pierres projetés. Nous vous recommandons fortement de porter des vêtements de travail.

7. Des gants spéciaux en cuir épais font partie de l'outil prescrit et doivent toujours être portés durant l'utilisation de l'outil.

8. Lorsque vous utilisez l'outil, portez toujours des chaussures de sécurité avec semelle antidérapante. Elles vous protégeront de blessures éventuelles et vous assureront une bonne stabilité.

Sécurité électrique

1. Évitez les environnements dangereux. N'utilisez pas l'outil dans des lieux humides et ne l'exposez pas aux intempéries. Le risque de choc électrique augmente lorsque de l'eau pénètre dans un outil électrique.

Démarrage de l'outil

1. Éloignez les personnes et les enfants du lieu de travail à une distance minimum de 15 mètres et aussi faites attention aux animaux qui pourraient se trouver à proximité. Le cas échéant, arrêtez d'utiliser l'outil.

2. Avant l'utilisation, vérifiez toujours que l'outil ne présente aucun danger. Vérifiez la sécurité de l'outil tranchant et de son protège-lame, le fonctionnement de la gâchette et du levier. Vérifiez que les poignées sont propres et sèches et testez le fonctionnement de la gâchette.

3. Recherchez les éventuelles pièces endommagées avant de continuer à utiliser l'outil. Un protège-lame ou une autre pièce endommagée doit être inspecté soigneusement pour déterminer s'il va fonctionner correctement. Assurez-vous que les pièces en mouvement sont alignées et se déplacent librement, qu'aucune pièce n'est cassée, que les pièces sont correctement montées et qu'il n'y a aucune anomalie pouvant affecter le fonctionnement de l'appareil. Un protège-lame ou toute autre pièce endommagée doit être correctement réparé ou remplacé par un centre de service agréé, sauf indication contraire dans ce manuel.

4. Ne mettez le moteur sous tension que lorsque vos mains et vos pieds sont éloignés de la lame.

5. Avant de démarrer, assurez-vous que l'outil de coupe n'est pas en contact avec des objets durs tels que des branches, des pierres, etc. et qu'il tournera au démarrage.

	Attention une fois l'appareil hors tension, il continue à tourner pendant quelques instants.
---	---

6. Utilisez uniquement le type de ligne de coupe recommandé par le fabricant. N'utilisez jamais une ligne de coupe en métal ni une ligne de pêche.

7. Débranchez la fiche de la prise secteur une fois que vous avez fini de travailler, avant l'entretien de l'appareil ou lorsque ce dernier n'est pas utilisé.

8. Après utilisation, entreposez toujours l'appareil en toute sécurité et hors de portée des enfants.

	Avertissement pour empêcher des démarrages accidentels qui peuvent entraîner des blessures graves, débranchez toujours le câble d'alimentation avant d'essayer de tourner l'arbre.
---	---

Mode d'emploi

1. N'utilisez l'outil que dans des conditions d'éclairage et de luminosité suffisantes. En hiver, faites attention aux zones glissantes ou mouillées, au verglas et à la neige (risques de glissade). Assurez-vous toujours d'avoir une bonne stabilité.

2. Faites attention à ne pas vous blesser les pieds et les mains avec l'outil de coupe.

3. Ne coupez jamais à une hauteur supérieure aux épaules.

4. N'utilisez jamais l'outil sur une échelle.

5. Ne montez jamais dans un arbre pour utiliser l'outil.

6. Ne travaillez jamais sur des surfaces instables.

7. Enlevez le sable, les pierres, les clous, etc. trouvés à l'intérieur du périmètre de travail. Des corps étrangers peuvent endommager l'outil de coupe et causer des chocs en retour dangereux.

8. Si l'outil de coupe frappe des pierres ou d'autres objets durs, éteignez de suite le moteur et examinez l'outil de coupe.

9. Examinez la lame à intervalles réguliers courts pour voir s'il n'a pas subi de dommages (détection de fissures capillaires en utilisant le test de tapping).

10. Avant de commencer à couper, l'outil de coupe doit avoir atteint sa vitesse de travail maximale.

11. N'utilisez l'outil qu'avec la bandoulière, que vous devez régler correctement avant de mettre l'outil en marche. Il est très important de régler la bandoulière selon votre taille afin d'éviter toute fatigue supplémentaire pendant l'utilisation.

12. Tenez toujours l'outil à deux mains. Ne le tenez jamais d'une seule main durant l'utilisation. Assurez-vous toujours d'avoir une bonne stabilité.

13. L'outil de coupe doit toujours être équipé de son protège-lame. N'utilisez jamais l'outil si les protège-lames sont endommagés ou s'ils ne sont pas en place !

14. Tout l'équipement de protection (protège-lames, bandoulière) fourni avec l'outil doit être utilisé pendant le fonctionnement.

15. N'utilisez jamais l'outil de coupe pour couper des mauvaises herbes ou autres végétaux semblables.

16. Sauf en cas d'urgence, ne laissez jamais tomber l'outil et ne le jetez pas sur le sol, cela risquerait de l'endommager sérieusement.

17. Ne traînez jamais l'outil sur le sol lorsque vous le déplacez, cela pourrait l'endommager.

18. Retirez toujours la batterie de l'outil :

- toutes les fois où l'outil doit être laissé sans surveillance ;
- avant toute opération de retrait d'obstruction ;
- avant toute opération de vérification, nettoyage ou réparation de l'outil ;
- dès que l'outil commence à vibrer de manière anormale.

19. Assurez-vous toujours que les ouvertures de ventilation ne sont pas obstruées par des débris.

Choc en retour (poussée de lame)

1. Lorsque vous utilisez l'outil, des chocs en retour inopinés sont possibles.

2. Cela est particulièrement probable lorsque vous tentez de couper avec le segment de la lame compris entre 12h et 2h.

3. N'utilisez jamais l'outil lorsque le segment est compris entre 12h et 2h.

4. N'utilisez pas de segment d'outil de coupe sur des objets solides, comme des buissons ou arbres, dont le diamètre dépasse 3 cm ou la lame risque d'être déviée avec une grande force et de causer des blessures.

Prévention des chocs en retour

Pour éviter les chocs en retour, souvenez-vous ce qui suit :

1. L'utilisation du segment de lame entre 12h et 2h présente des dangers, surtout lorsque vous utilisez des outils de coupe en métal.
2. Les opérations de coupe avec segment de lame compris entre 11h et 12h, ainsi qu'entre 2h et 5h, ne doivent être effectués que par des opérateurs formés et expérimentés, et à leurs risques et périls.
3. Pour une coupe avec un risque réduit de choc en retour, utilisez un segment de lame compris entre 9h et 11h.

Outils de coupe

1. Utilisez uniquement l'outil de coupe adapté au travail.
2. Pour couper des matériaux épais, tels que des mauvaises herbes, des herbes hautes, des buissons, des arbustes, des sous-bois, des fourrés, etc. (épaisseur de diamètre max. 2 cm), utilisez l'outil comme une faux, en faisant des demi-cercles réguliers de droite à gauche.

Instructions d'entretien



Avant de procéder à l'entretien de la machine, débranchez toujours la fiche de la prise de courant

1. Vous devez vérifier l'état de l'outil de coupe, des protections et de la bandoulière avant chaque utilisation.
2. Examinez également avec une attention toute particulière les lames qui doivent être bien aiguisées.
3. Avant d'effectuer une opération d'entretien, de remplacer l'outil de coupe ou de nettoyer l'outil, mettez le moteur hors tension.
4. Vérifiez que les dispositifs de fixation sont bien attachés et recherchez les éventuelles pièces endommagées, comme des fissures sur l'outil de coupe.
5. Respectez les instructions pour lubrifier l'outil.
6. Lorsque vous ne l'utilisez pas, rangez l'équipement dans un endroit sec fermé à clé ou hors de portée des enfants.
7. N'utilisez que les pièces et accessoires de remplacement recommandés par le fabricant.
8. Inspectez et assurez régulièrement l'entretien de l'outil, particulièrement avant/après utilisation. Ne faites réparer l'outil que par notre centre de service agréé.

9. Maintenez les poignées de l'appareil sèches, propres et exemptes d'huile ou de graisse.

CONSERVEZ CES INSTRUCTIONS.

AVERTISSEMENT :

NE vous laissez PAS tromper (au fil d'une utilisation répétée) par un sentiment d'aisance et de familiarité avec le produit, en négligeant le respect rigoureux des consignes de sécurité qui accompagnent l'appareil. Une UTILISATION INCORRECTE de l'appareil ou un non-respect des consignes de sécurité indiquées dans ce manuel d'instructions peuvent causer des blessures graves.

UTILISATION DES ACCESSOIRES

Couteaux de Débroussaillage

- Ce produit équipé d'une lame rotative en métal est destiné à couper l'herbe, les broussailles, les arbustes et autres végétaux similaires.
- Il est interdit d'utiliser cette débroussailleuse pour couper ou trancher:
 - fleurs
 - en fin de compostage. Dans le cas contraire, vous risqueriez des blessures.

Le fil du coupe bordures

- le coupe-bordures est destinée à couper l'herbe et les mauvaises herbes, uniquement dans les jardins privés.

- Il n'est pas autorisé d'utiliser l'appareil dans les jardins publics, dans les parcs, dans les centres sportifs ou sur le bas-côté des routes; les usages agricoles ou forestiers sont également interdits.
- Il est interdit d'utiliser ce coupe bordures pour couper ou trancher:
 - haies, broussailles et buissons
 - fleurs
 - en fin de compostage. Dans le cas contraire, vous risqueriez des blessures.



AVERTISSEMENT
Les matériaux d'emballage ne sont pas des jouets ! Les enfants ne doivent pas jouer avec des sacs en plastique !
Il existe un risque de suffocation!

SÉCURITÉ ÉLECTRIQUE



Vérifiez si le voltage mentionné sur la plaque signalétique de la machine correspond bien à la tension de secteur présente sur lieu.

Sécurité relative au système électrique

Pour des raisons de sécurité, la machine est équipée d'une double isolation et ne nécessite pas de prise de terre. La tension de fonctionnement est de 230 V CA, 50 Hz (pour les pays hors de l'Union

européenne 220 V, 240 V suivant la version). N'utilisez qu'une rallonge électrique homologuée.

- L'appareil doit être alimenté par un dispositif de courant résiduel (RCD) avec un courant de déclenchement n'excédant pas 30 mA

SYMBOLES

	Veuillez lire attentivement le mode d'emploi avant de démarrer la machine.
	Il y a un risque de choc électrique, d'incendie et/ou de blessure grave si les consignes et les instructions ne sont pas toutes respectées.
	Portez une protection oculaire et auditive.
	Porter un casque de protection
	Portez des chaussures de sécurité antidérapantes lorsque vous utilisez cet équipement.
	Portez des gants de protection solides et antidérapants.
	Évitez toute utilisation par conditions humides.

	Cet appareil n'a pas été conçu pour fonctionner avec une lame équipée de dents de scie.
	Éloignez les visiteurs d'au moins 15 m.
	ATTENTION AUX CHUTES D'OBJETS
	Ne pas toucher le fil nylon ou la lame avant son arrêt complet pour le/la remplacer
	Maintenir une zone de sécurité 15 mètres autour de la machine
	Risque de projections d'objets. Ne pas utiliser l'outil de coupe sans le carter de protection en place.
	Choc en retour !
	Éloignez les mains et les pieds des pièces coupantes.
	Éloignez vos pieds des parties coupantes.
	Ne pas approcher les mains des lames de coupe : risque de blessures graves
	Maintenez les visiteurs, en particulier les enfants et les animaux domestiques, à une distance d'au moins 15 m de la zone de travail.

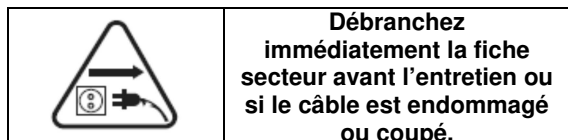

Débranchez immédiatement la fiche secteur avant l'entretien ou si le câble est endommagé ou coupé.

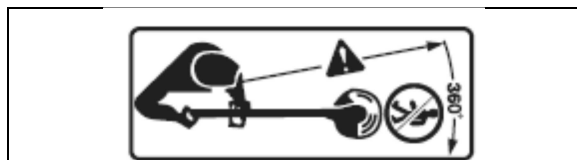

Prenez garde à la projection d'objets au sol et dans les airs. Maintenez les visiteurs à bonne distance de l'outil.



Avant d'effectuer des réglages sur le coupebordure ou de le nettoyer, lorsque le câble se trouve coincé ou que le coupebordure est laissé sans surveillance même pour une courte durée, arrêter l'appareil et retirer la fiche de la prise de courant. Tenir le câble électrique à l'écart du fil de coupe.

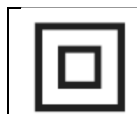

Double isolation

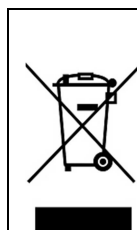

Les produits électriques hors d'usage ne doivent pas être jetés avec les ordures ménagères. Recyclez-les par l'intermédiaire des structures disponibles. Contactez les autorités locales pour vous renseigner sur les conditions de recyclage.



Conforme aux exigences essentielles de la ou des directives européennes applicables au produit

Descriptions

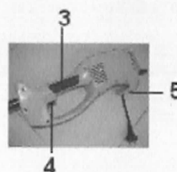
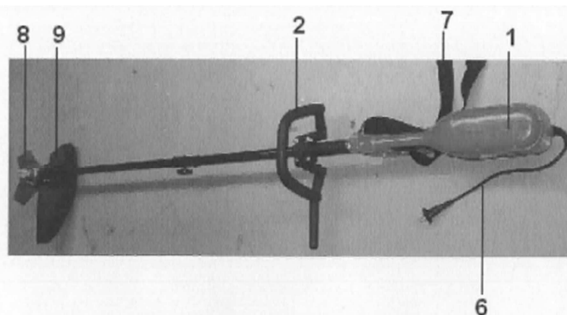

- 1 Corps
- 2 poignée supplémentaire
- 3 poignée
- 4 on/off
- 5 attache Câble
- 6 Câble
- 7 sangle
- 8 lame pour débroussailleuse
- 8 Bobine pour coupe-bordures
- 9 protection

Caractéristiques Techniques

Caractéristiques	Valeur
Alimentation	230-240V~ 50Hz
Puissance	1000 W
Vitesse moteur	6500 min ⁻¹
Poids Max	6.8 Kg
COUPE BORDURES	
Vitesse moteur	6000 min ⁻¹
Vitesse de la lame	7300 min ⁻¹
Diamètre du fil de nylon	2.0 mm
Diamètre de coupe	380 mm
Niveau de pression acoustique L _{PA}	83.1 dB(A) K= 3 dB(A)
Niveau de puissance acoustique L _{WA}	94.5 dB(A) K= 1.9 dB(A)
Poids de l'accessoire	0.2kgs
DEBROUSSAILLEUSE	
Vitesse moteur	6500 min ⁻¹
Vitesse de la lame	11000 min ⁻¹
Diamètre de coupe	230 mm
Niveau de pression acoustique L _{PA}	91.8 dB(A) K = 3dB(A)
Niveau de puissance acoustique L _{WA}	103 dB(A) K = 1.98 dB(A)
Poids de l'accessoire	0.26 kgs

Niveau de puissance acoustique garanti:
L_{WA} 96 dB (A)

Niveau vibratoire	Poignée 6.35 m/s ² K = 1.5m/s ²
	Poignée auxiliaire 5.21 m/s ² K = 1.5m/s ²

	ATTENTION! Lorsque la pression acoustique dépasse la valeur de 85 dB(A), il est nécessaire de porter des dispositifs individuels de protection de l'ouïe.
---	--

 La valeur totale de vibrations déclarée a été mesurée conformément à une méthode d'essai normalisée et peut être utilisée pour comparer un outil à un autre; l'indication du fait que la valeur totale de vibrations déclarée peut également être utilisée pour une évaluation préliminaire de l'exposition.

 L'émission de vibration au cours de l'utilisation réelle de l'outil électrique peut différer de la valeur totale déclarée, selon les méthodes d'utilisation de l'outil; et signifiant la nécessité d'identifier les mesures de sécurité visant à protéger l'opérateur, qui sont basées sur une estimation de l'exposition dans les conditions d'utilisation réelles (compte tenu de toutes les parties constituantes du cycle de fonctionnement, telles que les temps d'arrêt de l'outil et de fonctionnement au repos, en plus du temps de déclenchement).

COUPE BORDURES

UTILISATION

1. Suivez les instructions de cette notice pour monter ce coupe bordures. Assurez-vous que la zone de travail soit dégagée et qu'il n'y a pas de personne ou animal à moins de 15 mètres. Montez l'outil de coupe adapté au travail à réaliser.
2. Tenez le coupe bordures d'une main grâce à la poignée supérieure et l'autre main sur la poignée inférieure et placez la sangle sur votre épaule.
3. Tenez le coupe bordures de façon confortable en le positionnant à hauteur de hanche. Faites un mouvement rapide sur l'aire de travail et l'herbe à couper. Si vous utilisez la débroussailluse effectuez ce mouvement de la droite vers la gauche afin de réduire la poussée de l'appareil.
4. Coupez l'herbe du haut vers le bas pour l'empêcher de s'enrouler autour de la tête de l'appareil.
5. Si vous utilisez le coupe bordures, vous pouvez égaliser vos pelouses grâce au mode bordures. Placez la tête de découpage au-dessus du bord et tenez-la de sorte qu'elle soit juste au-dessus de la terre. Marchez lentement le long du bord et guidez le coupe bordures de sorte qu'il découpe l'herbe

haute. Quand vous utilisez le coupe bordures de cette sorte tenez-vous éloigner du fil de nylon afin d'éviter des projectiles (pierres...). Le coupe bordures doit être utilisé pour entretenir les bordures déjà existantes et non pour des créations.

6. Quand vous avez terminé, attendez que la lame cesse de tourner et débranchez l'appareil.

	Il est fortement déconseillé d'utiliser cet outil pour découper des branchages ou tout autre matériel de compostage car cela pourrait endommager l'appareil et blesser les personnes situées dans le périmètre d'action.
--	---

MONTAGE

Avant s'utiliser l'appareil vous devez monter la tête. Glissez d'abord le carter de protection au-dessus de l'axe de la poignée (fig. 1) jusqu'au bout. Placez les trous dans leur filetage et fixez le carter de protection à l'aide des vis fournies (fig. 2).

Fig. 1



Fig. 2

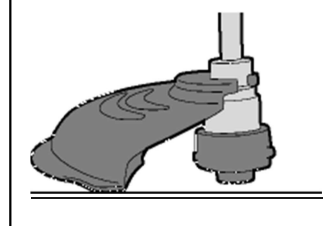

DEBROUSSAILLEUSE

MONTAGE

Avant d'utiliser la débroussailleuse il faut monter le carter de protection (voir étape 1 et 2).

1. Placez tout d'abord le carter sur l'axe de la poignée en alignant la fente du carter avec la cheville en métal de l'axe de poignée (fig. 3).
2. Alignez les trous du carter et de l'axe de la poignée et fixez le tout avec l'écrou et le boulon fournis (fig. 4).
3. Attachez la lame du carter au support de l'axe de la poignée (fig. 5).
4. Placez le joint en caoutchouc sur la lame et insérez la rondelle intérieure à la suite du joint en caoutchouc. Placez la rondelle externe, le carter en métal, la rondelle plate et la rondelle à ressort sur la lame. Assurez-vous que tous les trous soient alignés et puis insérez le boulon tout en tenant la lame - notez que ce dispositif se visse dans en sens inverse des aiguilles d'une montre et se dévisse dans le sens des aiguilles d'une montre (fig. 5).
5. Utilisez la clé de verrouillage de l'axe fournie pour serrer fermement le boulon de maintien de la lame.

Fig. 3

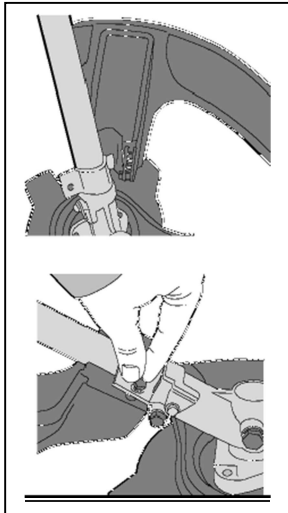
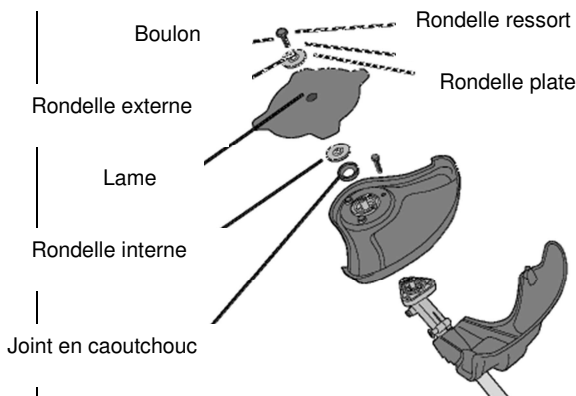

Fig. 4



MONTAGE DE LA POIGNEE INFERIEURE

Démontez l'attache de la poignée en dévissant les 4 vis de blocage. Placez et alignez la poignée dans une position appropriée sur l'axe supérieur. Remplacez et vissez l'attache à la poignée solidement.

Avertissement ! Le desserrage de la poignée peut causer des blessures. La poignée doit être fixée à au moins 25cm de la poignée principale.

Débranchez toujours la machine avant de faire tout ajustement. Ne remplacez pas la poignée avec aucune autre poignée que celle fournie. Les gauchers doivent monter la poignée inférieure de manière différente

fig. 6

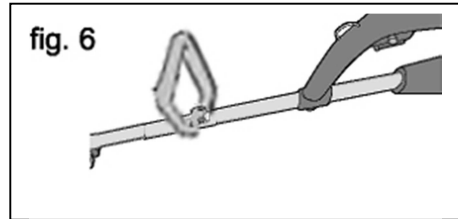

MONTAGE DE LA SANGLE

Pour couper les bordures, attachez l'agrafe au crochet du coupe bordures (fig.7).

Pour le débroussaillage, vous pouvez attachez l'agrafe au crochet ajustable de l'axe (fig. 7A).

Fig. 7

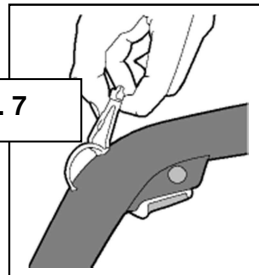
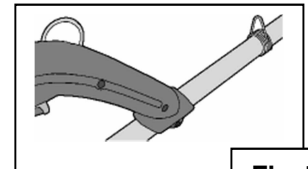

Fig. 7A



Avertissement !

Une débroussailleuse équilibrée doit avoir une distance du sol au point le plus proche de la lame de 100-300 mm. Autrement, cela pourrait causer de sérieux dommages corporels.

Ne soulevez pas la tête de découpage au-dessus de la hauteur de votre taille. Gardez la tête de découpage au-dessous de 76cm du sol.

Contrôlez la longueur de la sangle. Une sangle trop longue peut causer des dommages.

Coupez toujours le moteur de la machine et débranchez-la avant de faire tout réglage.

Attention !

Vous pouvez avoir à réajuster la position de la poignée inférieure après le montage de la sangle.

MONTAGE D'UNE TÊTE DE DECOUPE

Utilisez la lame adaptée au travail à réaliser. Utilisez la coupe bordures pour les pelouses et les bords. Pour les herbes hautes et les vignes utilisez la débroussailleuse.

Ne jamais utiliser la débroussailleuse sur des branchages la lame s'arrêterai de couper et l'appareil serait endommagé. Pour faciliter le découpage et la sûreté, les herbes hautes doivent être coupées de gauche à droite.

- 1 Desserrez l'agrafe et passez-la au-dessus de l'axe de la poignée supérieure (fig. 8).
- 2 Alignez l'axe de la tête de découpage et l'axe supérieur de la poignée. Appuyez sur le bouton en métal de la tête de découpage et glissez les deux axes ensemble (fig. 9).
- 3 Si vous utilisez la débroussailleuse, montez-la comme sur la fig. 9 par rapport à la poignée.
- 4 Quand vous utilisez la coupe bordures, montez-le selon fig. 10. Ne le montez JAMAIS comme sur la fig. 11.
- 5 Assurez-vous que le bouton soit bien aligné dans le trou. Resserrez l'attache (fig. 8) afin de sécuriser le tout.

Fig. 8

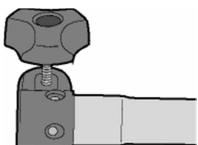
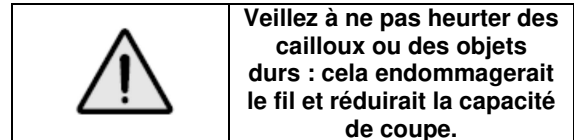
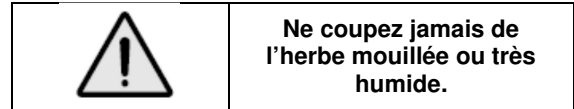
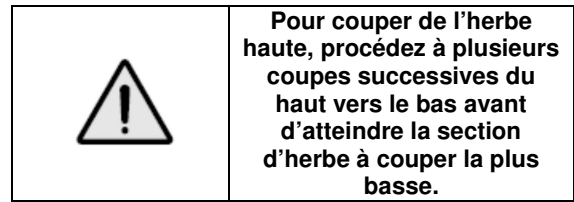
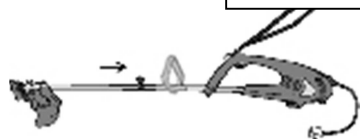
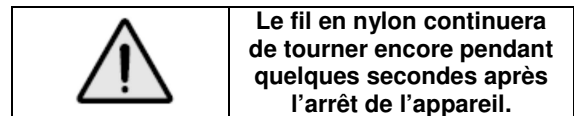
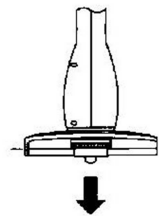

Fig. 9



S'il est nécessaire de réajuster la longueur du fil de coupe, posez l'appareil sur le sol et appuyez légèrement et à plusieurs reprises jusqu'à obtention de l'ajustement requis.



Votre coupe bordures fonctionnera de façon optimale en observant les instructions suivantes :

- N'utilisez jamais le coupe bordures sans des précautions d'emploi
- Ne pas couper l'herbe lorsqu'elle est trop humide ou mouillée. Les meilleurs résultats sont obtenus sur herbe sèche
- Reliez le câble d'alimentation à une rallonge et accrochez celle-ci à la poignée comme sur le schéma 9.
- Pour activer le coupe bordures, appuyez sur l'interrupteur marche/arrêt" (schéma 1b/ pièce 3).
- Pour éteindre le coupe bordures, placez-le contre l'herbe, pressez l'interrupteur marche/arrêt et attendre que le moteur finisse de tourner.

REPLACEMENT DE LA BOBINE



Retirer la fiche de prise de courant avant d'effectuer tout réglage ou entretien.

Renversez l'appareil - poignée en bas, protecteur en haut. Maintenez fermement l'axe de la bobine d'une main et la bague de l'autre. Tournez la bobine dans le sens inverse des aiguilles d'une montre afin de la dégager de la bague (figure 13).

Enlevez la bobine avec le fil (figure 14) et nettoyez toutes les pièces en enlevant les débris de terre et d'herbe.

Mettez en place la nouvelle bobine + le fil dans la bague de maintien puis enfiler les deux extrémités du fil dans les orifices latéraux de la bague.

Remplacez la bague de maintien avec la bobine sur l'axe en tournant dans le sens des aiguilles d'une montre et en poussant vers le bas afin que le tout s'emboîte à nouveau dans la position initiale.

La longueur du fil se réajustera automatiquement lorsque l'appareil sera remis en route.

Fig. 13



Fig. 14

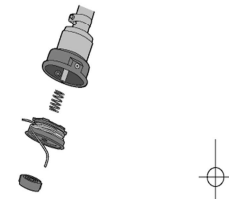

Attention ! Les fils de nylon coupés peuvent causer des blessures.

MISE EN MARCHÉ ET ARRÊT DE L'APPAREIL

1. Appuyez simultanément sur le bouton de sécurité et l'interrupteur de mise en marche (fig. 15).
2. Une fois que le moteur commence à tourner, relâchez le bouton de sécurité pendant l'utilisation du coupe bordures.
3. Relâchez l'interrupteur lorsque vous voulez que le moteur s'arrête. Le coupe bordures continuera à tourner un peu.

SERVICE APRÈS-VENTE

_ Un commutateur endommagé doit être remplacé dans nos ateliers du service après-vente.

_ Si le remplacement du câble d'alimentation est nécessaire, cela doit être réalisé par le fabricant ou son agent pour éviter un danger.

SERVICE APRÈS-VENTE ET ASSISTANCE

Notre Service Après-Vente répond à vos questions concernant la réparation et l'entretien de votre produit et les pièces de rechange. Vous trouverez des vues éclatées ainsi que des informations concernant les pièces de rechange également sous : www.eco-repa.com

Les conseillers techniques et assistants ELEM GARDEN TECHNIC sont à votre disposition pour répondre à vos questions concernant nos produits et leurs accessoires : sav@eco-repa.com

ENTREPOSAGE

_ Nettoyez soigneusement toute la machine et ses accessoires.

_ Entrez-la hors de la portée des enfants, dans une position stable et sûre, dans un lieu sec et tempéré, évitez les températures trop hautes ou trop basses.



_ Protégez-la du rayonnement direct du soleil. Tenez-la, si possible, dans le noir.

_ Ne l'enfermez pas dans des sacs en plastique car de l'humidité pourrait s'y former.

GARANTIE

Pour les clauses de garantie, reportez-vous aux conditions de garantie ci-jointes.

ENVIRONNEMENT

 	<p>Si, après un certain temps, vous décidez de remplacer votre machine, ne vous en débarrassez pas avec les ordures ménagères mais destinez-la à un traitement respectueux de l'environnement.</p>
--	--

	<p>Pour en savoir plus : www.quefairedemesdechets.fr</p>
---	---

Vous pouvez faire la demande du manuel d'instruction sous format PDF par mail :
info@eco-repa.com

ALGEMENE VEILIGHEIDSWAARSCHUWINGEN

WAARSCHUWING

Wanneer u het product gebruikt, moeten de veiligheidsregels worden opgevolgd. Voor uw eigen veiligheid en deze van omstanders, dient u deze instructies te lezen voor u het product gebruikt. Bewaar de instructies voor later gebruik.

WAARSCHUWING

Dit apparaat is niet geschikt voor gebruik door personen (met inbegrip van kinderen) met verminderde fysieke, zintuigelijke of mentale vermogens of gebrek aan ervaring of kennis, tenzij zij onder toezicht staan door een persoon die verantwoordelijk is voor hun veiligheid of voldoende instructie ontvingen omtrent het gebruik van het apparaat. Kinderen dienen onder toezicht te staan om ervoor te zorgen dat ze niet met het apparaat spelen.

BELANGRIJKE VEILIGHEIDSINSTRUCTIES

WAARSCHUWING! Lees alle veiligheidswaarschuwingen en alle instructies.

Het niet volgen van de waarschuwingen en instructies kan leiden tot elektrische schokken, brand en/of ernstig letsel.

Bewaar alle waarschuwingen en instructies om in de toekomst te kunnen raadplegen.

Instructions générales

1. Voorkom dat personen die onbekend zijn met het gebruik van de accubosmaaier/-graskantmaaier of met deze instructies het gereedschap gebruiken. Bosmaaiers/graskantmaaiers zijn gevaarlijk in de handen van onervaren gebruikers.
2. Zorg ervoor dat iedereen die de bosmaaier/graskantmaaier gaat gebruiken, eerst de gebruiksaanwijzing doorleest.
3. Laat in geen geval personen die deze gebruiksaanwijzing niet gelezen hebben, personen (waaronder kinderen) met een verminderd lichamelijk, zintuiglijk of geestelijk vermogen, of gebrek aan kennis en ervaring voor het gebruik van dit gereedschap. De leeftijd van de gebruiker kan landelijk gereguleerd zijn.
4. Gebruik het gereedschap met de hoogstmogelijke zorg en aandacht.
5. Gebruik het gereedschap alleen als u in goede lichamelijke conditie bent. Werk altijd rustig en voorzichtig. Gebruik uw gezond verstand en denk eraan dat de gebruiker van het gereedschap verantwoordelijk is voor ongelukken en gevaren die personen of hun eigendommen kunnen overkomen.

6. Bedien het gereedschap nooit wanneer u vermoeid bent, zich ziek voelt, of onder invloed bent van alcohol of drugs.

7. Het gereedschap moet onmiddellijk uitgeschakeld worden als tekenen van abnormale werking merkbaar zijn.

8. Forceer het gereedschap niet. Het gereedschap werkt beter en met een kleinere kans op letsel op de manier waarvoor het is ontworpen.

9. Reik niet te ver. Zorg altijd voor een stevige stand en goede lichaamsbalans.

Bedoeld gebruik van het gereedschap

1. Gebruik het juiste gereedschap. De accubosmaaier/-graskantmaaier is uitsluitend bedoeld voor het maaien van gras, onkruid, struiken en ondergroei. Het mag niet worden gebruikt voor enig ander doel, zoals randen bijwerken of heggen snoeien, aangezien dit tot letsel kan leiden.

Persoonlijke-veiligheidsuitrusting

1. Draag geschikte kleding. De te dragen kleding dient functioneel en geschikt te zijn, d.w.z. nauwsluitend zonder te hinderen. Draag geen juwelen of kleding die in de struiken verstrikt kunnen raken. Draag een haarbedekking om lang haar uit de weg te houden.

2. Om tijdens het gebruik letsels aan hoofd, ogen, handen of voeten te voorkomen en uw gehoor te beschermen, moeten de volgende veiligheidsuitrusting en beschermende kleding worden gebruikt terwijl u met het gereedschap werkt.

3. Draag altijd een helm wanneer het risico bestaat op vallende objecten. U moet de veiligheidshelm regelmatig controleren op beschadigingen en minstens iedere vijf jaar vervangen. Gebruik alleen goedgekeurde veiligheidshelmen.

4. Het spatscherm van de helm (of de veiligheidsbril) beschermt het gezicht tegen rondvliegend afval en stenen. Draag tijdens het gebruik van het gereedschap altijd een veiligheidsbril of een spatscherm om letsel aan de ogen te voorkomen.

5. Draag geschikte uitrusting om u te beschermen tegen het lawaai en gehoorbeschadiging te voorkomen (oorbeschermers, oordopjes, enz.).

6. Werkoveralls beschermen tegen rondvliegend afval en opspringende stenen. Wij raden u sterk aan een werkoverall te dragen.

7. Speciale handschoenen van dik leer maken deel uit van de voorgeschreven uitrusting en moeten altijd worden gedragen tijdens het gebruik van het gereedschap.

8. Draag altijd stevige schoenen met een antislipzool wanneer u het gereedschap gebruikt. Dit beschermt u tegen letsel en garandeert dat u stevig staat.

Elektrische veiligheid

1. Vermijd gevaarlijke omgevingen. Gebruik het gereedschap niet op vochtige of natte plaatsen en stel het niet bloot aan regen. Als water binnendringt in het gereedschap, wordt de kans op een elektrische schok groter

Het gereedschap inschakelen

1. Controleer of er geen kinderen of andere mensen aanwezig zijn binnen een werkbereik van 15 meter en let ook op of er geen dieren in de werkomgeving zijn. Als dat het geval is, stopt u met het gebruik van het gereedschap.

2. Controleer voor gebruik altijd of het gereedschap veilig is om te gebruiken. Controleer de veiligheid van het snijgarnituur en de beschermkap, en controleer of de aan/uit-schakelaar goed werkt en gemakkelijk kan worden bediend. Controleer of de handgrepen schoon en droog zijn en test de werking van de aan/uit-schakelaar.

3. Controleer op beschadigde onderdelen voordat u het gereedschap verder gebruikt. Een beschermkap of ander onderdeel dat beschadigd is, moet nauwkeurig worden onderzocht om te bepalen of het nog goed te gebruiken is en zijn oorspronkelijke taak kan uitvoeren. Controleer of bewegende delen goed

uitgelijnd zijn en niet vastgelopen zijn, of onderdelen niet kapot zijn en stevig gemonteerd zijn, en enige andere situatie die van invloed kan zijn op de werking van het gereedschap. Een beschermkap of ander onderdeel dat beschadigd is, dient vakkundig te worden gerepareerd of vervangen door een erkend servicecentrum, behalve indien anders aangegeven in deze gebruiksaanwijzing.

4. Schakel de motor alleen in wanneer de handen en voeten uit de buurt van het snijgarnituur zijn.

5. Controleer vóór het starten of het snijgarnituur geen contact maakt met harde voorwerpen, zoals takken, stenen, enz., omdat tijdens het starten het snijgarnituur zal ronddraaien.



Opgelet.
Het toestel draait na het uitschakelen nog even door.

6. Gebruik enkel het type snijdraad dat door de fabrikant wordt aanbevolen. Gebruik nooit een metalen snijdraad of vislijn.

7. Haal de stekker uit het stopcontact wanneer u klaar bent met werken, vóór het uitvoeren van onderhoud of wanneer het toestel niet wordt gebruikt.

8. Berg het toestel na het gebruik altijd veilig en buiten het bereik van kinderen weg.

	<p>Waarschuwing: Haal altijd de stekker uit het stopcontact vóór u probeert om de schacht te draaien. Dit voorkomt ongewild starten van de machine, wat tot ernstige verwondingen zou kunnen leiden</p>
---	--

Gebruiksmethode

1. Gebruik het gereedschap alleen bij goed licht en zicht.

Wees in de winter bedacht op gladde of natte plaatsen, ijs en sneeuw (gevaar voor uitglijden). Zorg er altijd voor dat u stevig staat.

2. Wees voorzichtig uw handen en voeten niet te verwonden aan het snijgarnituur.

3. Maai nooit boven heuphoogte.

4. Sta nooit op een ladder met draaiend gereedschap.

5. Klim nooit in een boom om daar met het gereedschap te werken.

6. Werk nooit op onstabiele oppervlakken.

7. Verwijder zand, stenen, nagels, enz. die u binnen uw werkbereik vindt. Vreemde voorwerpen kunnen het snijgarnituur beschadigen en gevaarlijke terugslagen veroorzaken.

8. Als het snijgarnituur stenen of andere objecten raakt, moet u de motor onmiddellijk uitschakelen en het snijgarnituur controleren.

9. Controleer het snijblad regelmatig op beschadiging (inspecteren op haarscheurtjes met de klopgeluidentest).

10. Voordat u begint te maaien, moet het snijgarnituur op maximaal toerental draaien.

11. Gebruik het gereedschap alleen terwijl het bevestigd is aan het schouderdraagstel, dat goed moet worden afgesteld voordat het gereedschap gebruikt. Het is belangrijk het schouderdraagstel af te stellen op de lichaamsgrootte van de gebruiker om vermoeidheid tijdens gebruik te voorkomen.

12. Houd tijdens gebruik het gereedschap altijd met twee handen vast. Houd het ereedschap tijdens het gebruik nooit met slechts één hand vast. Zorg er altijd voor dat u stevig staat.

13. Het snijgarnituur moet zijn uitgerust met de beschermkap. Gebruik het gereedschap nooit met een beschadigde beschermkap of zonder aangebrachte beschermkap!

14. De gehele veiligheidsuitrusting, zoals beschermkappen en het schouderdraagstel, die bij het gereedschap zijn geleverd, moeten tijdens het werk worden gebruikt.

15. Raak met het snijgarnituur nooit onkruid of soortgelijke materialen aan om te proberen ze weg te maaien.

16. Behalve in noodgevallen mag u het gereedschap nooit op de grond laten vallen of weggooien omdat hierdoor het gereedschap zwaar beschadigd kan raken.

17. Sleep het gereedschap nooit over de grond wanneer u het wilt verplaatsen omdat hierdoor het gereedschap kan worden beschadigd.

18. Verwijder altijd de accu uit het gereedschap:

- iedere keer als u het gereedschap onbeheerd achterlaat;
- voordat u een verstopping opheft;
- voordat u het gereedschap controleert, reinigt of er werkzaamheden aan gaat verrichten;
- als het gereedschap op ongebruikelijke manier begint te trillen.

19. Zorg ervoor dat de ventilatieopeningen altijd vrij zijn van vuil.

Terugslag (stoot van het snijblad)

1. Tijdens het gebruik van het gereedschap, kan een ongecontroleerde terugslag (stoot van het snijblad) optreden.
2. Dit is met name het geval wanneer u begint te maaien binnen het snijbladsegment tussen 12 en 2 uur.
3. Gebruik het gereedschap nooit binnen het snijbladsegment tussen 12 en 2 uur.

4. Zorg ervoor dat het snijblad binnen dit segment nooit in aanraking komt met harde voorwerpen, zoals stuiken, bomen, enz., met een diameter van 3 cm of meer omdat anders het snijblad met grote kracht kan worden teruggeslagen met kans op letsel.

Terugslag voorkomen

Houd rekening met het volgende om terugslag te voorkomen:

1. Maaien binnen het snijbladsegment tussen 12 en 2 uur geeft een risico op terugslag, met name bij gebruik van metalen snijgarnituur.
2. Maaien binnen het snijbladsegment tussen 11 en 12 uur of tussen 2 en 5 uur mag alleen worden uitgevoerd door opgeleide en ervaren gebruikers, en dit alleen op eigen risico.
3. Gemakkelijk maaien met nagenoeg geen kans op terugslag is mogelijk binnen het snijbladsegment tussen 9 en 11 uur.

Snijgarnituren

1. Gebruik uitsluitend het juiste snijgarnituur voor de geplande werkzaamheden.
2. Om dik materiaal, zoals onkruid, hoog gras, struiken, heesters, ondergroei, kreupelhout, enz. (diameter max. 2 cm), te maaien, kunt u het gereedschap gelijkmatig in halve cirkels van rechts naar links zwaaien (op de manier waarop een zeis wordt gebruikt).

Onderhoudsinstructies



1. De toestand van het snijgarnituur, de veiligheidsuitrusting en het schouderdraagstel moet worden gecontroleerd voor aanvang van de werkzaamheden.
2. Besteed bijzondere aandacht aan de snijbladen die correct moeten worden geslepen.
3. Schakel de motor uit en verwijder de accu voordat u onderhoudswerkzaamheden uitvoert, het snijgarnituur vervangt, of het gereedschap schoonmaakt.
4. Controleer op loszittende bevestigingen en beschadigde onderdelen, zoals scheuren in het snijgarnituur.
5. Volg de instructies voor het smeren van het gereedschap.
6. Wanneer het gereedschap niet wordt gebruikt, bergt u het op op een droge plaats die op slot kan of buiten bereik van kinderen ligt.
7. Gebruik uitsluitend de door de fabrikant aanbevolen vervangingsonderdelen en accessoires.
8. Inspecteer en onderhoud het gereedschap regelmatig, met name vóór en na gebruik. Laat het

gereedschap alleen repareren door een erkend servicecentrum.

9. Houd de handgrepen droog, schoon en vrij van olie en vetten.

BEWAAR DEZE INSTRUCTIES

WAARSCHUWING:

Laat u NIET misleiden door een vals gevoel van comfort en bekendheid met het gereedschap (na veelvuldig gebruik) en neem alle veiligheidsvoorschriften van het betreffende product altijd strikt in acht. VERKEERD GEBRUIK of het niet volgen van de veiligheidsinstructies in deze gebruiksaanwijzing kan leiden tot ernstig persoonlijk letsel.

GEBRUIK VAN DE TOEBEHOREN

Struikruimer

- Het product is uitgerust met een draaiend maaiblad uit metaal of kunststof dat geschikt is om gras, struiken, kleine bomen of gelijkaardige begroeiing te maaien.

- Deze struikruimer mag niet worden gebruikt om te maaien of verhakken:
 - bloemen
 - wat betreft composteren.

Anders bestaat verwondingsgevaar.

Trimmer

- De trimmer is uitsluitend ontworpen voor het maaien van

gras of licht onkruid in private tuinen.

■ De machine mag niet worden gebruikt in openbare tuinen, parken, sportcentra, langs de kant van de weg, voor landbouw- of bosbouwtoepassingen.

■ Deze grastrimmer mag niet worden gebruikt om te maaien of verhakken:

- heggen en struiken
- bloemen
- wat betreft composteren.

Anders bestaat verwondingsgevaar

uitvoering). Gebruik alleen goedgekeurde verlengkabels.

- Het apparaat moet worden gevoed door een aardlekschakelaar (RCD) met een stroom leiden tot niet meer dan 30 mA

	WAARSCHUWING! Verpakkingsmateriaal is geen speelgoed! Kinderen mogen niet spelen met plastic zakken! Gevaar voor verstikking!
---	--

ELEKTRISCHE VEILIGHEID

	Controleer of de op het typeplaatje van de machine vermelde spanning overeenkomt met de ter plaatse beschikbare netspanning.
---	---

Elektrische veiligheid

Uw machine is voor extra veiligheid geïsoleerd en heeft geen aarding nodig. De bedrijfsspanning bedraagt 230 V AC, 50 Hz (voor niet-EU-landen 220 V of 240 V, afhankelijk van de

SYMBOLES

	Gelieve de instructies zorgvuldig te lezen voordat u de machine in gebruik neemt.
---	---

	Het niet volgen van de waarschuwingen en instructies kan leiden tot elektrische schokken, brand en/of ernstig letsel.
---	---

	Draag gezichts- en oorbescherming.
---	------------------------------------

	Een veiligheidshelm dragen
--	----------------------------

	Draag anti-slipschoeisel wanneer u deze machine gebruikt.
---	---

	Draag zware, antislip handschoenen.
---	-------------------------------------

	Vermijd gebruik van de machine in natte of vochtige omstandigheden.
---	---

	Deze machine is niet geschikt voor gebruik met een getand zaagblad.
---	---

	Houd alle omstanders op een afstand van tenminste 15 m.
---	---

	Pas op voor vallende voorwerpen
---	---------------------------------

	De nylon draad of het maaiblad niet aanraken vooraleer het blad volledig stilstaat voor vervanging
--	--

	Een veiligheidszone van 15 meter bewaren rond de machine
--	--

	Risico van weggeslingerde voorwerpen. Het maaierwerkzeug niet gebruiken zonder dat het beschermcarter op zijn plaats zit.
--	---

	Terugslag!
--	------------

	Houd handen en voeten uit de buurt van scherpe delen.
---	---

	Houd uw boeten uit de buurt van scherpe delen.
--	--

	Met uw handen niet in de buurt van de maaibladen komen : risico van ernstige kwetsuren
--	--

	Zorg dat omstanders, in het bijzonder kinderen en huisdieren, minstens 15 meter verwijderd blijven van de plek waar u werkt.
--	--

	Verwijder onmiddellijk de stekker uit de contactdoos voor onderhoudswerken of wanneer het snoer is beschadigd of doorsneden.
--	--

	Houd rekening met weggeslingerde of rondvliegende voorwerpen.
--	---

Hou omstanders op een veilige afstand van het toestel.



Schakel de gazontrimmer uit en trek de stekker uit het stopcontact voordat u de trimmer instelt of schoonmaakt, wanneer de kabel vast komt te zitten of wanneer u de trimmer (ook voor korte tijd) onbeheerd laat. Houd de stroomkabel uit de buurt van de messen.



Dubbele isolatie



Elektrisch afval mag niet samen met ander huishoudafval worden weggegooid. Gelieve te recyclen indien de mogelijkheid bestaat. Neem contact op met uw lokaal bestuur of handelaar om advies te krijgen over recyclage.



Conform de essentiële vereisten van de op het product toepasselijke Europese richtlijnen

Beschrijving

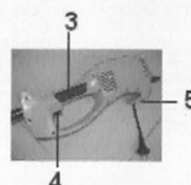
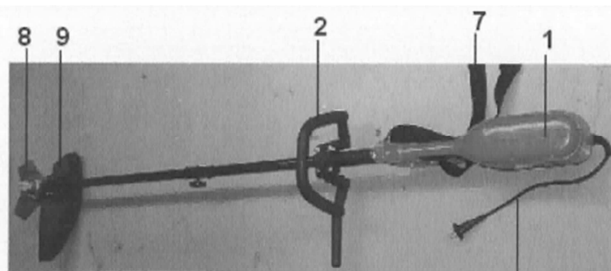

- 1 Body
- 2 extra handgreep
- 3 handgreep
- 4 aan / uit
- 5 kabelbinder
- 6 Kabel
- 7 riem
- 8 blad voor bosmaaier
- 8 of spoel voor trimmer
- 9 Bescherming

Productspecificatie

Algemeen	
Geschikt evoltage	230-240V~ 50Hz
Invoermacht	1000 W
motortoerental	6500 min ⁻¹
Gewicht Max	6.8 Kg
Grassnoeier	
Bladsnelheid	6000 min ⁻¹
motortoerental	7300 min ⁻¹
Snijdenelement	2.0 mm
Doorsnede van snijden	380 mm
Geschikt geluidrukniveau L _{DA}	83.1 dB(A) K= 3 dB(A)
Gegarandeerd geluidrukniveau L _{WA}	94.5 dB(A) K= 1.9 dB(A)
Het gewicht van het toebehoren	0.2kgs
Borstelsnijder	
Snelheid van de mes	6500 min ⁻¹
motortoerental	11000 min ⁻¹
Doorsnede van snijden	230 mm
Geschikt geluidrukniveau L _{DA}	91.8 dB(A) K = 3dB(A)
Gegarandeerd geluidrukniveau L _{WA}	103 dB(A) K = 1.98 dB(A)
Het gewicht van het toebehoren	0.26 kgs

Gewaarborgde geluidsvermogensniveau:
L_{WA} 96 dB (A)

Trillingenniveau	Handvat 6.35 m/s ² K = 1.5m/s ²
	zijhandgreep 5.21 m/s ² K = 1.5m/s ²

	AANDACHT! Draag gehoorbeschermers wanneer het geluidsniveau 85dB(A) overschrijdt.
---	--



De aanduiding van het feit dat de aangegeven totale trillingenwaarde werd gemeten conform een genormaliseerde proefmethode en kan worden gebruikt om een instrument met een ander instrument te vergelijken; de aanduiding van het feit dat de aangegeven totale trillingenwaarde ook kan worden gebruikt voor een voorafgaande evaluatie van de blootstelling.



Een waarschuwing die stipuleert dat de emissie van trilling in de loop van het werkelijke gebruik van het elektrische instrument kan verschillen van de aangegeven totale waarde, volgens de gebruiksmethodes van het instrument; door de noodzaak aan te geven de veiligheidsmaatregelen te identificeren met de bedoeling de operator te beschermen, welke gebaseerd zijn op een raming van de blootstelling in de werkelijke gebruiksomstandigheden (rekening houdend met alle bestanddelen van de werkingscyclus, zoals de stoptijden van het instrument en de werkingstijden in rust, naast de uitschakeltijd)

Gebruik uw grassnoeier

- 1 Volg de instructies in dit boekje om de grassnoeischaar te assembleren. Zorg ervoor dat het gebied u op het punt staat te snijden van alle obstakels vrij is en dat er geen mensen zijn of dieren binnen 15 meter. Maak de correcte scherpe gehechtheid vast zoals die in dit boekje wordt beschreven. Zet de grassnoeischaar aan zoals die in dit boekje wordt beschreven.
- 2 Houd de snoeischaar met één hand op het hogere handvat, één hand op het lagere handvat en de schouderriem over uw schouder.
- 3 Houd de snoeischaar in een comfortabele positie met het hogere handvat over

heuphoogte. Houd een vaste greep op beide handvatten. Gebruikende en vegende motie ga door het gebied te werk te zijn besnoeiing. Als het gebruiken van de benadering van de borstelsnijder het onkruid dat van rechts naar links worden gesneden om bladduw te minimaliseren.

4 Het lange gras van de besnoeiing vanaf top down om het te verhinderen verpakkend rond het koordhoofd.

5 Als het gebruiken van de snoeischaargehechtheid kunt u de het scherpen wijze gebruiken om gazonranden in orde te maken. Plaats het scherpe hoofd over de rand en houd het zodat het enkel van de grond is. Loop langzaam langs de rand en begeleid de snoeischaar zodat het overhangende gras afsnijdt. Wanneer het gebruiken van gras blijft de snoeischaar op deze wijze van de scherpe lijn weg om het even welke vliegende deeltjes te vermijden die door de snoeischaar worden verspreid. De snoeischaar zou moeten worden gebruikt om originele randen te handhaven nieuwe degenen niet tot stand brengen.

6 Wanneer u klaar bent met het gebruiken van de grassnoeischaar, wacht op het blad ophouden en roterend de grassnoeischaar afsluiten.

	Het wordt sterk afgeraden om dit instrument niet te gebruiken om takken of ander materiaal gesneden voor composteren, omdat het kan het apparaat beschadigen en letsel veroorzaken aan personen binnen de perimeter van de actie.
--	--

Monteer de snoeierbijlage

Alvorens u uw grassnoeischaar kunt gebruiken, zult u de gehechtheid moeten assembleren.
Fig. 1

Glijd eerst de wacht over de handvatschacht (fig. 1) aan de bodem van de schacht. De lijn de gaten omhoog en beveilig de wacht gebruikend de verstrekte bouten (fig. 2).

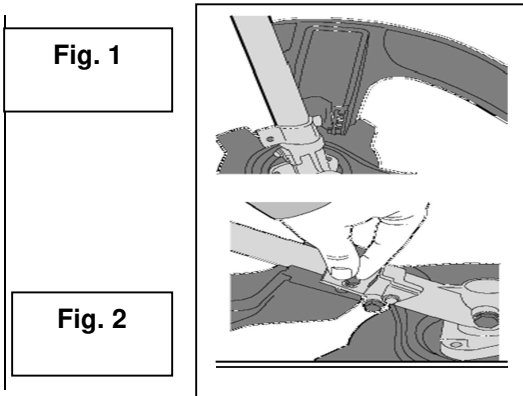

de wacht met de metaalpin op de handvatschacht (fig. 3).

- 2 Richt de gaten in de wacht en de handvatschacht en beveilig de wacht met de verstrekte noot en de bout (fig. 4).
- 3 Verbind de bladwacht aan de het opzetten steun bij de bodem van de handvatschacht (fig. 5).
- 4 Duw de rubberverbinding in de bladwacht en neem op binnen flenswasmachine in de rubberverbinding. Plaats buiten flens, tot een kom gevormde metaaldekking, duidelijke wasmachine en de lente wasmachine bovenop het blad. Zorg ervoor alle gaten zijn gericht en neem dan de bout van de bladholding op. Nota: dit schroeft tegen de wijzers van de klok in vast en schroeft met de wijzers van de klok mee los (fig. 5).
- 5 Gebruik de sleutel van het asslot en de moersleutel die wordt verstrekt om te sluiten de bout van de bladholding veilig.

Monteer de snoeierbijlage

Als u de gehechtheid van de borstelsnijder verwijdert, volg hieronder de stappen om het opnieuw samen te brengen

Alvorens u uw borstelsnijder kunt gebruiken moet u de wacht assembleren (zie stap 1 en 2)

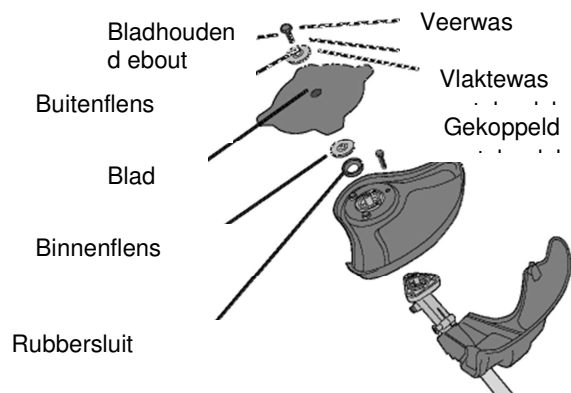
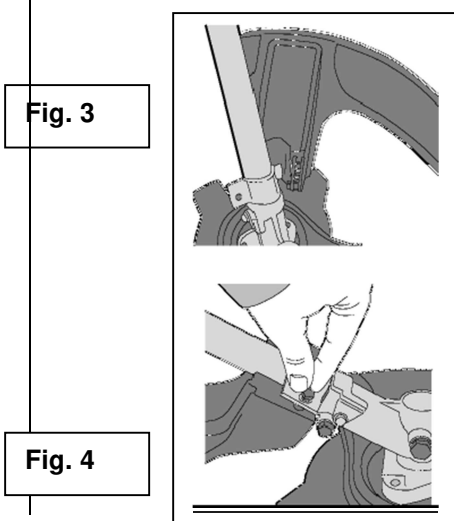

- 1 Verbind eerst de wacht aan de handvatschacht door zich te richten groef op

Voeg de lage handvat toe

Demonteer de het vastklemmen steun van het handvat door de 4sluitenschroeven los te schroeven. Plaats en richt het handvat in een geschikte positie inzake de hogere schacht. Zorg ervoor dat debarrièreprojecten horizontaal van de centrale lijn aan de exploitantkant van de hogere schacht. Vervang en schroef op de steun om het handvat veilig te hechten.

Waarschuwing! Het losmaken van het handvat kan lichamelijk letsel veroorzaken. Het handvat zou aan een positie minstens 250mm (25cm) vorm het belangrijkste handvat moeten worden bevestigd. Schakel altijd de machine uit en maak van de leidingen los alvorens om het even welke aanpassing te maken. Vervang niet het handvat met een ander handvatbuiten geleverd. De linker gebruikers moeten het lagere handvat in een andere manieronde vastmaken d.w.z. moet de barrière aan uw kant worden geplaatst.

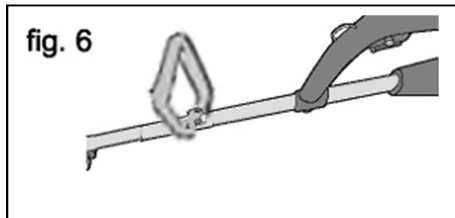

Voeg de schouderstrip toe

Voor gras het in orde maken, maak de klem aan de haak op het snoeischaarlichaam vast (fig. 7).

Voor borstelknipsel, kunt u de klem aan de regelbare haak op de schachtbuis (fig. 7A) vastmaken.

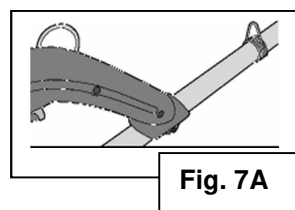
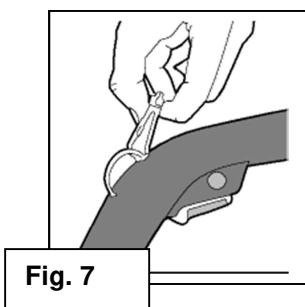

Waarschuwing!

Een evenwichtige borstelsnijder zou een afstand van de grond aan het meest dichtbijgelegen punt van het blad van 100-300 mm. Nalaten moeten

hebben om dit te ontmoeten kon ernstige lichamelijke verwonding veroorzaken.

Hef niet het scherpe hoofd boven taillehoogte op. Houd het scherpe hoofd onder 76cm (30 duim) van de grond.

Beheer behoorlijk het bovenmatige riemeind. Maak riemeind los kan verwonding veroorzaken.

« Schakel altijd de machine uit en maak van leidingen los alvorens om het even welke aanpassing te maken.

Opgelet!

U kan nodig zijn om de positie van de onderste handgreep passen na montage van de band.

Voeg de snijdenbijlage toe

Gebruik altijd het correcte blad voor het gebied dat wordt gesneden. Gebruik de snoeischaargehechtheid voor gazons en randen. Voor onkruiden wijnstokken gebruik de gehechtheid van de borstelsnijder

metaal vooruitstekende knoop om de scherpe gehechtheid te beveiligen.

Gebruik nooit de borstelsnijder op bosrijke gebieden aangezien de bladduw kan voorkomen als het blad iets ontmoet het niet kan snijden. De duw van het blad is wanneer de bladeinden voor een moment en dan de snoeischaar plotseling vanaf het voorwerp duwt. Voor knipselgemak en veiligheidsbenadering het onkruid dat van links naar rechts worden gesneden. Horloge uit voor het risico van schoprug.

- 1 Maak de gehechtheidsklem los en glijd het over het eind van hogere handvatschacht (Fig. 8).
- 2 Stel de schacht van de scherpe gehechtheid en de hogere handvatschachttop. De duw in de metaalknoop op de scherpe gehechtheid en glijdt samen de twee schachten (fig. 9).
- 3 Wanneer het vastmaken van de borstelsnijdergehechtheid, plaats het met betrekking tot het handvat zoals aangetoond in fig. 9.
- 4 Wanneer het gebruiken van de het in orde maken gehechtheidspositie zoals aangetoond in fig. 10 voor het conventionele in orde maken. Maak nooit de gehechtheid zoals aangetoond in fig. 11 vast.
- 5 Zorg ervoor de knoop in het plaatsende gat gesloten is. Haal de gehechtheidsklem (zie fig. 8.) over aan

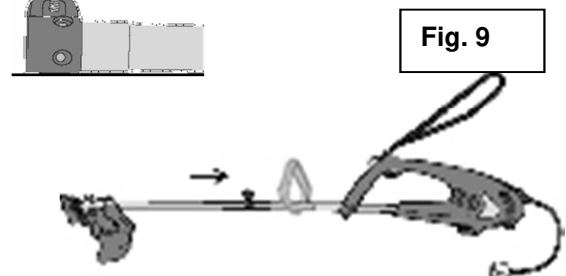
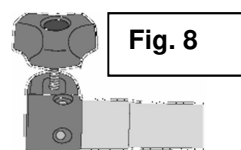

	Voor het maaien van gras, voert meerdere opeenvolgende bezuinigingen van boven naar beneden voor het bereiken van de sectie van het gras tot lagere snijden.
---	---

	Snijd nooit het gras nat of zeer nat.
---	--

	Raak niet rotsen of harde voorwerpen: dit kan de draad beschadigen en vermindert de snijvermogen.
---	--

Raak niet rotsen of harde voorwerpen: dit kan de draad beschadigen en vermindert de snijvermogen.

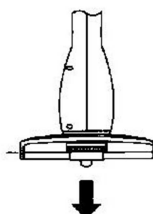

	Nylon draad blijft gedurende enkele seconden draaien na het uitschakelen van het apparaat.
---	---

Demonteer een snijdenbijlage

- 1 Maak de gehechtheidsklem los.
- 2 Druk de metalenknop en trek de schachten apart.

Monteer de snijdenlijn

Als de scherpe lijn wordt gedragen zult u meer lijn moeten uit voeden.

- 1 Terwijl de grassnoeischaar weg is verwijder de scherpe beschermer van het lijn in orde makende blad.

- 2 Houd de grassnoeischaar boven een vaste oppervlakte en schakel zoals beschreven in dit boekje in.

- 3 Stoot licht de knoop

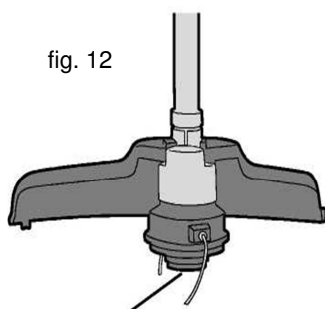

Snijdenlijknop

van het lijn voer op de vaste oppervlakte (ziefig. 12).

- 4 De scherpe lijn wordt uit gevoed en het scherpe lijn in orde makende blad past de scherpe lijn aan de correcte lengte aan.
- 5 Als de scherpe lijn te kort is zal het niet automatisch voeden. In dit verwijderd geval de spoel zoals die in dit boekje wordt beschreven.

Vind de einden van de scherpe lijn en doe hen door de gaten in de spoelhouder. Terwijl het houden van de spoel onderaan schroef in de snijdenlijknop

fig. 13

Vervang de spoel

Houd de de voerknoop van de Lijn en schroef de spoelhouder los.

Trek de spoel uit de spoelhouder (fig. 13). Verwijder de lente uit de oude spoel en plaats het in de spoelhouder (fig. 14).

Op het nieuwe spoelvoer de einden van de scherpe lijn door de twee gaten in de spoelhouder.

Druk stevig de spoel in de spoelhouder en terwijl het houden van de spoel onderaan schroef in de snijdenlijknop.

Nota: Nieuwe scherpe lijnen kunnen gekocht worden op een tuinmarkt of "DIY-markt".



fig. 14



	Haal de stekker uit het stopcontact voordat u aanpassingen of onderhoud.
--	---

	Opgelet! De zoon van nylon gesneden kan letsel veroorzaken.
--	--

Zet de grassnoeier aan/uit

Gelieve te maken met de sectie instructies vertrouwd die in van de "Gebruik uw grassnoeischaar veilig" vóór het aanzetten van uw grassnoeischaar. Fig. 15

Druk en houd de veiligheidsknoop en druk tezelfdertijd de machtsknoop (zie fig. 15).

Haak

Zodra de motor is begonnen versie de veiligheidsknoop maar bij het houden van de machtsknoop gedragen terwijl u de grassnoeischaar gebruikt.

Veiligheidsknoop

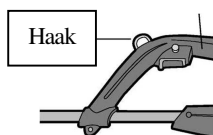

Geef de machtshefboom vrij wanneer u wenst om de grassnoeischaar af te zetten en de motor zal ophouden. Het zal een paar ogenblikken voor de grassnoeischaar nemen aan einde het spinnen

SERVICEDIENST

_ Beschadigde schakelaars moeten in de werkplaats van onze klantendienst hersteld worden.

_ Als de vervanging van de voedingskabel noodzakelijk is, moet dit plaatsvinden door de fabrikant of zijn agent om een gevaar te voorkomen.

KLANTENSERVICE EN GEBRUIKSADVIEZEN

Onze klantenservice beantwoordt uw vragen over reparatie en onderhoud van uw product en over vervangingsonderdelen. Explosietekeningen en informatie over vervangingsonderdelen vindt u ook op : www.eco-repa.com

Het WARM TECH-team voor gebruikadviezen helpt u graag bij vragen over onze producten en toebehoren : sav@eco-repa.com

OPSLAG

- Reinig zorgvuldig de gehele machine en het toebehoren.
- Berg de machine op buiten het bereik van kinderen, in een stabiele en veilige positie en op een droge plaats met een gematigde temperatuur. Vermijd te hoge en te lage temperaturen.
- Bescherm de machine tegen direct invallend licht. Bewaar ze, indien mogelijk, op een donkere plaats.
- Bewaar de machine niet in plastic of Nylon zakken om te vermijden dat er zich vocht ophoopt.

GARANTIE

Voor de garantiebepalingen wordt verwezen naar de bijgevoegde garantievoorwaarden.

MILIEU

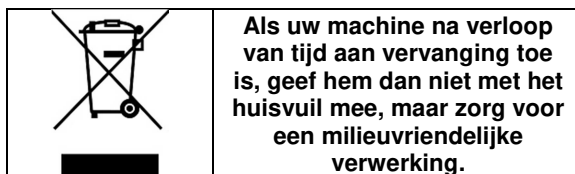

U kunt de handleiding in PDF-formaat opvragen door een e-mail: info@eco-repa.com

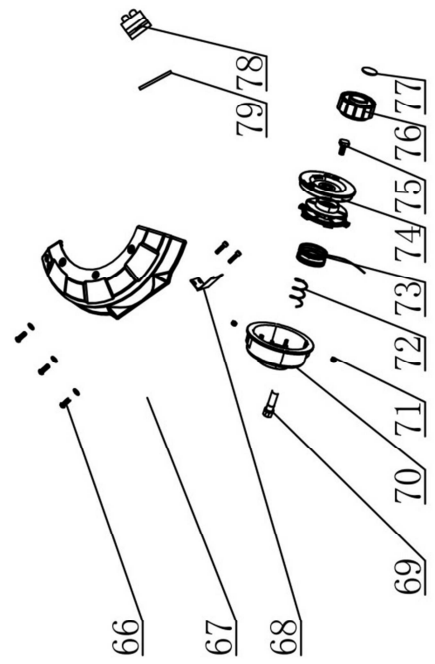
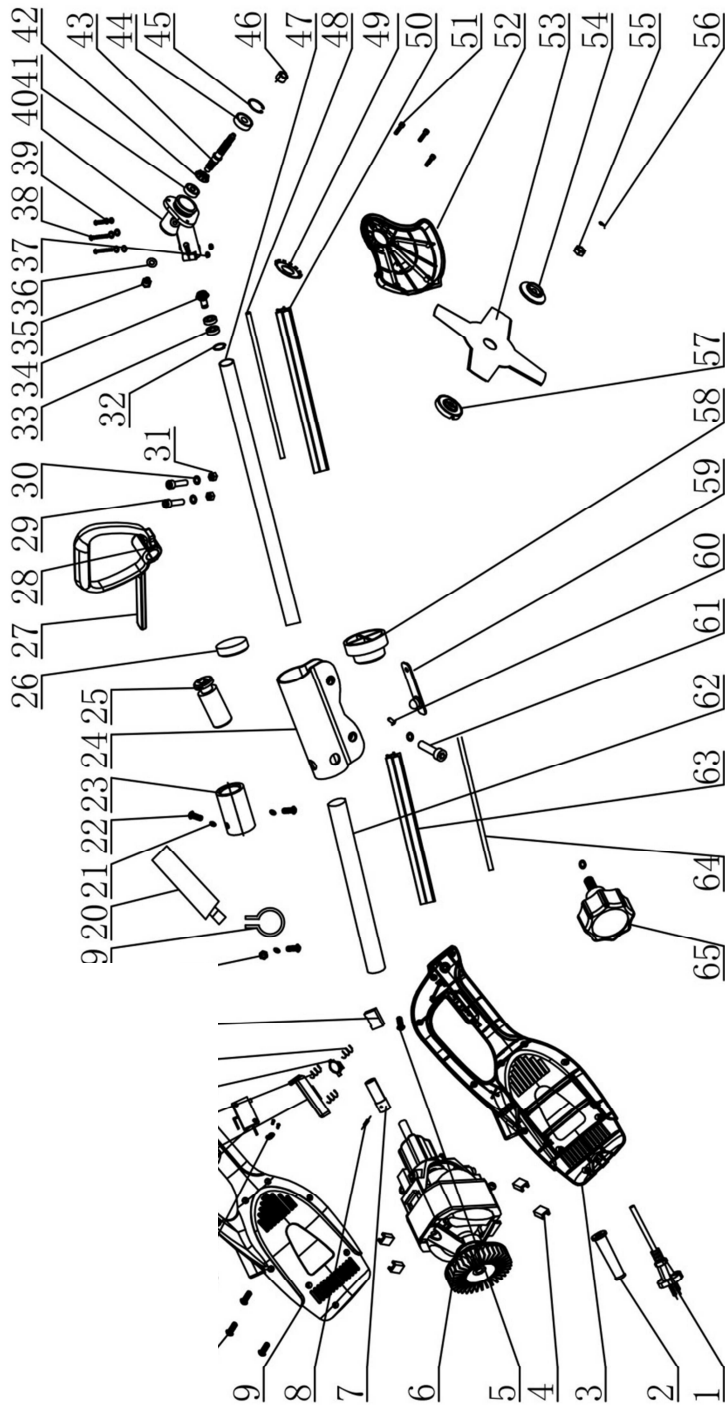

SN : 2018.11 :001~400
26.10.12597
Date d'arrivée: 15/01/2019
Année de production : 2018

FR

Déclaration de conformité



Nous « **ELEM GARDEN TECHNIC** » certifions par la présente que la machine spécifiée ci-après répond de par sa conception et son type de construction ainsi que de par la version que nous avons mise sur le marché aux prescriptions fondamentales stipulées en matière de sécurité et d'hygiène par les directives européennes en vigueur.

Toute modification apportée à la machine sans notre accord rend cette déclaration invalide.

Produit: Débroussailleuse & Coupe-Bordures

Type: DCBE1002

SN : 2018.11 :001~400

Directives européennes en vigueur :

2006/42/EC(MD) - 2014/30/EU(EMC)

2005/88/EC(NOISE) - 2011/65/EU(ROHS)

2012/19/EU(WEEE)

Normes harmonisées appliquées :

EN 60335-1 :2012/A11 :2014

EN 50636-2-91 :2014

EN 62233 :2008

EN 60745-1 :2009/A11 :2010

EN ISO 11806-1 :2011

AfPS GS 2014 :01 PAK

EN 55014-1 :2006/A2 :2011

EN 55014-2 :2015

EN 61000-3-2 :2014

EN 61000-3-3 :2013

EN ISO 3744 :2015

ISO 11094 :1991

Niveau de puissance acoustique

Garanti: **L_{WA} 96 dB(A)**

ELEM GARDEN TECHNIC,
81 rue de Gozée 6110 Montigny-le-Tilleul Belgique

Belgique , Novembre 2018

Mr Joostens Pierre
Président-Directeur Général

ELEM GARDEN TECHNIC, rue de Gozée 81,
6110 Montigny-le-Tilleul, Belgique

Tél : 0032 (0) 71 29 70 70

Fax : 0032 (0) 71 29 70 86

Dossier technique auprès de : info@eco-repa.com

Caractéristiques techniques

Produit: Coupe Bordure & Débroussailleuse

Type: DCBE1002

Tension du réseau 230 V
Fréquence du réseau 50 Hz
Puissance 1000 W

SN : 2018.11 :001~400
26.10.12597
Aankomstdatum: 15/01/2019
Productiejaar : 2018

NL

EG-verklaring van overeenstemming



Hierbij « **ELEM GARDEN TECHNIC** » verklaren wij dat de hierna vermelde machine door haar ontwerp en bouwwijze en in de door ons in de handel gebrachte uitvoering voldoet aan de betreffende fundamentele veiligheids- en gezondheidseisen, zoals vermeld in de desbetreffende EG-richtlijnen. Deze verklaring verliest haar geldigheid wanneer zonder overleg met ons veranderingen aan de machine worden aangebracht.

Product: GRAS-/BOSTRIMMER

Type : DCBE1002

SN : 2018.11 :001~400

Van toepassing zijnde EG-richtlijnen

2006/42/EG(MD) - 2014/30/EU(EMC)

2005/88/EG(NOISE) - 2011/65/EU(ROHS)

2012/19/EU(WEEE)

Toegepaste geharmoniseerde normen

EN 60335-1 :2012/A11 :2014

EN 50636-2-91 :2014

EN 62233 :2008

EN 60745-1 :2009/A11 :2010

EN ISO 11806-1 :2011

AfPS GS 2014 :01 PAK

EN 55014-1 :2006/A2 :2011

EN 55014-2 :2015

EN 61000-3-2 :2014

EN 61000-3-3 :2013

EN ISO 3744 :2015

ISO 11094 :1991

Geluidsvermogensniveau

Gegarandeerd: **L_{WA} 96 dB(A)**

ELEM GARDEN TECHNIC
81 rue de Gozée 6110 Montigny-le-Tilleul Belgique

België, November 2018

Mr Joostens Pierre
Directeur

ELEM GARDEN TECHNIC, rue de Gozée 81,
6110 Montigny-le-Tilleul, Belgique
Tél : 0032 (0) 71 29 70 70
Fax : 0032 (0) 71 29 70 86
Technisch dossier bij: info@eco-repa.com

Technische Daten

Product: GRAS-/BOSTRIMMER

Type : DCBE1002

Netspanning 230 V

Netfrequentie 50 Hz

Vermogen 1000 W

SN : 2018.11 :001~400
26.10.12597
Arrival date : 15/01/2019
Production year : 2018

GB

Declaration of Conformity



We “**ELEM GARDEN TECHNIC**” hereby declare that the machine described below complies with the relevant basic safety and health requirements of the EU Directives, both in its basic design and construction as well as in the version put into circulation by us. This declaration shall cease to be valid if the machine is modified without our prior approval.

Product: GRASS/BUSH TRIMMER

Type: DCBE1002

SN : 2018.11 :001~400

Relevant EU Directives

2006/42/EC(MD) - 2014/30/EU(EMC)

2005/88/EC(NOISE) - 2011/65/EU(ROHS)

2012/19/EU(WEEE)

Applied harmonized standards

EN 60335-1 :2012/A11 :2014

EN 50636-2-91 :2014

EN 62233 :2008

EN 60745-1 :2009/A11 :2010

EN ISO 11806-1 :2011

AfPS GS 2014 :01 PAK

EN 55014-1 :2006/A2 :2011

EN 55014-2 :2015

EN 61000-3-2 :2014

EN 61000-3-3 :2013

EN ISO 3744 :2015

ISO 11094 :1991

Sound power level

Guaranteed: **L_{WA} 96 dB(A)**

ELEM GARDEN TECHNIC
81 rue de Gozée 6110 Montigny-le-Tilleul Belgique

Belgium, November 2018

Mr Joostens Pierre
Director

ELEM GARDEN TECHNIC, rue de Gozée 81,
6110 Montigny-le-Tilleul, Belgique
Tél : 0032 (0) 71 29 70 70
Fax : 0032 (0) 71 29 70 86
Technical file at: info@eco-repa.com

Technical Data

Product: GRASS/BUSH TRIMMER

Type: DCBE1002

Mains voltage 230 V

Mains frequency 50 Hz

Power input 1000 W

SN : 2018.11 :001~400
26.10.12597
Ankunftsdatum : 15/01/2019
Fertigungsjahr : 2018

DE

EG-Konformitätserklärung



Hiermit erklären wir « **ELEM GARDEN TECHNIC** », dass die nachfolgend bezeichnete Maschine aufgrund ihrer Konzipierung und Bauart sowie in der von uns in Verkehr gebrachten Ausführung den einschlägigen grundlegenden Sicherheits- und Gesundheitsanforderungen der EG-Richtlinien entspricht. Bei einer nicht mit uns abgestimmten Änderung der Maschine verliert diese Erklärung ihre Gültigkeit.

Produkt : RASEN-/STRAUCHTRIMMER

Typ : DCBE1002

SN : 2018.11 :001~400

Einschlägige EG-Richtlinien

2006/42/EW(MD) - 2014/30/EU(EMC)

2005/88/EW(NOISE) - 2011/65/EU(ROHS)

2012/19/EU(WEEE)

Angewandte harmonisierte Normen :

EN 60335-1 :2012/A11 :2014

EN 50636-2-91 :2014

EN 62233 :2008

EN 60745-1 :2009/A11 :2010

EN ISO 11806-1 :2011

AfPS GS 2014 :01 PAK

EN 55014-1 :2006/A2 :2011

EN 55014-2 :2015

EN 61000-3-2 :2014

EN 61000-3-3 :2013

EN ISO 3744 :2015

ISO 11094 :1991

Schalleistungspegel

Garantiert: **L_{WA} 96 dB(A)**

ELEM GARDEN TECHNIC
81 rue de Gozée 6110 Montigny-le-Tilleul Belgique

Belgien, November 2018

Mr Joostens Pierre
Direktor

ELEM GARDEN TECHNIC , rue de Gozée 81,
6110 Montigny-le-Tilleul, Belgique
Tél : 0032 (0) 71 29 70 70
Fax : 0032 (0) 71 29 70 86

Technische Unterlagen bei: info@eco-repa.com

Technische Daten

Produkt : RASEN-/STRAUCHTRIMMER

Typ : DCBE1002

Netzspannung 230 V

Netzfrequenz 50 Hz

Leistungsaufnahme 1000 W



FR

- Ne jamais laisser un enfant ou une autre personne n'ayant pas pris connaissance des instructions d'utilisation se servir de la machine. Il est possible que les réglementations locales fixent une limite d'âge minimum de l'utilisateur. Gardez la machine non utilisée hors de la portée des enfants.
 - Cet appareil n'est pas prévu pour être utilisé par des personnes (y compris les enfants) dont les capacités physiques, sensorielles ou mentales sont réduites, ou des personnes dénuées d'expérience ou de connaissance, sauf si elles ont pu bénéficier, par l'intermédiaire d'une personne responsable de leur sécurité, d'une surveillance ou d'instructions préalables concernant l'utilisation de l'appareil. ».
- Il convient de surveiller les enfants pour s'assurer qu'ils ne jouent pas avec l'appareil.

NL

- Laat kinderen of personen die deze voorschriften niet gelezen hebben de machine nooit gebruiken. In uw land gelden eventueel voorschriften ten aanzien van de leeftijd van de bediener. Bewaar de machine buiten het bereik van kinderen wanneer deze niet wordt gebruikt.
 - Dit gereedschap is er niet voor bestemd om te worden gebruikt door personen (inclusief kinderen) met beperkte fysieke, zintuigelijke of geestelijke vermogens of gebrekkige ervaring en/of gebrekkige kennis, tenzij zij onder toezicht staan van een voor hun veiligheid verantwoordelijke persoon, of zij van deze persoon instructies ontvangen ten aanzien van het gebruik van het gereedschap.
- Het moet toezicht houden op kinderen om ervoor te zorgen dat zij niet met het apparaat spelen.



81, rue de Gozée
6110 Montigny-le-Tilleul
Belgique

Tél : 0032 71 29 70 70

Fax : 0032 71 29 70 86

Made in China

S.A.V
sav@eco-repa.com



Site S.A.V. D.N.V. Website
www.eco-repa.com
Your after sale partner



Service Parts separated

☎ 32 / 71 / 29 . 70 . 83



32 / 71 / 29 . 70 . 86

Fabriqué en Chine - Vervaardigd in China

2018

Sous réserve de modifications / Technische wijzigingen voorbehouden