

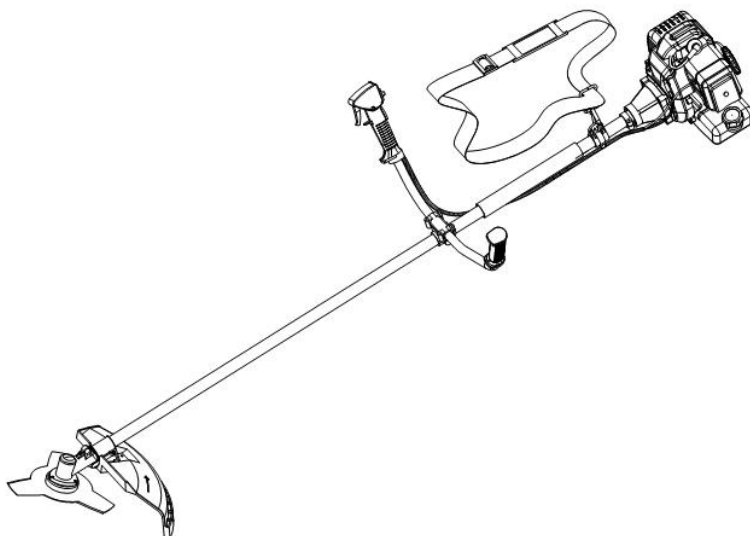

FR

---

**MANUEL D'UTILISATION**  
**COUPE BORDURE-DEBROUSAILLEUSE**  
**DCBT33D / DCBT43D-1**



2011



## **ATTENTION**

- Avant d'utiliser votre machine lisez ce manuel attentivement et soyez sûr d'en avoir bien compris la manipulation.
- Gardez ce manuel à portée de main.

### **▲ LA SECURITE AVANT TOUT**

Les consignes contenues dans ce manuel précédées du symbole ▲ indiquent les éléments critiques à prendre en considération pour éviter toute blessure physique. Pour cette raison, vous êtes priés de lire attentivement toutes ces instructions et de les respecter scrupuleusement.

### **■ REMARQUES SUR LES TYPES DE SYMBOLES DE MISE EN GARDE DANS LE MANUEL**

#### **▲ ATTENTION**

Ce symbole signifie que les consignes doivent être respectées à la lettre afin d'éviter des accidents qui pourraient entraîner des blessures graves ou même un décès.

#### **IMPORTANT**

Ce symbole signifie que les consignes doivent être respectées avec précaution, car dans le cas contraire, elles peuvent conduire à des problèmes mécaniques, des pannes ou des détériorations importantes.

#### **REMARQUE**

Ce symbole précède des conseils ou des orientations utiles pour l'utilisation de votre machine.

## Table des matières (français)

---

1.LOCALISATION DES COMPOSANTS .....	3
2.EXPLICATION DES SCHEMAS .....	4
3.SYMBOLES SUR LA MACHINE.....	5
4.CONSIGNES DE SECURITE.....	6
5.CONFIGURATION .....	9
6.COMBUSTIBLE.....	11
7.UUTILISATION.....	12
8.ENTRETIEN.....	14
9.CARACTERISTIQUES .....	16

## 1. LOCALISATION DES COMPOSANTS

---

- |                                       |                            |
|---------------------------------------|----------------------------|
| 1. Réservoir de carburant             | 8. Gâchette d'accélérateur |
| 2. Starter                            | 9. Câble d'accélérateur    |
| 3. Filtre à air                       | 10. Harnais                |
| 4. Cache de protection de l'embrayage | 11. Tube de transmission   |
| 5. Point d'accrochage                 | 12. Cache de sécurité      |
| 6. Poignée                            | 13. Boîte de vitesse       |
| 7. Fixation de la poignée             | 14. Lame                   |

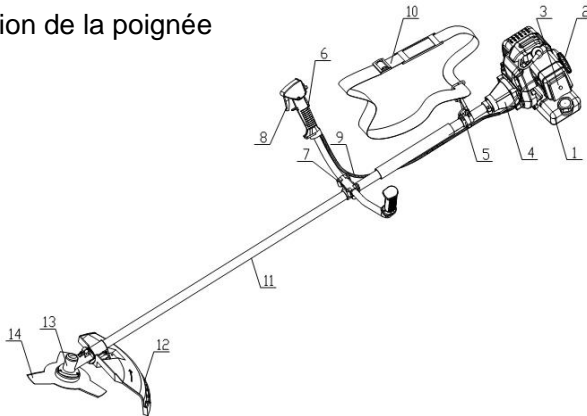

## 2. EXPLICATION DES SCHEMAS

---

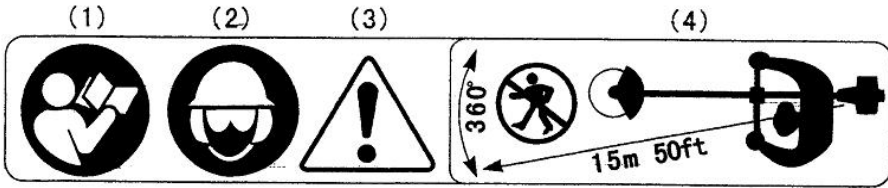

- (1). Lisez le manuel d'utilisation avant d'utiliser la machine.
- (2). Protégez-vous les oreilles et les yeux.
- (3). Attention/Avertissement
- (4). Maintenez les personnes tierces, enfants et badauds à 15 mètres de distance de la machine.

### **IMPORTANT**

Si les indications imprimées sur la machine se décollent ou se salissent et sont impossible à lire, vous devriez contacter le revendeur auprès duquel vous avez acheté le produit pour commander de nouvelles étiquettes de consignes et les apposer aux emplacements requis.

### **ATTENTION**

Ne modifiez jamais votre machine.

Nous ne pouvons pas garantir la machine si vous la modifiez ou si vous ne respectez pas les consignes données dans le manuel.

### 3. SYMBOLES SUR LA MACHINE

---

Pour une utilisation et un entretien en toute sécurité, des symboles ont été imprimés en relief sur la machine. Veuillez vous référer à ces symboles afin d'éviter toute erreur de manipulation.

- (a). Réservoir à essence "ESSENCE MELANGEE"  
Emplacement: BOUCHON A ESSENCE.
- (b). Sens pour désactiver le starter  
Emplacement: CACHE DU FILTRE A AIR
- (c). Sens pour activer le starter  
Emplacement: CACHE DU FILTRE A AIR

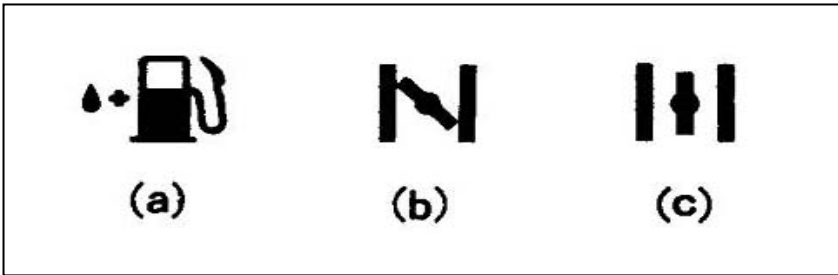

## 4. CONSIGNES DE SECURITE

### ■ AVANT D'UTILISER LA MACHINE

(a) Pour utiliser correctement cette machine, lisez avec attention ce manuel d'utilisateur.

(b) Ce produit a été conçu pour couper le gazon et ne doit jamais être utilisé pour une autre utilisation.

(c) N'utilisez jamais cette machine lorsque vous êtes sous l'influence de l'alcool, lorsque vous souffrez de fatigue/vertiges ou si vous manquez de sommeil, lorsque vous souffrez de somnolence suite à la prise d'un médicament ou sous n'importe quel autre état qui vous empêcherait d'utiliser la machine correctement et de manière sûre.

(d) Evitez d'utiliser le moteur en intérieur. Les gaz d'échappement contiennent du monoxyde de carbone dangereux pour votre santé.

(e) Lorsque vous utilisez cette machine pour la première fois, avant de commencer votre travail, assurez-vous d'en apprendre la manipulation auprès d'un travailleur qualifié.

(f) Conservez ce manuel à portée de main, de sorte à pouvoir vous y référer plus tard, lorsque des questions se posent.



### ■ HABILLEMENT ET EQUIPEMENT DE TRAVAIL

(a) Lorsque vous utilisez la machine, portez des vêtements adaptés et les équipements de protection ci-dessous :

(1) Un casque

(2) Des lunettes de protection/une protection faciale

(3) Des gants de travail épais

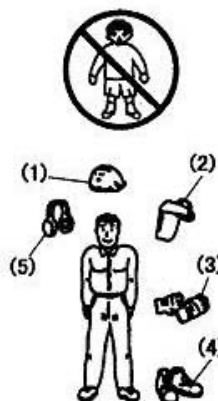

(4) Des chaussures de sécurité antidérapantes

(5) Des protections pour les oreilles

(6) N'utilisez jamais la machine si

vous portez des vêtements courts, des chaussures ouvertes ou si vous êtes à pieds nus.

#### **4. CONSIGNES DE SECURITE**

---

##### **■ ELEMENTS A CONTROLER AVANT D'UTILISER VOTRE MACHINE**

(a) Avant toute utilisation, vérifiez que l'unité est en bon état, enlevez tous les obstacles qui peuvent être dégagés pour libérer l'espace de travail.

(b) Vérifiez que toutes les vis et tous les écrous sont bien serrés, que le réservoir d'essence ne fuit pas, que les dents sont en bon état et qu'aucun élément ne peut empêcher le bon fonctionnement du système. Soyez particulièrement attentif à l'état des lames et des joints par lesquels les lames sont attachées à la machine.

(c) N'utilisez jamais de lames émaillées, cassées, usées ou endommagées. Les lames doivent toujours être aiguisées.

(d) Vérifiez que les écrous/vis de fixation des lames sont correctement serrées et que la lame tourne en douceur sans émettre de bruits anormaux.

##### **■ REMARQUES AU DEMARRAGE DU MOTEUR**

1. Jetez un œil attentif autour de vous et assurez-vous que l'espace de travail est dégagé dans un rayon de 15 mètres.

2. Positionnez la machine au sol dans un endroit stable et tenez la fermement de manière à garantir que ni les parties coupantes ni l'accélérateur ne rentrent en contact avec un obstacle lorsque le moteur démarre.

3. Placer la gâchette d'accélérateur en position de ralenti lors du démarrage du moteur.



## **4. CONSIGNES DE SECURITE**

---

### **■ UTILISATION EN TOUTE SECURITE**

1. Avant d'utiliser l'unité, nettoyez votre espace de travail et enlevez les herbes autour des obstacles.
2. Lorsque vous utilisez votre machine, ne tenez pas d'autre élément excepté la poignée.
3. Lorsque vous utilisez votre machine, surveillez-la toujours des yeux. Si nécessaire, placez la gâchette de l'accélérateur en position de ralenti.
4. Lorsque vous utilisez votre machine, faites attention à ne pas approcher trop la machine de vos pieds ni de votre poitrine.

### **■ REMARQUES A PROPOS DU TRANSPORT**

- (a). Vérifiez que le cache de protection approprié des lames est bien en place. (si la lame en est équipée)

## **4 CONSIGNES DE SECURITE**

---

### **■ CONSIGNES DE SECURITE PENDANT L'UTILISATION**

- (a). Tenez fermement la poignée de la machine des deux mains. Si vous arrêtez de travailler, placez la gâchette de l'accélérateur en position de ralenti.
- (b). Lorsque vous travaillez, tenez-vous bien droit.
- (c). Utilisez toujours la machine à la bonne vitesse de fonctionnement pour effectuer des travaux de coupe, n'augmentez jamais la vitesse plus que nécessaire.
- (d). Ne touchez jamais la bougie ou le cordon de prise quand le moteur fonctionne. Le faire peut vous exposer au risque d'un choc électrique.

(e). Ne touchez jamais le silencieux, la bougie, ou d'autres parties métalliques du moteur quand le moteur fonctionne ou immédiatement après l'arrêt du moteur. Le faire peut aboutir à de graves brûlures.

(f). Quand vous avez fini de couper à un endroit et que vous souhaitez continuer à travailler à une autre place, éteignez le moteur et tournez l'appareil comme les parties tranchantes loin de votre corps.



## ■ CONSIGNES DE SECURITE PENDANT L'ENTRETIEN

a Vous ne devez en aucun cas altérer/modifier la composition de la machine. Cela pourrait entraîner un dysfonctionnement de l'unité et l'empêcher de fonctionner correctement.

b. Veillez toujours à éteindre le moteur avant d'effectuer tout entretien ou toute vérification.

c Lorsque vous aigüisez, retirez ou remontez la lame, veillez à porter des gants de protection épais et à utiliser uniquement l'équipement et les outils appropriés pour éviter les blessures.

## 5. CONFIGURATION

### ■ POIGNEE

1. Desserrez les 4 vis de la fixation de la poignée.

2. Insérez la poignée droite (la gâchette d'accélérateur est attachée) et la poignée gauche dans la fixation et resserrez bien les écrous.

(1) Fixation de la poignée.

(2) Poignée droite

(3) Vis

(4) Gauche

(5) Côté moteur

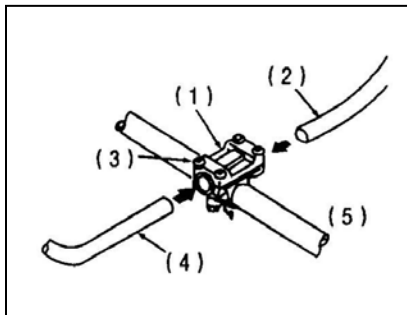

### ■ CACHES DE PROTECTION

Reliez le cache de protection à la boîte de vitesses et fixez-le solidement au moyen de deux vis (M5X25)

### CABLE D'ACCELERATEUR

#### ▲ ATTENTION

Après avoir installé la poignée, vérifiez que le câble d'accélérateur est relié à l'accélérateur. Si cela n'est pas le cas, cela est très dangereux car le moteur se met à tourner par action du levier d'accélérateur.

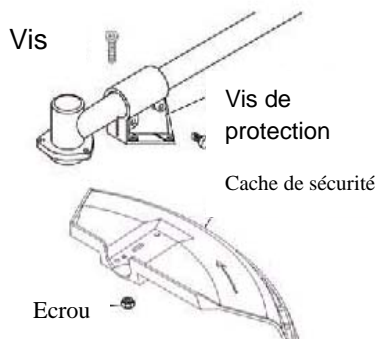

### ■ AJUSTEMENT DU CABLE D'ACCELERATEUR

1. Si le jeu est trop court ou long, enlever le cache du filtre à air, desserrer l'écrou de blocage et ajuster le jeu.

## 5. CONFIGURATION

### ■ INSTALLATION DU FIL DE COUPE EN NYLON

1. Positionner correctement le support intérieur et le support extérieur de l'arbre de transmission.
2. Vissez la vis (M8 gauche) dans l'arbre de transmission et fixez-la avec la clé.
3. Vissez le fil de coupe en nylon dans la vis en fixant le support intérieur avec la barre en forme de L et serrez-le manuellement.

### REMARQUE

Conservez les vis et rondelles – pour installer la lame avec soin – de manière à ne pas les perdre.

### ■ INSTALLATION DE LA LAME EN METAL

1. Positionner le support intérieur à l'arbre de transmission, et tournez pour le fixer avec la barre en forme de L.
2. Placez la lame sur le support intérieur avec la face avec des lettres vers la boîte de vitesses, et faire correspondre correctement les trous de la lame à la projection du support intérieur.
3. Positionner le support extérieur à l'arbre de transmission avec la face creuse vers la lame.
4. Placez le cache des vis sur le support externe et fixer le avec la vis (vis gauche) avec la rondelle élastique et la rondelle.

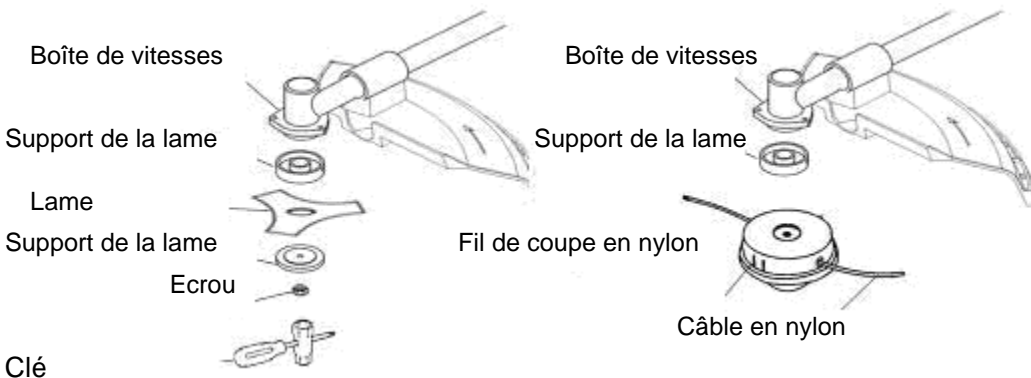

## 6. COMBUSTIBLE

---

### **ATTENTION**

- L'essence est un matériau très inflammable. Evitez de fumer ou de générer des flammes ou des étincelles à proximité du combustible.
- Essayez toutes les flaques avant de démarrer le moteur.
- Assurez-vous d'arrêter le moteur et laissez refroidir l'unité avant de l'alimenter en combustible.
- Maintenez les flammes nues loin de la zone où le carburant est manipulé ou entreposé.



### **IMPORTANT**

- N'utilisez jamais d'huile pour moteur à 4 temps ni d'huile pour moteur à 2 temps refroidi par eau. Cela pourrait causer l'encrassement des bougies, bloquer l'orifice d'échappement ou coincer les pistons.

- Le mélange de combustible non utilisé depuis plus d'un mois peut encrasser le carburateur et entraîner un dysfonctionnement du moteur. Placer le carburant non-utilisé dans un récipient hermétique et conservez-le dans une pièce sombre et fraîche.

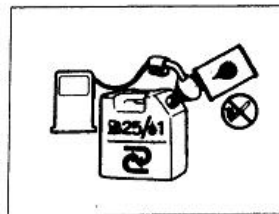

- Mélangez de l'essence standard (avec ou sans plomb, sans alcool) avec une petite quantité d'huile pour moteur à 2 temps refroidi par air.

### **TAUX DE MELANGE RECOMMANDE**

**Essence 25 : Huile 1**

## 7. UTILISATION

---

### ■ DEMARRER LE MOTEUR

#### ▲ ATTENTION

· Avant de démarrer le moteur, contrôlez l'unité dans son intégralité et vérifiez qu'elle ne présente aucune fuite d'essence, que l'outil de coupe est bien installé et solidement fixé et que toutes les vis sont correctement serrées.

· Eloignez tout corps étranger des unités de découpe.

1. Placez le starter sur la position fermée.

(1) Starter (2) Fermer (3) Ouvrir

2. N'enclenchez le starter qu'en maintenant fermement la machine en place.

3. Après démarrage du moteur, enclenchez doucement le starter.

4. Laissez le moteur chauffé pendant 2 à 3 minutes.

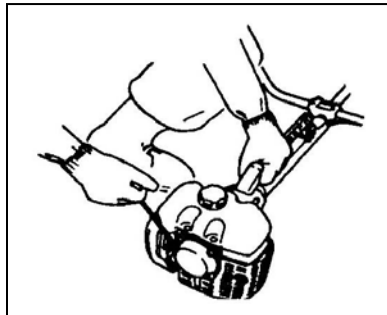
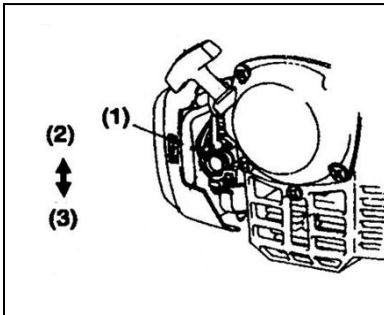

### ■ ARRETER LE MOTEUR

1. Placer la gâchette d'accélérateur en position de ralenti.

2. Appuyez sur le bouton interrupteur du moteur.

(1) Bouton interrupteur du moteur

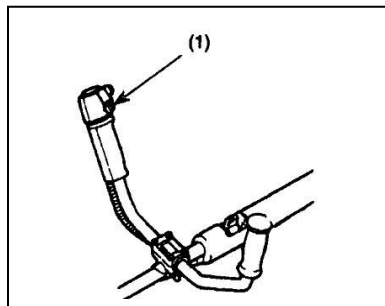

## 7. UTILISATION

---

### OPERATION DE COUPE

#### UTILISATION DE LA LAME METALLIQUE

Découpez toujours en effectuant des mouvements de droite à gauche.

Une lame métallique est au maximum de ses capacités à 1/3 de la zone du bord. Utilisez ce secteur pour couper des arbustes, des mauvaises herbes dures et épaisses. Pour couper la jeune herbe, vous pouvez utiliser jusqu'à une zone de coupe de 2/3 à partir du bout de lame.

#### IMPORTANT

Utiliser la machine à faible vitesse permet d'éviter aux herbes, mauvaises herbes ou brindilles de se prendre dans les lames et aussi cela permet à l'axe de transmission et l'embrayage de s'user moins rapidement.

#### ATTENTION

- Pour des raisons de sécurité, n'utilisez pas de conduit de métal renforcé.
- Ne passez pas la lame à l'eau si vous utilisez un dévidoir. Cela pourrait fissurer la lame.

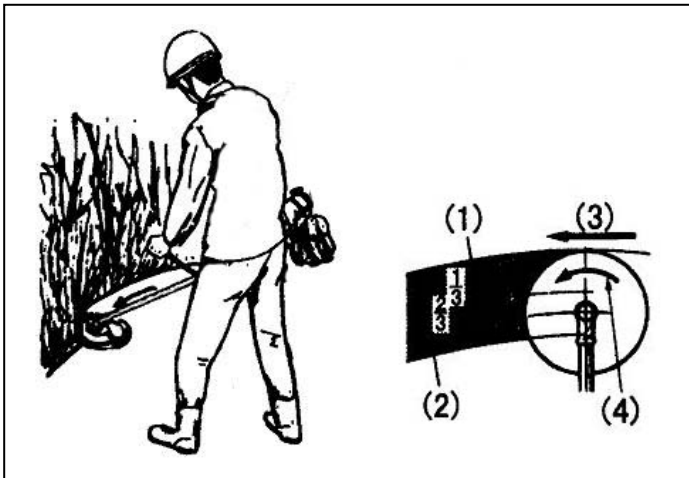

## 8. ENTRETIEN

---

### APRES 25 HEURES D'UTILISATION

#### FILTRE A AIR

Vérifiez et nettoyez le filtre à air au moyen d'une eau savonneuse tiède dès que nécessaire. Séchez complètement le filtre avant de le réinstaller sur l'unité. Si le filtre à air est endommagé, remplacez-le par un nouveau.

#### IMPORTANT

Un filtre à air bouché peut faire augmenter la consommation d'essence et réduire la puissance de la machine.

L'utilisation de la machine sans filtre à air ou avec un filtre déformé aurait pour conséquence de détériorer rapidement le moteur.

#### FILTRE A ESSENCE

Retirez le filtre du réservoir à essence au moyen d'un petit câble crochet. Débranchez le filtre du conduit d'alimentation en essence. Nettoyez les composants avec du combustible.

#### IMPORTANT

Un filtre à essence bouché peut engendrer de mauvaise accélération du moteur.

#### BOUGIE

Retirez et contrôlez les bougies et en cas de besoin, nettoyez les électrodes au moyen d'une petite brosse.

L'écart d'allumage devrait être ajusté à 0,6 ~ 0,7 mm (F15).

Lors du remplacement de la bougie, utilisez

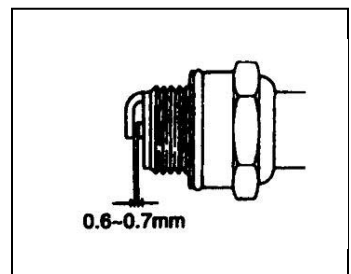



uniquement des produits qui ont été recommandés par le fabricant.

## ■ PRISE D'AIR DE REFROIDISSEMENT

Vérifiez la prise d'air de refroidissement et les contours du cylindre.

## IMPORTANT

Si ces consignes n'étaient pas respectées, le silencieux pourrait surchauffer, ce qui risquerait de mettre le feu à la machine.

## 8. ENTRETIEN

---

### ■ BOITE DE VITESSES

Après 25 heures d'utilisation, graissez la boîte de vitesse au moyen d'un lubrifiant adapté.

### APRES 100 HEURES D'UTILISATION

#### ■ SILENCIEUX

1. Retirez le silencieux, insérez le tournevis dans l'ouverture, et essayez toute trace de carbone. Essayez aussi toute trace de carbone présente sur le pot d'échappement.

#### ■ REGLER LE CARBURATEUR

Un mauvais réglage du carburateur pourrait endommager votre unité. Si le moteur ne fonctionne toujours pas correctement après avoir ajusté le carburateur, veuillez contacter votre revendeur.

#### VIS DE REGLAGE DU RALENTI

Ceci est la vis pour ajuster la rotation du moteur lorsque la gâchette d'accélérateur est placée sur la position de vitesse la plus basse. Si vous

tournez à droite (sens horaire), la rotation augmente et à gauche (sens anti-horaire), elle diminue.

(1) vis de réglage du ralenti (2) Haut (3) Bas

## ■ ENTRETIEN AVANT STOCKAGE

1. Essuyer la poussière de la machine, vérifiez que cette dernière n'est pas endommagée ou qu'aucune pièce n'est desserrée. Si vous constatez des problèmes, faites-les réparer avant d'utiliser à nouveau la machine.

2. Videz l'essence du réservoir entièrement. Desserrez le bouchon de vidange de la cuve pour extraire l'essence. Allumez le moteur et laissez le tourner jusqu'à ce que l'essence se consume dans sa totalité.

3. Retirez la bougie et remplissez le compartiment d'huile de type 1~2 CC 2 temps. Enclencher le starter 2 ~ 3 fois, remonter la bougie.

4. Appliquez un produit antirouille sur les parties métalliques comme par exemple le câble d'accélérateur, placez le cache de la lame et rangez la machine à l'intérieur afin d'éviter la corrosion

## 9. CARACTERISTIQUE

Nom		<b>COUPE BORDURE - DEBROUSAILLEUSE</b>	
Modèle de machine		<b>DCBT33D</b>	<b>DCBT43D-1</b>
Type de poignée		A deux mains	
Poids de la machine		6,5 Kg	7,5 Kg
Côté extérieur		1760X610X420 mm	
Méthode de transmission de la puissance		Embrayage automatique à spirales (centrifuge)	
Taux de réduction		0,75 (15:20)	
Sens de rotation de la lame		Sens inverse des aiguilles d'une montre (au regard de l'utilisateur)	
Carburant moteur	Modèle	1E36F	1E40F-5
	Type	Monocylindre 2 temps à refroidissement par air	
	Déplacement	33 cc	42,7 cc
	Sortie max.	1,1 Kw/7000r/min	1,4 Kw/7000r/min
	Couplage max.	1.6 N·m/5500r/min	2,2 N·m/6000r/min
	Capacité du réservoir à essence	0,8L	
	Essence utilisée	Taux de mélange 25:1	
	Huile lubrifiante	Huile moteur FC-2	
	Carburateur	Diaphragme	Valve à piston
	Méthode d'allumage	Volant magnétique I-C	
	Bougie	L7RTC	
	Méthode de démarrage	Stater de la bobine	
	Méthode d'arrêt	Circuit de démarrage principal court	

		(bouton)	
	Poids net	3.5 Kg	3,9 Kg

\*Les caractéristiques sont soumises à des modifications sans préavis!

## **GARANTIE**

Pour les clauses de garantie, reportez-vous aux conditions de garantie ci-jointes.

## **ENVIRONNEMENT**



**Si, après un certain temps, vous décidez de  
remplacer votre machine, ne vous en débarrassez pas avec les  
ordures ménagères  
mais destinez-la à un traitement respectueux  
de l'environnement.**



**FR** Vous trouverez les mises à jour des modes d'emploi, les vues éclatées, les informations concernant les pièces de rechange ainsi que les coordonnées de nos stations techniques pour tout produit thermique: [www.eco-repa.com](http://www.eco-repa.com)

**NL** U kunt updates van handleidingen, exploded views, informatie over onderdelen en contact opnemen met onze technische stations voor elk product thermische: [www.eco-repa.com](http://www.eco-repa.com)

**GB** You can find updates of manuals, exploded views, information on spare parts and contact our technical stations for any product thermal : [www.eco-repa.com](http://www.eco-repa.com)

**D** Sie können Updates von Handbüchern zu finden, Abbildungen, Informationen zu Ersatzteilen und an unseren technischen Stationen für jedes Produkt thermischen: [www.eco-repa.com](http://www.eco-repa.com)

**IT** È possibile trovare gli aggiornamenti dei manuali, esplosi, informazioni su parti di ricambio e di contattare il nostro stazioni tecnico per qualsiasi prodotto termale: [www.eco-repa.com](http://www.eco-repa.com)

**ES**  
Usted puede encontrar actualizaciones de los manuales, despieces, información sobre piezas de repuesto y en contacto con nuestras estaciones de técnica de cualquier producto termal: [www.eco-repa.com](http://www.eco-repa.com)

**P** Você pode encontrar atualizações de manuais, vistas explodidas, informações sobre peças de reposição e estações em contato com nosso técnico para qualquer produto térmico : [www.eco-repa.com](http://www.eco-repa.com)



***garden technic***®

81, rue de Gozée  
6110 Montigny-le-Tilleul  
Belgique

Tél : 0032 71 29 70 70

Fax : 0032 71 29 70 86

**Made in China**

**S.A.V**



32 / 71 / 29 . 70 . 88



32 / 71 / 29 . 70 . 99



**Service Parts separated**



32 / 71 / 29 . 70 . 83



32 / 71 / 29 . 70 . 86

**2011**

**Fabriqué en chine**

# GEBRUIKERSHANDLEIDING

## BOSMAAIER

### DCBT33D / DCBT43D-1

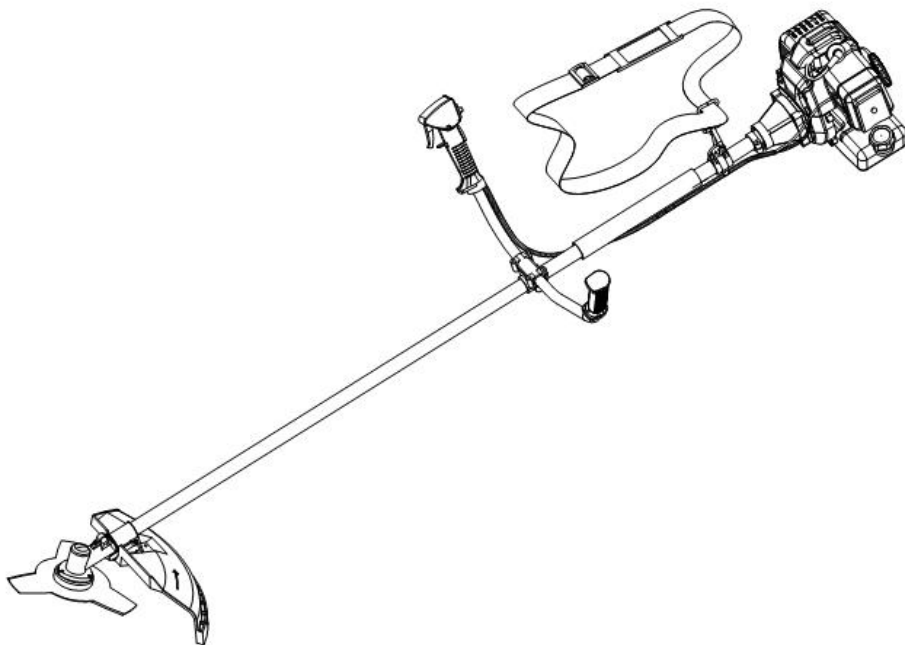

 Caution



2011



- Lees deze handleiding aandachtig door alvorens de bosmaaier te gebruiken.
- Bewaar deze handleiding.

## **▲ VEILIGHEID VOOR ALLES**

De waarschuwingsinstructies in deze handleiding worden aangeduid met een ▲ symbool. Ze duiden op kritieke punten die in aanmerking moeten worden genomen om mogelijke ernstige lichamelijke letsels te voorkomen. Daarom wordt u gevraagd al die instructies zorgvuldig door te lezen en ze nauwgezet in acht te nemen.

## **■ OPMERKINGEN OVER DE SOORTEN WAARSCHUWINGEN IN DE HANDLEIDING**

### **▲ WAARSCHUWING**

Bij deze aanduiding worden instructies gegeven om ongevallen te voorkomen die zouden kunnen leiden tot ernstige lichamelijke letsels of de dood.

### **BELANGRIJK**

Bij deze aanduiding worden instructies gegeven om mechanische defecten, storingen of schade te voorkomen.

### **OPMERKING**

Bij deze aanduiding worden tips of richtlijnen gegeven die handig zijn bij het gebruik van het product.

## **Inhoudsopgave**

1. ONDERDELEN	3
2. UITLEG BIJ DE PICTOGRAMMEN	4
3. SYMBOLEN OP DE MACHINE	5
4. VEILIGHEIDSMATREGELEN	6
5. MONTAGE	9
6. BRANDSTOF	11
7. BEDIENING	12
8. ONDERHOUD	14
9. SPECIFICATIES	16

## 1. ONDERDELEN

- |                          |                   |
|--------------------------|-------------------|
| 1. Brandstoftank         | 8. Gashendel      |
| 2. Starter               | 9. Gashendelkabel |
| 3. Luchtfilter           | 10. Draagriem     |
| 4. Afscherming koppeling | 11. Stang         |
| 5. Ophangmechanisme      | 12. Beschermkap   |
| 6. Handgreep             | 13. Transmissie   |
| 7. Handgreepbeugel       | 14. Snijblad      |

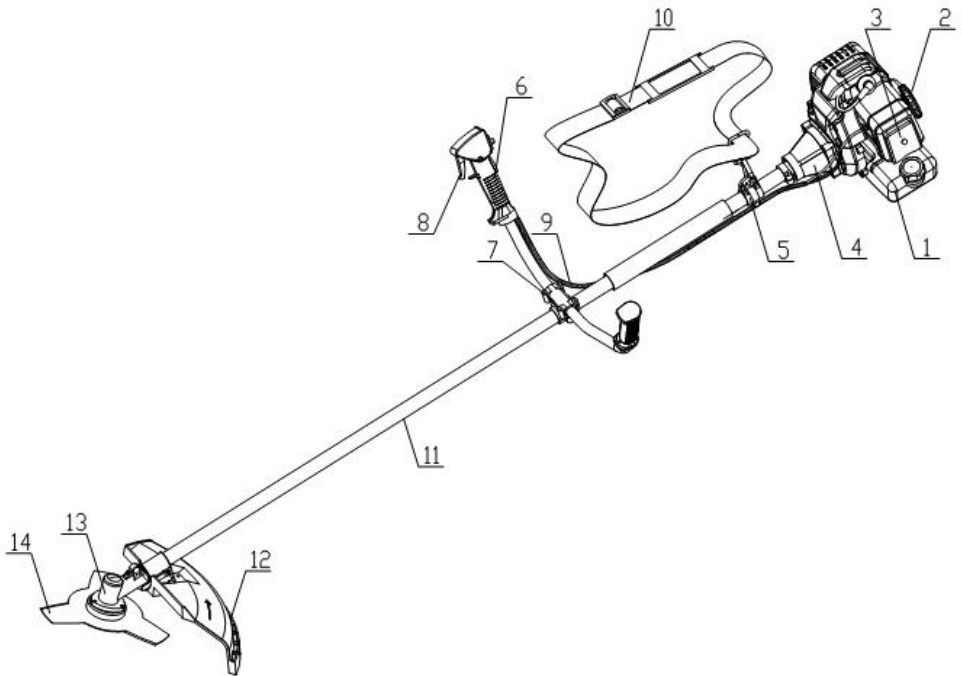

## 2. UITLEG BIJ DE PICTOGRAMMEN

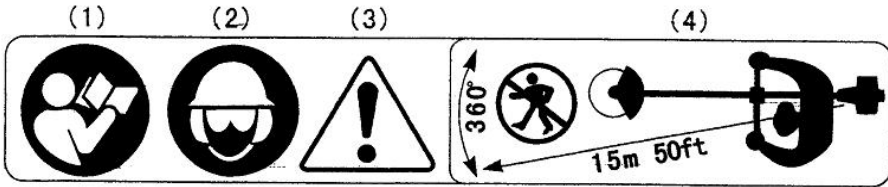

- (1). Lees de gebruikershandleiding volledig vooraleer u dit toestel in gebruik neemt.
- (2). Draag bescherming voor hoofd, ogen en oren.
- (3). Waarschuwing/Opgelet
- (4). Houd alle kinderen, omstanders en helpers op een afstand van 15 meter van de bosmaaier

### **BELANGRIJK**

Als waarschuwingsstickers loskomen of vuil worden en ze niet meer leesbaar zijn, dient u contact op te nemen met uw distributeur en nieuwe stickers te bestellen. Vervolgens dient u de sticker(s) op de daarvoor bedoelde plaats(en) aan te brengen.

### **▲ WAARSCHUWING**

Uw bosmaaier nooit wijzigen.

De garantie op de machine vervalt wanneer u een gewijzigde bosmaaier gebruikt of de gebruiksvorschriften zoals vermeld in deze handleiding niet naleeft.

### 3. SYMBOLEN OP DE MACHINE

Met het oog op een veilig bedrijf en onderhoud, werden op de machine symbolen aangebracht in reliëf. Neem de aanduidingen in acht en maak geen vergissingen.

- (a). De poort om de "MIX GASOLINE" opnieuw vol te tanken  
Plaats: TANKDOP.
- (b). De richting om de choke te sluiten  
Plaats: DEKSEL LUCHTFILTER
- (c). De richting om de choke te openen  
Plaats: DEKSEL LUCHTFILTER

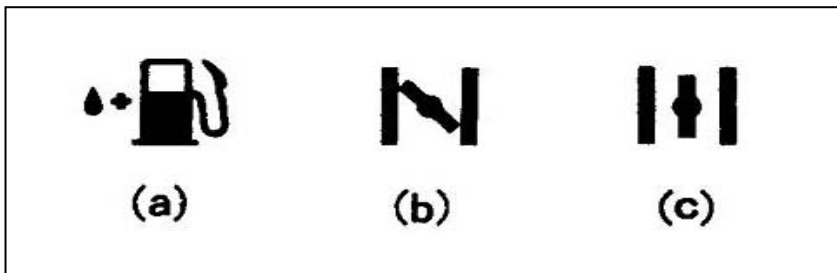

#### 4. VEILIGHEIDSVOORSCHRIFTEN

##### ■ VOORALEER U HET TOESTEL GEBRUIKT

(a) Lees deze gebruikershandleiding zorgvuldig door zodat u weet hoe u het toestel naar behoren moet bedienen.

(b) Dit product werd ontworpen voor het snijden van gras, en mag nooit worden gebruikt voor andere doeleinden.

(c) Gebruik deze bosmaaier nooit wanneer u onder invloed bent van alcohol, wanneer u moe bent of te weinig hebt geslapen, wanneer u duizelig bent als gevolg van medicatie, of in andere omstandigheden waarbij uw beoordelingsvermogen mogelijk verzwakt is of u mogelijk niet in staat bent de bosmaaier op een veilige manier te bedienen.

(d) Laat de motor niet in een afgesloten ruimte draaien. De uitlaatgassen bevatten schadelijk koolstofmonoxide.

(e) Wanneer u dit product voor het eerst gebruikt en voordat u aan het echte werk begint, dient u van een bekwaam vakman te leren hoe u de bosmaaier moet hanteren.

(f) Houd deze handleiding bij de hand zodat u er bij latere vragen of twijfels naar kunt teruggrijpen.

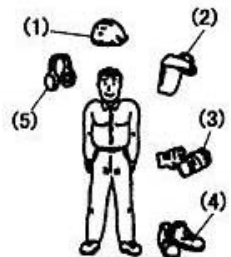

## ■ WERKUITRUSTING EN KLEDIJ

(a) Wanneer u de bosmaaier gebruikt, dient u geschikte kledij en beschermingsuitrusting te dragen:

- (1) Helm
  - (2) Veiligheidsbril of gezichtsbescherming
  - (3) Dikke werkhandschoenen
  - (4) Stevige werkschoenen met antislipzolen
  - (5) Oorbescherming
- (b) Gebruik uw bosmaaier nooit wanneer u een losse broek of sandalen draagt of geen schoenen aan hebt.

## 4. VEILIGHEIDSMATREGELEN

### ■ TE CONTROLEREN VOORALEER U UW BOSMAAIER GEBRUIKT

- (a) Kijk vooraleer u begint te werken goed rond om een idee te krijgen van de vorm van het terrein en ruim verplaatsbare obstakels uit te weg.
- (b) Ga na of er geen schroeven of bouten loszitten, of er geen olie lekt, of de machine niet is gebarsten of gedeukt, en of er geen andere problemen zijn waardoor de veilige werking van de machine kan worden beïnvloed. Controleer zeker of het snijblad en de bevestigingen waarmee het snijblad op de bosmaaier zijn gemonteerd volledig in orde zijn.
- (c) Gebruik nooit snijbladen die zijn verbogen, kromgetrokken, gebarsten, gebroken of op een of andere manier beschadigd. Zorg ervoor dat het snijblad altijd scherp is.
- (d) Controleer de bout waarmee het snijblad is bevestigd en kijk na of het snijblad vlot draait zonder daarbij abnormaal geluid te maken.

## ■ **OPMERKINGEN BIJ HET OPSTARTEN VAN DE MOTOR**

1. Kijk goed rond en zorg ervoor dat er zich binnen een straal van 15 m rond de bosmaaier geen obstakels bevinden.
2. Plaats de bosmaaier op de grond, op een vlak en vrij stuk, en houdt hem stevig vast zodat geen snijonderdelen noch de gashendel tegen obstakels botsen bij het opstarten van de motor.
3. Plaats de gashendel in de stationaire stand bij het opstarten van de motor.

## **4. VEILIGHEIDSMATREGELEN**

### ■ **VEILIGHEIDSMATREGELEN TEGEN TERUGSLAG**

1. Voordat u begint te werken, dient u de werkzone vrij te maken en gras rond de obstakels te verwijderen.
2. Neem bij het gebruiken van de bosmaaier geen andere onderdelen dan de twee hendels of handgrepen vast.
3. Laat bij het gebruik van de bosmaaier uw blik nooit wegglijden. Plaats indien nodig de gashendel in de stationaire stand.
4. Zorg ervoor dat het toestel nooit te dicht bij uw voeten komt en hijs het toestel nooit boven uw middel.

## ■ **OPMERKINGEN INZAKE TRANSPORT**

- (a). Breng de geschikte snijbladafscherming aan (indien voorzien)

## **4. VEILIGHEIDSMATREGELEN**

### ■ **VEILIGHEIDSMATREGELEN BEDIENING**

- (a). Grijp de hendels van de bosmaaier stevig met beide handen vast. Als u het werk even pauzeert, plaatst u de gashendel in stationaire stand.
- (b). Zorg ervoor dat u tijdens het maaien stevig op de grond en in balans staat.
- (c). Houd de snelheid van de motor op het niveau dat is vereist voor het maaiwerk, verhoog de snelheid nooit boven het nodige niveau.



- d. Raak de ontstekingsbougie of voedingskabel nooit aan terwijl de motor draait. Anders loopt u risico op een elektrische schok.
- e. Raak nooit de uitlaat, bougie of andere metalen onderdelen van de motor aan terwijl de motor draait of onmiddellijk nadat u de motor hebt uitgeschakeld. Anders kunt u ernstige brandwonden oplopen.
- f. Wanneer u klaar bent met maaien op een locatie en wenst voort te maaien op een andere locatie, dient u de motor uit te schakelen en het toestel zo te draaien dat de snijonderdelen van u weg gericht zijn.



## ■ VEILIGHEIDSMATREGELEN ONDERHOUD

- a. U mag in geen geval de bosmaaier demonteren of op enige wijze aanpassen. Daardoor raakt de bosmaaier mogelijk beschadigd of werkt de bosmaaier mogelijk niet meer naar behoren.
- b. Zorg ervoor dat u altijd eerst de motor uitschakelt voordat u onderhoud of controles uitvoert.
- c. Bij het slijpen, verwijderen of opnieuw monteren van het snijblad, dient u dikke, stevige handschoenen te dragen en enkel het geschikte gereedschap te gebruiken om lichamelijke letsels te voorkomen.

## 5. MONTAGE

### ■ HENDEL

1. Maak de vier bouten op de hendelbeugel los.

2. Plaats de rechter- (gashendel gemonteerd) en linkerhendel in de beugel en draai de bouten opnieuw stevig vast.

(1) Hendelbeugel

(2) Rechterhendel

(3) Bout

(4) Linkerhendel

(5) Motorkant

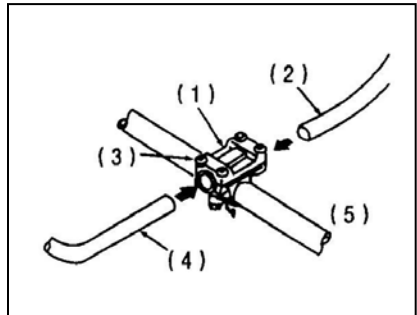

### ■ BESCHERMKAP

Monteer de beschermkap op het frame en bevestig deze stevig met de klem en 2 bouten (M5X25).

### GASHENDELKABEL

#### ▲ WAARSCHUWING

Na het monteren van de hendel, dient u de gashendelkabel in de gashendel te plaatsen. Anders ontstaat het gevaar dat de motor draait nadat de gashendel werd losgelaten.

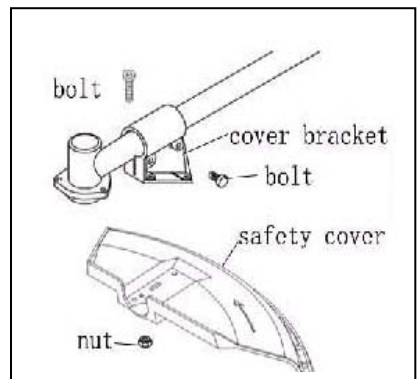

### ■ DE GASHENDELKABEL AANPASSEN

1. Als er te weinig of te veel speling is, verwijdert u het deksel van het luchtfilter, maakt u de moer los en past u de speling aan.

## 5. MONTAGE

### ■ DE NYLON SNIJDRAAD MONTEREN

1. Plaats de binnenste en de buitenste houder correct op de tandwielas.
2. Schroef de bijgeleverde bout (M8 links) op de tandwielas en span aan met de moersleutel.
3. Schroef de nylon snijdraad in de bout door de binnenste houder met de L-vormige staaf te bevestigen en met de hand aan te draaien.

### **OPMERKING**

Houd bouten en ringen zorgvuldig bij zodat ze niet verloren raken.

### ■ HET METALEN SNIJBLAD MONTEREN

1. Plaats de binnenste houder op de tandwielas en gebruik de L-vormige staaf om het geheel aan te draaien.
2. Plaats het snijblad op de binnenste houder, de kant met letters naar de tandwielas gekeerd, en lijn het gat van het snijblad uit op de binnenste houder.
3. Plaats de buitenste houder op de tandwielas met de holle kant naar het snijblad gericht.
4. Plaats de boutdop op de buitenste houder en maak deze vast met de bout (linksdraaiend), de verende ring en de ring.

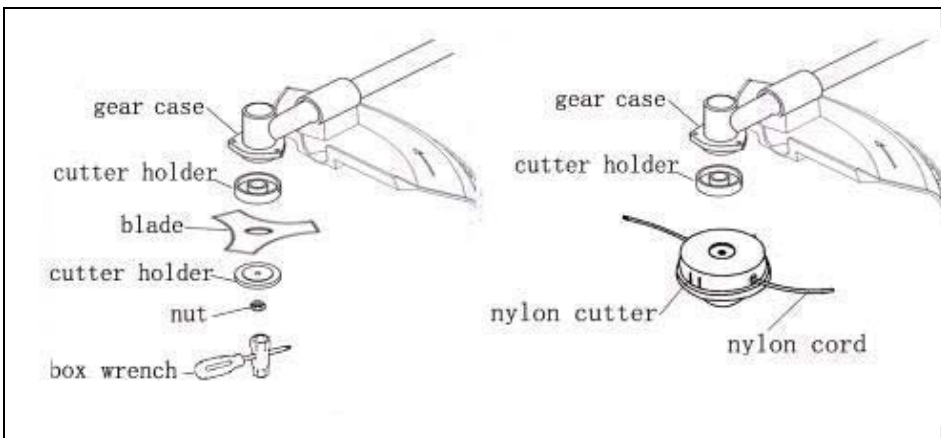

## 6. BRANSTOF

### **▲ WAARSCHUWING**

- Benzine is uiterst brandbaar. Rook niet en maak geen vuur of vonken in de buurt van de brandstof.
- Kuis alle gemorste brandstof op alvorens de motor te starten.
- Stop de motor en laat hem afkoelen alvorens brandstof bij te vullen.
- Houd open vlammen uit de buurt van de zone waar brandstof wordt gehanteerd op opgeslagen.



### **BELANGRIJK**

- Gebruik nooit olie voor 4-takt motoren of voor watergekoelde 2-takt motoren. Die types olie kunnen de bougies vervuilen, de uitlaat blokkeren of de zuigerring doen klemmen.
- Brandstofmengsels die gedurende een maand of langer niet werden gebruikt, kunnen de carburator verstoppen of voor een slecht werkende motor zorgen. Bewaar de overblijvende brandstof in een luchtdichte container, op een donkere en koele plaats room.
- Meng gewone benzine (met of zonder lood, alcoholvrij) met een kwalitatieve motorolie voor luchtgekoelde 2-takt motoren.

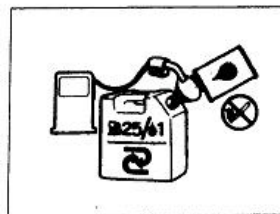

## AANBEVOLEN MENGVERHOUDING

Benzine 25 : Olie 1

### 7. BEDIENING

#### ■ DE MOTOR STARTEN

##### **▲ WAARSCHUWING**

- Alvorens de motor te starten, dient u deze te inspecteren op de aanwezigheid van loszittende aansluitingen of brandstoflekken. Ga ook na of het snij-element juist is gemonteerd en voldoende stevig is aangedraaid.
- Zorg ervoor dat het snij-element vrij is en geen omliggende obstakels raakt.

1. Beweeg de chokehendel naar de gesloten stand.

(1) Chokehendel (2) Gesloten (3) Open

2. Houd het toestel stevig vast en trek stevig aan de startkabel.

3. Open de choke geleidelijk aan nadat de motor is gestart.

4. Laat de motor 2 à 3 minuten draaien om op te warmen.

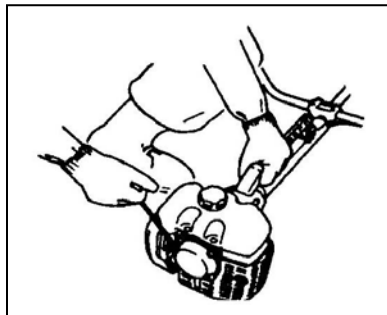
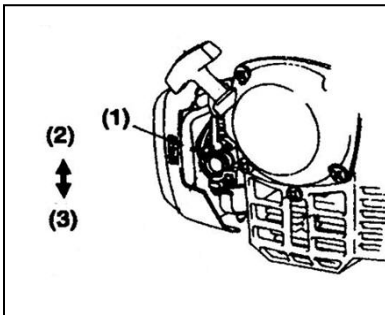

## ■ DE MOTOR STILLEGGEN

1. Beweeg de gashendel naar de stand voor stationair toerental.
  2. Druk op de motorschakelaar.
- (1) Motorschakelaar

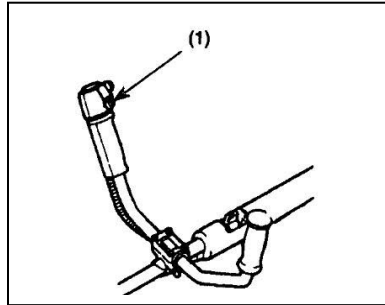

## 7. BEDIENING

### ■ SNIJDEN EN MAAIEN

#### GEBRUIK VAN HET METALEN SNIJBLAD

Altijd maaien in een beweging van rechts naar links.

Een metalen snijblad maait het beste in de zone tot 1/3 van de rand. Gebruik die zone om struiken of dik en stevig onkruid te maaien. Voor het maaien van jong gras kunt u de snijzone tot 2/3 van de rand van het blad gebruiken.

#### **BELANGRIJK**

Wanneer de motor traag draait, kunnen gras, onkruid of twijgjes makkelijker geklemd raken tussen de bladen. Tevens zorgt dit voor meer slijtage van de as en de tandwielen.

#### **▲ WAARSCHUWING**

- Om veiligheidsredenen is het gebruik van kabels met metalen voering verboden.
- Het snijblad niet afkoelen met water. Dat kan scheuren veroorzaken in het blad.

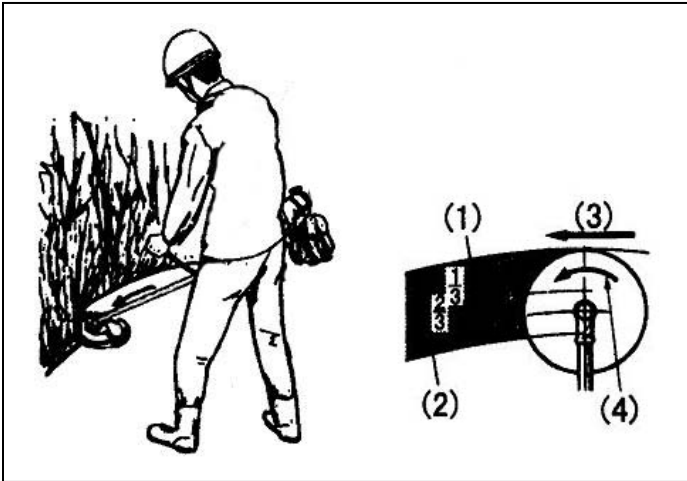

## 8. ONDERHOUD

### **NA 25 UUR GEBRUIK**

#### ■ LUCHTFILTER

Controleer en reinig het filterelement in een warm sopje. Zorg ervoor dat het volledig droog is alvorens het opnieuw te monteren. Als het element stuk is of is gekrompen, moet het worden vervangen.

### **BELANGRIJK**

Een verstopte luchtfilter kan het brandstofverbruik doen toenemen terwijl het snijvermogen van de bosmaaier afneemt.

Het gebruik van de bosmaaier zonder luchtfilter of met een vervormd filterelement zal snel resulteren in een defecte motor.

#### ■ BRANDSTOFFILTER

Neem de filter uit de vuldop met behulp van een kleine draadhaak. Ontkoppel de filter van de brandstofleiding en haak de borgveer los om het geheel te demonteren. Reinig de elementen met brandstof.

## **BELANGRIJK**

Bij een verstopte brandstoffilter zal de motor slecht versnellen.

### ■ BOUGIE

Verwijder en controleer de bougie en reinig de elektroden indien nodig met een borsteltje.

De bougiespeling moet worden afgesteld op 0,6 à 0,7 mm (F15).

Bij vervanging, enkel originele bougies of door de fabrikant aanbevolen bougies gebruiken.

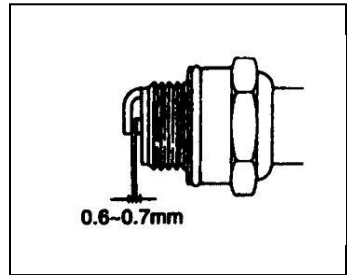

### ■ INLAATOPENING VOOR KOELLUCHT

Controleer de inlaatopening voor koellucht en de zone rond de cilinder koelvinnen.

## **BELANGRIJK**

Merk op dat een ontoereikende koeling voor oververhitting van de geluiddemper kan zorgen, wat er op zijn beurt toe kan leiden dat de bosmaaier vuur vat.

## **8. ONDERHOUD**

### ■ TANDWIELKAST

Universeel smeervet aanbrengen om de 25 gebruiksuren.

## **NA 100 UUR GEBRUIK**

### ■ GELUIDDEMPER

1. Demonteer de geluiddemper, steek een schroevendraaier in de opening en verwijder alle koolstofresten. Verwijder ook alle koolstofresten uit de uitlaatopening van de geluiddemper.



## ■ AFSTELLEN VAN DE CARBURATOR

Een slechte afstelling kan het toestel beschadigen. Als de motor niet goed loopt nadat de carburator is afgesteld, dient u contact op te nemen met uw leverancier.

## ■ AFSTELSCHROEF STATIONAIR TOERENTAL

Schroef waarmee het toerental wordt afgesteld, dat de motor haalt met de gashendel in de laagste snelheidsstand. Een draai naar rechts (in wijzerzin) verhoogt het toerental, een draai naar links (tegenwijzerzin) verlaagt het toerental.

(1) Afstelschroef stationair toerental (2)  
Hoog (3) Laag

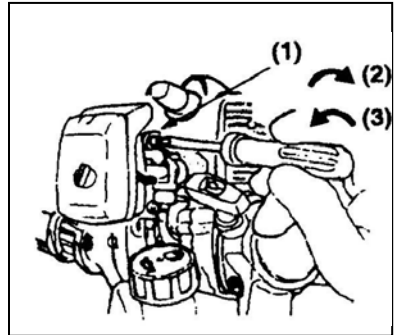

## ■ ONDERHOUD VOOR LANGDURIGE OPSLAG

1. Borstel alle vuil van het toestel, controleer elk onderdeel op schade of doorhangen. Herstel alle beschadigingen of gebreken voor het volgende gebruik.

2. Haal de resterende brandstof uit de tank. Maak de aftapschroef van de vlotterkamer los zodat de brandstof kan wegvloeien, start de motor en laat deze draaien tot hij vanzelf stilvalt.

3. Verwijder de bougie en plaatst ze in 1 à 2 cc 2-takt olie van de motor. Trek de startkabel 2~3 keer aan, monteer de bougie opnieuw en stop op de samentrekstand.

4. Smeer metalen onderdelen, zoals de gashendelkabel, in met roestwerende olie, plaats de afscherming op het snijblad en bewaar alles binnenshuis in een dampvrije omgeving.

## 9. TECHNISCHE KENMERKEN

Naam		Bosmaaier	
Model		<b>DCBT33D</b>	<b>DCBT43D-1</b>
Bedieningstype		Bediening met twee handen	
Gewicht		6,5 kg	7,5 kg
Buitenafmetingen		1760X610X420 mm	
Transmissiemethode		Automatische centrifugaalkoppeling met spiraaltandwiel	
Reductieratio		0,75 (15:20)	
Draairichting snijblad		Tegenwijzerzin (vanuit het standpunt van de gebruiker)	
Benzinemotor	Model	1E36F	1E40F-5
	Type	Enkele luchtgekoelde cilinder 2-takt	
	Cilinderinhoud	33 cc	42.7cc
	Max. uitgangsvermogen	1,1Kw/7000 tpm	1,4Kw/7000 tpm
	Max. koppel	1,6 Nm/5500 tpm	2,2 Nm/6000 tpm
	Inhoud brandstoftank	0,8L	
	Brandstoftype	Mengverhouding 25:1	
	Smeerolie	FC 2-takt motorolie	
	Carburator	Diafragma	Vlotter zuigerklep
	Aansteekmethode	IC-gestuurd vliegwielmagneet	
	Bougie	L7RTC	
	Startmethode	Terugstootstarter	
	Stopmethode	Ontstekingscircuit primair short (drukknop)	
	Nettogewicht	3,5 kg	3,9 kg

- Technische kenmerken kunnen zonder voorafgaande kennisgeving worden gewijzigd!

## GARANTIE

Voor de garantiebepalingen wordt verwezen naar de bijgevoegde garantievoorwaarden..

## MILIEU



Als uw machine na verloop van tijd aan vervanging toe is, geef hem dan niet met het huisvuil mee, maar zorg voor een milieuvriendelijke verwerking.



Site S.A.V. D.N.V. Website  
[www.eco-repa.com](http://www.eco-repa.com)  
pour aller plus loin

**FR** Vous trouverez les mises à jour des modes d'emploi, les vues éclatées, les informations concernant les pièces de rechange ainsi que les coordonnées de nos stations techniques pour tout produit thermique: [www.eco-repa.com](http://www.eco-repa.com)

**NL** U kunt updates van handleidingen, exploded views, informatie over onderdelen en contact opnemen met onze technische stations voor elk product thermische: [www.eco-repa.com](http://www.eco-repa.com)

**GB** You can find updates of manuals, exploded views, information on spare parts and contact our technical stations for any product thermal : [www.eco-repa.com](http://www.eco-repa.com)

**D** Sie können Updates von Handbüchern zu finden, Abbildungen, Informationen zu Ersatzteilen und an unseren technischen Stationen für jedes Produkt thermischen: [www.eco-repa.com](http://www.eco-repa.com)

**IT** È possibile trovare gli aggiornamenti dei manuali, esplosi, informazioni su parti di ricambio e di contattare il nostro stazioni tecnico per qualsiasi prodotto termale: [www.eco-repa.com](http://www.eco-repa.com)

**ES**

Usted puede encontrar actualizaciones de los manuales, despieces, información sobre piezas de repuesto y en contacto con nuestras estaciones de técnica de cualquier producto termal: [www.eco-repa.com](http://www.eco-repa.com)

**P** Você pode encontrar atualizações de manuais, vistas explodidas, informações sobre peças de reposição e estações em contato com nosso técnico para qualquer produto térmico : [www.eco-repa.com](http://www.eco-repa.com)



81, rue de Gozée  
6110 Montigny-le-Tilleul  
Belgique

Tél : 0032 71 29 70 70

Fax : 0032 71 29 70 86

**Made in China**

**S.A.V**



32 / 71 / 29 . 70 . 88



32 / 71 / 29 . 70 . 99



**Service Parts separated**



32 / 71 / 29 . 70 . 83



32 / 71 / 29 . 70 . 86

**Fabriqué en Chine**

**2011**

**Made in China**



**OWNER'S MANUAL**  
**BRUSH CUTTERS**  
**DCBT33D / DCBT43D-1**

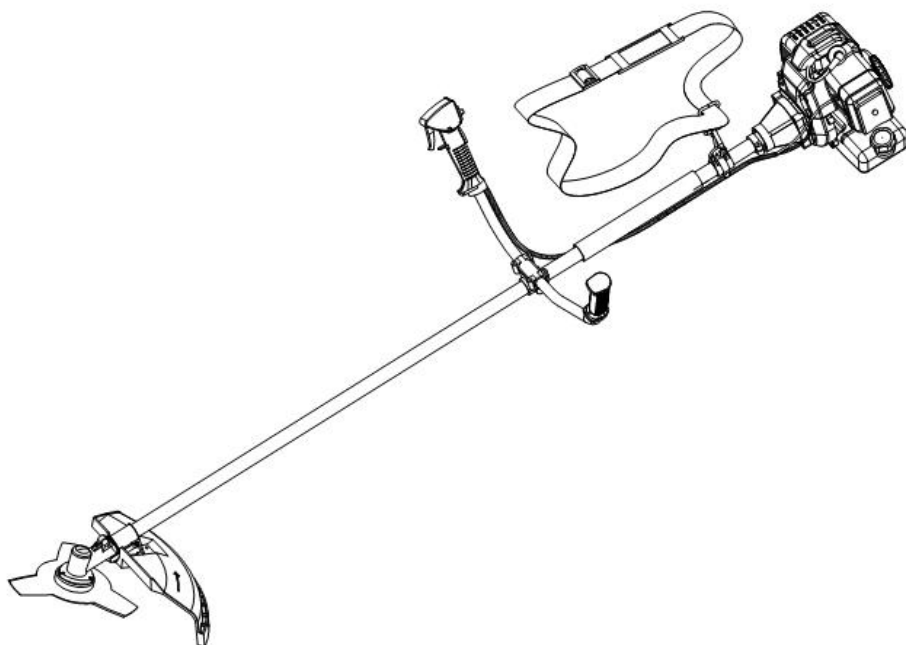

2011

## Caution

- Before using our brush cutter please read this manual carefully to understand the proper use of your unit.
- Keep this manual handy.

### SAFETY FIRST

Instructions contained in warnings with in this manual marked with a  symbol concern critical points which must be taken into consideration to prevent possible serious bodily injury and for this reason you are requested to read all such instructions carefully and follow them without fail.

### NOTES ON TYPES OF WARNINGS IN THE MANUAL

#### WARNING

This mark indicates instructions which must be followed in order to prevent accidents which could lead to serious bodily injury or death.

#### **IMPORTANT**

This mark indicates instructions which must be followed, or it leads to mechanical failure, breakdown, or damage.

#### **NOTE**

This mark indicates hints or directions useful in the use of the product.

## English Contents

1.PARTS LOCATION .....	3
2.EXPLANATION OF PICTORIALS .....	4
3.SYMBOLS ON THE MACHINE .....	5
4.SAFETY PRECAUTIONS.....	6
5.SET UP .....	9
6.FUEL.....	11
7.OPERATION.....	12
8.MAINTENANCE.....	14
9.SPECIFICATIONS .....	16



## 1.PARTS LOCATION

- |                   |                   |
|-------------------|-------------------|
| 1. Fuel tank      | 8. Throttle lever |
| 2. Starter        | 9. Throttle cable |
| 3. Air cleaner    | 10. Belt          |
| 4. Clutch cover   | 11. Outerpipes    |
| 5. Hanger         | 12. Safety cover  |
| 6. Handle         | 13. Gear case     |
| 7. Handle bracket | 14. Blade         |

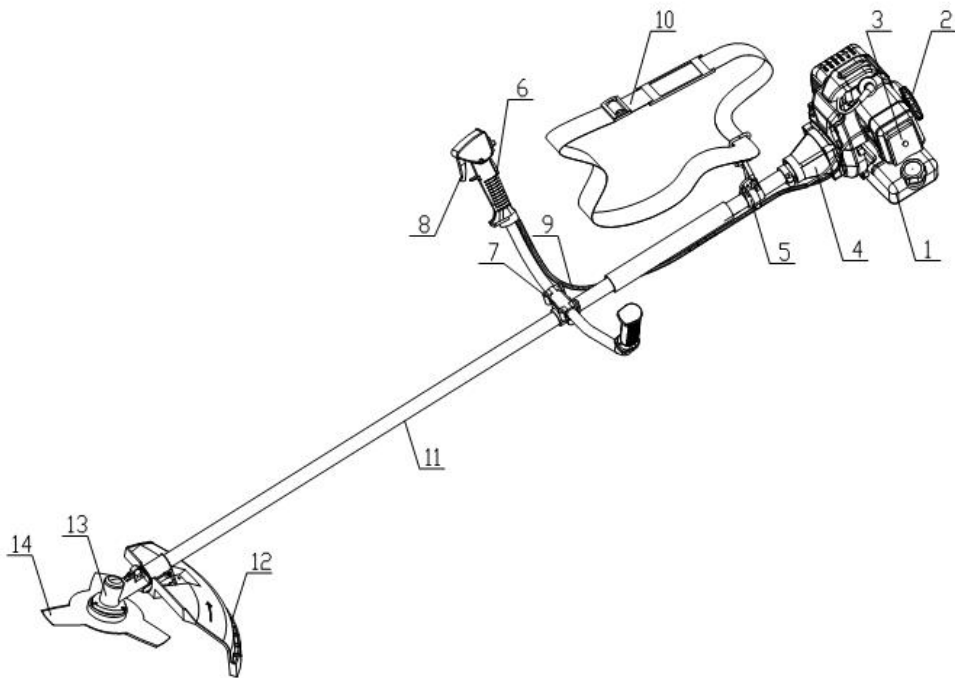

## 2.EXPLANATION OF PICTORIALS

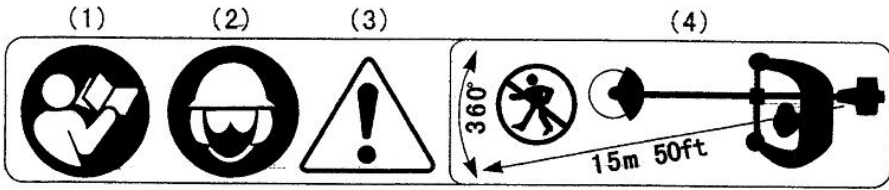

- (1).Read owner's manual before operating this machine.
- (2).Wear head, eye and ear protection.
- (3).Warning/Attention
- (4).Keep all children ,by standers and helpers 15 meters away from the brush cutter

### **IMPORTANT**

If warning seals peel off or become soiled and impossible to read, you should contact the dealer from which you purchased the product to order new seals and affix the new seal(S) in the required location(S)

### **▲WARNING**

Never remodel your brush cutter.

We won't warrant the machine, if you use the remodeled brush cutter or you don't observe the proper usage written in the manual.

### **3.SYMBOLS ON THE MACHINE**

For safe operation and maintenance, symbols are carved in relief on the machine. According to these indications, please be careful not to take a mistake.

- (a). The port to refuel the "MIX GASOLINE"  
Position: FUEL TANK CAP.
- (b). The direction to close the choke  
Position: AIR CLEANER COVER
- (c). The direction to open the choke  
position: AIR CLEANER COVER

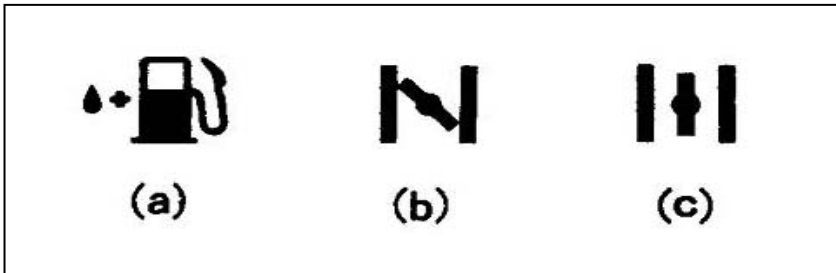

## 4.SAFETY PRECAUTIONS

### ■ BEFORE USING THE MACHINE

- (a) Read this owner's manual carefully to understand how to operate this unit properly.
- (b) This product has been designed for use in cutting grass, and it should never be used for any other purpose
- (c) You should never use this brush cutter when under the influence of alcohol, when suffering from exhaustion or lack of sleep, when suffering from drowsiness as a result of having taken cold medicine, or at any other time when a possibility exists that your judgment might be impaired or that you might not be able to operate the brush cutter properly and in a safe manner.
- (d) Avoid running the engine indoors. The exhaust gases contain harmful carbon monoxide.
- (e) When using this product for the first time, before beginning actual work, learn to handling the brush cutter from skilled worker.
- (f) Be sure to keep this manual handy so that you may refer to it later whenever any questions arise.



## ■ WORKING GEAR AND CLOTHING

(a) When using your brush cutter, you should wear proper clothing and protective equipment as follows.

- (1) Helmet
- (2) Protection goggles or face protector
- (3) Thick work gloves
- (4) Non-slip-sole work boots
- (5) Ear protectors

(b) Never use your brush cutter when wearing pants with loose cuffs, when wearing sandals, or when bare foot.

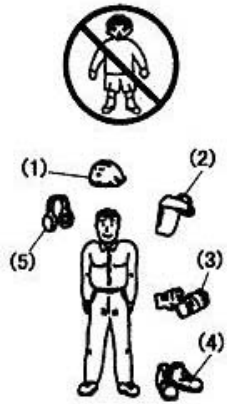

## ■ THINGS TO CHECK BEFORE USING YOUR BRUSHCUTTER

(a) Before beginning work, look around carefully to get a feel for the shape, and remove any obstacles which can be cleared away.

(b) Make sure that there are no loose screws or bolts, fuel leaks, ruptures, dents, or any other problems which might interfere with safe operation. Be especially careful to check that there is nothing wrong with the blades or with the joints by which the blades are attached to the brush cutter.

(c) Never use blades that are bent, warped, cracked, broken or damaged in any way.

Keep the blade always sharp.

(d) Check the bolt to fasten the blade and be sure the blade turns smoothly without abnormal noise.

## ■ NOTES ON STARTING THE ENGINE

1. Take a careful look around to make sure that no obstacles exist within a perimeter of 15m or less around brush cutter.
2. Place the body of the brush cutter onto the ground in a flat clear area and hold it firmly, in place so as to ensure that neither the cutter parts nor the throttle come into contact with any obstacles when the engine starts up.
3. Place the throttle into the idling position when starting the engine.

## ■ KICKBACK SAFETY PRECAUTIONS

1. Before beginning work, clear your working area and remove grasses around the obstacles.
2. When using your brush cutter, do not grip other parts except the handles.
3. When using your brush cutter, never take your eyes off. If you need to, place the throttle into the idling position.
4. When using your brush cutter, do not let the unit get closer to your feet nor raise the unit above your waist.

## ■ NOTES ON TRANSPORTATION

- (a). Make sure the appropriate blade cover is in place. (if blade is equipped)

## ■ OPERATION SAFETY PRECAUTIONS

- (a). Grip the handles of the brush cutter firmly with both hands. If you suspend the work, place the throttle into the idling position.
- (b). Always be sure to maintain a steady, even posture while working.
- (c). Maintain the speed of the engine at the level required to perform cutting work., and never raise the speed of the engine above the level necessary.
- d. Never touch the spark plug or plug cord while the engine is in operation. Doing so may result in being subjected to an electrical shock.
- e. Never touch the muffler, spark plug, or other metallic parts of the engine while the engine is in operation or immediately after shutting down the engine. Doing so may result in serious burns.

f. .when you finish cutting in one location and wish to continue work in another spot, turn off the engine and turn the unit as the cutting parts faces away from your body.



## ■ MAINTENANCE SAFETY PRECAUTION

a Under no circumstances should you ever take apart the brush cutter or alter it in any way. Doing so might result in the brush cutter becoming damaged during operation or the brush cutter becoming unable to operate properly.

b. . Always be sure to turn off the engine before performing any maintenance or checking procedures.

c When sharpening, removing, or reattaching the blade, be sure to wear thick, sturdy gloves and use only proper tools and equipment to prevent injury.

## 5.SET UP

### ■ HANDLE

1.Loosen the 4 bolts on the handle bracket.

2.Insert the right handle(throttle lever is attached)and the left handle assembly into the bracket and retighten the bolts securely.

(1)Handle bracket

(2)Right handle

(3)Bolt

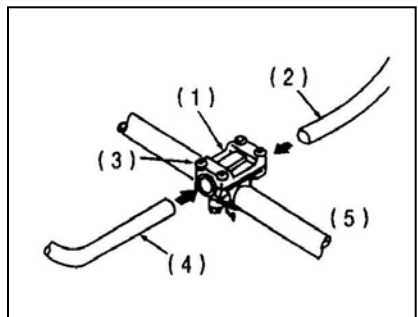

(4)Left

(5)Engine side

## ■ SAFETY GUARD

Attach the safety guard to the gear care and fix it with the clump and 2 bolts (M5X25)securely

## THROTTLE WIRE

### ▲WARNING

After fitting up the handle make sure that the throttle cable is put in the throttle lever.if not,it is very dangerous because the engine rotate after releasing the throttle lever.

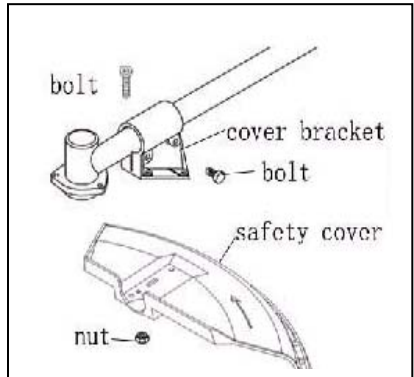

## ■ ADJUSTING THE THROTTLE CABLE

1. If the play is short or long, take off the air cleaner cover, loosen the lock nut and adjust the play.

## ■ INSTALLING THE MYLON CUTTER

- 1.Set correctly the inner holder and the outer holder to the gear shaft.
- 2.Screw the attached bold(M8 Left) into the gear shaft and secure it with the spanner.
- 3.Screw the nylon cutter into the bolt by fixing the inner holder with the L-shaped bar and tighten it manually.

### NOTE

Keep bolts and washers to install the blade carefully so as not to lose them.



## ■ INSTALLING THE METAL BLADE

1. Set the inner holder to the gear shaft, and turn to fix with the attached L-shaped bar.
2. Put the blade on the inner holder with the face with letters to the gear case, and match correctly the hole of the blade to the projection of the inner holder.
3. Set the outer holder to the gear shaft with the hollowed face to the blade.
4. Put the attached bolt cover on the outer holder and secure it with the bolt (left screw) together with the spring washer and the washer.

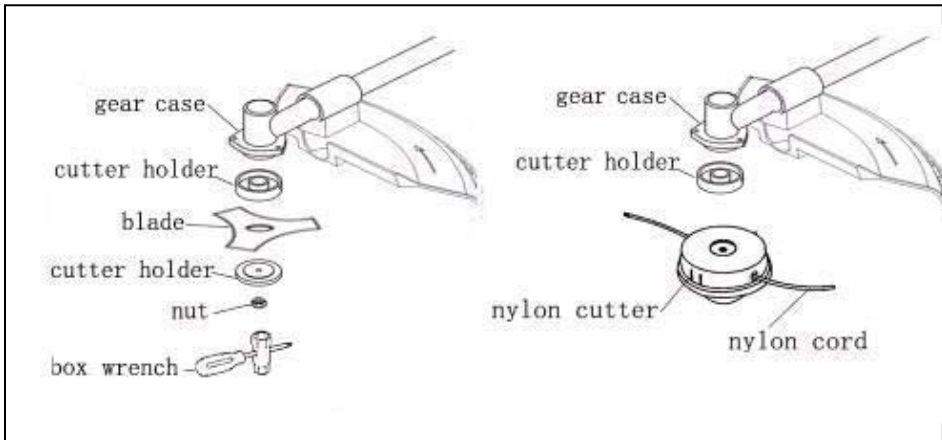

## 6.FUEL

### ▲WARNING

- Gasoline is very flammable. Avoid smoking or bringing any flame or sparks near fuel.
- Wipe up all spills before starting the engine.
- Make sure to stop the engine and allow it cool before refueling the unit.
- keep open flames away from the area where fuel is handled or stored.



## **IMPORTANT**

·Never use oil for 4 cycle engine use or water cooled 2-cycle engine. It can cause spark plug fouling, exhaust port blocking, or piston ring sticking.

·Mixed fuels which have been left unused for a period of one month or more may clog the carburetor or result in the engine failing to operate properly. Put remained fuel into an air-tight container and keep it in the dark and cool room.

·Mix a regular grade gasoline(lead or unleaded, alcohol-free) and a quality proven motor oil for air cooled 2 cycle engines.

## **RECOMMENDED MIXING RATIO**

**Gasoline 25 :Oil 1**

## **7.OPERATION**

### **■ STARTING THE ENGINE**

## **▲WARNING**

·Before starting the engine, inspect the engine unit for loose fittings or fuel leaks, and the cutting attachment is properly installed and securely fastened.

·Keep the cutting head clear of everything around it.

1. Move the choke lever to the closed position.

(1)Choke lever (2) Close (3) Open

2. While holding the unit firmly, pull out the starter rope quickly,

3. After the engine has started, open the choke gradually.

4. Allow the engine to run for 2 to 3 minutes to warm up.

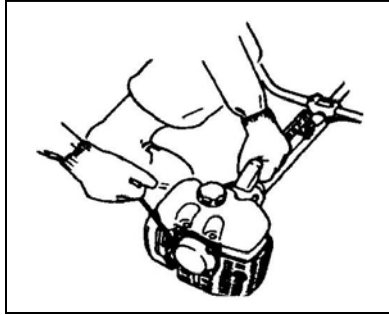
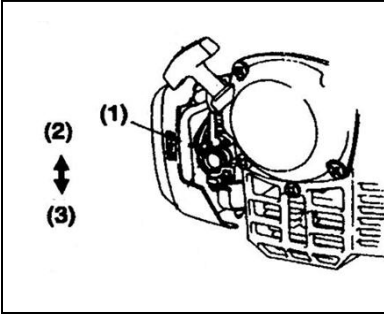

## ■ STOPPING THE ENGINE

1. Return the throttle lever to the idling position.
  2. Push the engine switch button.
- (1) Engine switch button

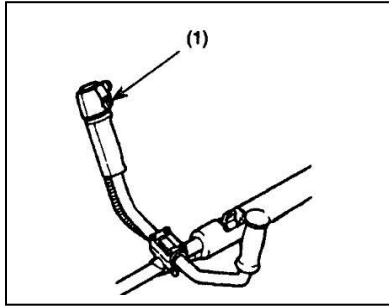

## 7. OPERATION

### ■ CUTTING OPERATION

#### METAL BLADE USAGE

Always cut by guiding the head from your right to left.

A metal blade cut best up to the point  $\frac{1}{3}$  from the edge. Use that area for cutting shrubs, tough and thick weeds. For cutting young grass, you can use up to  $\frac{2}{3}$  from the tip of blade.

#### IMPORTANT

Operating at low speed makes it easier for grass, weeds, or twigs to become caught up in the blades, and also it makes the shaft and clutch wear down more quickly.

#### ▲ WARNING

- For safety reasons, do not use metal reinforced line.
- Do not cool the blade with water in case of using grinder. It may cause cracks on blade.

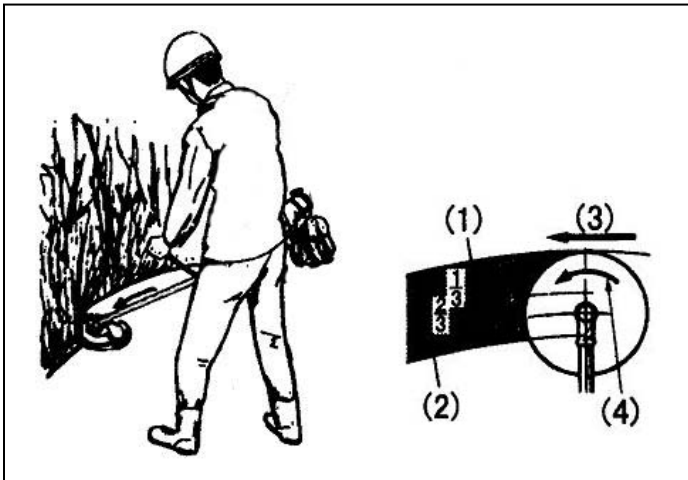

## **8.MAINTENANCE**

### **AFTER 25 HOURS OF USE**

#### **■ AIR CLEANER**

Check and clean the filter element in warm, soapy water as required. Dry completely before installing. If the element is broken or installing. If the element is broken or shrunk, replace with a new one.

#### **IMPORTANT**

A clogged air filter may increase fuel consumption while cutting down the engine power

And operate the brush cutter without the air filter or with a deformed filter element will quickly ruin the engine.

#### **■ FUEL FILTER**

Take the filter out of the fueling port using a small wire hook.Disconnect the filter assembly from the fuel pipe and unhook the retainer to disassemble it.Clean the components with gasoline

#### **IMPORTANT**

A clogged fuel filter may cause poor acceleration of the engine.

#### **■ SPARK PLUG**

Remove and inspect the spark plug and clean the electrodes as necessary with brush.

The spark gap should be adjusted to 0.6~0.7mm(F15).

When replacing spark plug,use only products which have been designated by

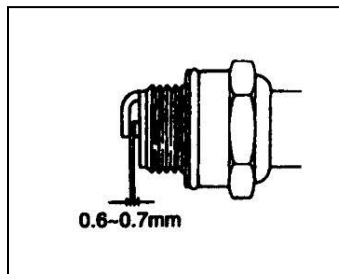

## ■ INTAKE AIR COOLING VENT

Check the intake air cooling vent and the area around the cylinder cooling fins

### **IMPORTANT**

Note that failing to do so could cause the muffler to become overheated, and that this in turn could cause the brushcutter to catch on fire.

## **8. MAINTENANCE**

### ■ GEAR CASE

Supply multi-purpose grease at every 25 hours of use.

### **AFTER 100 HOURS OF USE**

#### ■ MUFFLER

1. Remove the muffler, insert a screwdriver into the vent, and wipe away any carbon buildup. Wipe away any carbon buildup on the muffler exhaust vent

#### ■ ADJUSTING CARBURETOR

A wrong adjustment may cause damage to your unit. If the engine does not run well after adjusting the carburetor, please contact the shop where you purchased the product.

#### ■ IDLE ADJUSTMENT SCREW

This is the screw to adjust the engine rotation when the throttle lever is set to the lowest speed position. If you turn right (clockwise), rotation increases, and left (counterclockwise) decreases.

(1) Idle adjustment screw (2) High (3) Low

#### ■ MAINTENANCE BEFORE STORAGE

1. Brushing off dirt from the machine, check damage or slack of each part. If you find out abnormalities, repair them for the next use.

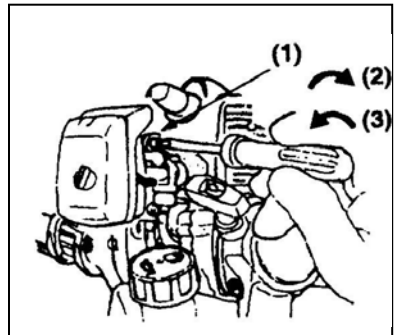

2. Extract fuel from the tank, and loose the drain screw of the float cabin to extract fuel, turn on the engine, and leave it running until it stops naturally.
3. Remove the spark plug and put in 1~2 CC of 2-cycle oil in the engine. Draw the starter ropes 2~3 times, set the plug back, and stop it at the contraction position.
4. Apply anti-rust oil to the metal parts such as the throttle wire, put the cover on the blade, and keep it in door avoiding dampness.

## 9. SPECIFICATIONS

Name		Brush cutter	
Brushcutter Model		<b>DCBT33D</b>	<b>DCBT43D-1</b>
Handle type		Both hands	
Machine weight		6.5Kg	7.5 Kg
Outward side		1760X610X420mm	
Power transmission method		Automatic centrifugal clutch spiral gear	
Reduction rate		0.75 (15:20)	
Blade rotating direction		Counterclockwise (from operator's view)	
Gasoline Engine	Model	1E36F	1E40F-5
	Type	Single cylinder air cooling 2-cycle	
	Displacement	33 cc	42.7cc
	Max.Output	1.1Kw/7000r/min	1.4Kw/7000r/min
	Max.Torque	1.6 N·m/5500r/min	2.2 N·m/6000r/min
	Fuel tank capacity	0.8L	
	Fuel used	Mixing rate 25:1	
	Lubricant oil	FC2-Stroke engine oil	
	Carburetor	Diaphragm	Float piston valve
	Sparking method	IC-controlled fly wheel magnet	
	Spark plug	L7RTC	
	Starting method	Recoil starter	
	Stopping method	Sparking circuit primary short(push button)	
	Net weight	3.5 Kg	3.9 Kg

\*Specifications are subject to change without notice!

### GUARANTEE

Refer to the enclosed guarantee conditions for the terms and conditions of guarantee.

### ENVIRONMENT

Should your machine need replacement after extended use, do not put it in the domestic waste but dispose of it in an environmentally safe way.





**FR** Vous trouverez les mises à jour des modes d'emploi, les vues éclatées, les informations concernant les pièces de rechange ainsi que les coordonnées de nos stations techniques pour tout produit thermique: [www.eco-repa.com](http://www.eco-repa.com)

**NL** U kunt updates van handleidingen, exploded views, informatie over onderdelen en contact opnemen met onze technische stations voor elk product thermische: [www.eco-repa.com](http://www.eco-repa.com)

**GB** You can find updates of manuals, exploded views, information on spare parts and contact our technical stations for any product thermal : [www.eco-repa.com](http://www.eco-repa.com)

**D** Sie können Updates von Handbüchern zu finden, Abbildungen, Informationen zu Ersatzteilen und an unseren technischen Stationen für jedes Produkt thermischen: [www.eco-repa.com](http://www.eco-repa.com)

**IT** È possibile trovare gli aggiornamenti dei manuali, esplosi, informazioni su parti di ricambio e di contattare il nostro stazioni tecnico per qualsiasi prodotto termale: [www.eco-repa.com](http://www.eco-repa.com)

**ES**

Usted puede encontrar actualizaciones de los manuales, despieces, información sobre piezas de repuesto y en contacto con nuestras estaciones de técnica de cualquier producto termal: [www.eco-repa.com](http://www.eco-repa.com)

**P** Você pode encontrar atualizações de manuais, vistas explodidas, informações sobre peças de reposição e estações em contato com nosso técnico para qualquer produto térmico : [www.eco-repa.com](http://www.eco-repa.com)



81, rue de Gozée  
6110 Montigny-le-Tilleul  
Belgique

Tél : 0032 71 29 70 70

Fax : 0032 71 29 70 86

**Made in China**

**S.A.V**



32 / 71 / 29 . 70 . 88



32 / 71 / 29 . 70 . 99



**Service Parts separated**



32 / 71 / 29 . 70 . 83



32 / 71 / 29 . 70 . 86

**2011**

**Made in China**