



MTBT36-CC139



FR MOTOBINEUSE THERMIQUE

TRADUCTION DES INSTRUCTIONS D'ORIGINE

NL MOTORHAKFREES

VERTALING VAN DE OORSPRONKELIJKE INSTRUCTIES

GB TILLER THERMAL

ORIGINAL INSTRUCTIONS



Cette machine est livrée SANS HUILE NI ESSENCE dans le moteur
Deze machine wordt geleverd ZONDER OLIE OF BENZINE in de motor
This machine is delivered WITHOUT OIL OR GASOLINE in the engine

Y2022

1. Accelerator
2. Clutch lever
3. Handlebar
4. Spur
5. Protector
6. Milling cutters
7. Plant-protecting plates
8. Transportation wheel
9. Air filter cover
10. Muffler
11. Oil tank cap
12. Starter handle
13. Fuel tank cap

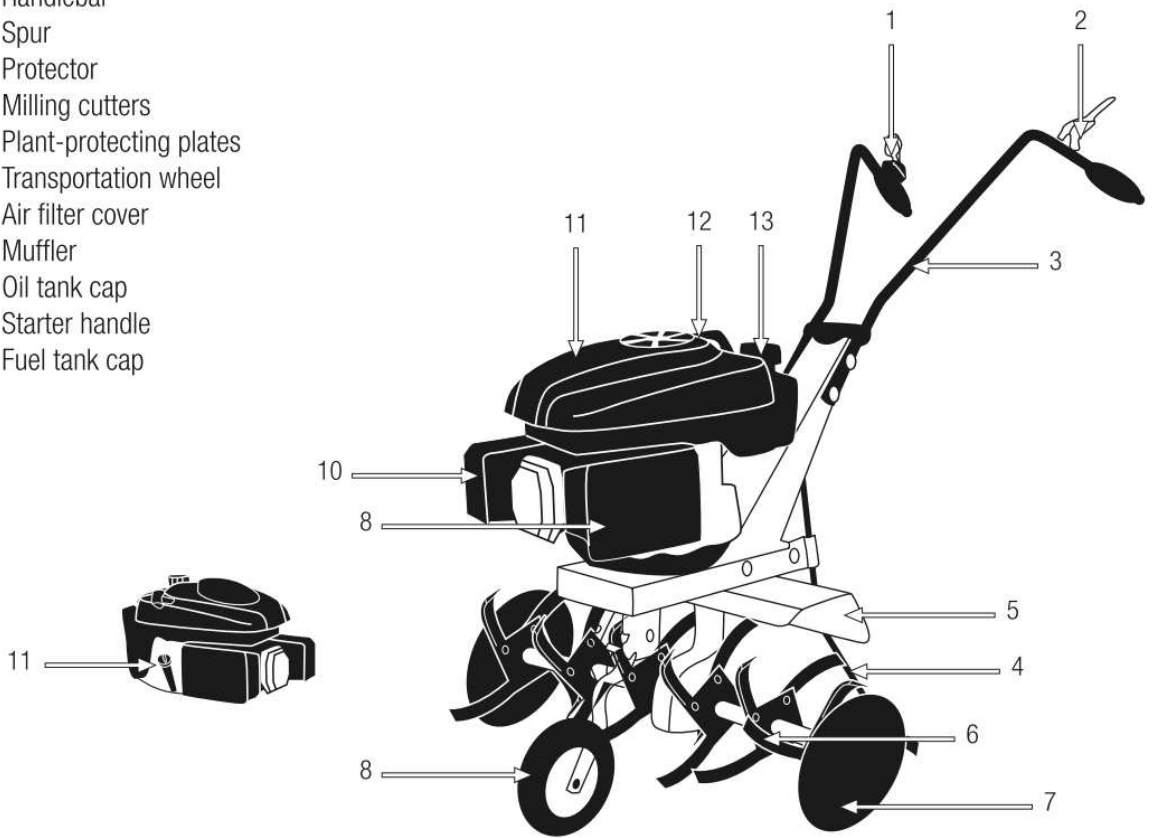

FR

1. Accélérateur
2. Levier d'embrayage
3. Guidon
4. Éperon
5. Protecteur
6. Fraises
7. Plaques de protection des plantes
8. Roue de transport
9. Couvercle du filtre à air
10. Silencieux
11. Bouchon du réservoir d'huile
12. Poignée de démarrage
13. Bouchon du réservoir de carburant

NL

1. Versneller
2. Koppelingshendel
3. Stuur
4. Aansporing
5. Beschermer
6. Frezen
7. Gewasbeschermingsplaten
8. Transportwiel
9. LuchtfILTERDEKSEL
10. Geluiddemper
11. Olietankdop
12. Starthendel
13. Brandstoftankdop

FR MOTOBINEUSE THERMIQUE

Lisez ce mode d'emploi avec attention avant de mettre l'appareil en service.

Nous faisons tous nos efforts pour améliorer nos produits en permanence. Dès lors, les données et illustrations techniques sont susceptibles de modifications.

UTILISATION PRÉVUE

La motobineuse légère est pourvue d'un moteur 4 temps à haut rendement. Cette conception est idéale pour biner des cultures en rangs serrés dans des sols semi-durs. En opération, elle avance régulièrement et est fort silencieuse. La motobineuse est fabriquée dans un acier spécial faiblement allié résistant à l'usure de façon à offrir un bon rapport qualité-prix. La forme spéciale des lames assure un binage puissant et efficace. La roue de guidage orientable assure un maniement aisé de la motobineuse. Système de démarrage répondant à la pression sur un bouton (la motobineuse démarre lorsqu'on appuie sur un bouton de fonctionnement au repos, ce qui améliore la sécurité du travail).

ENSEMBLE DE LIVRAISON

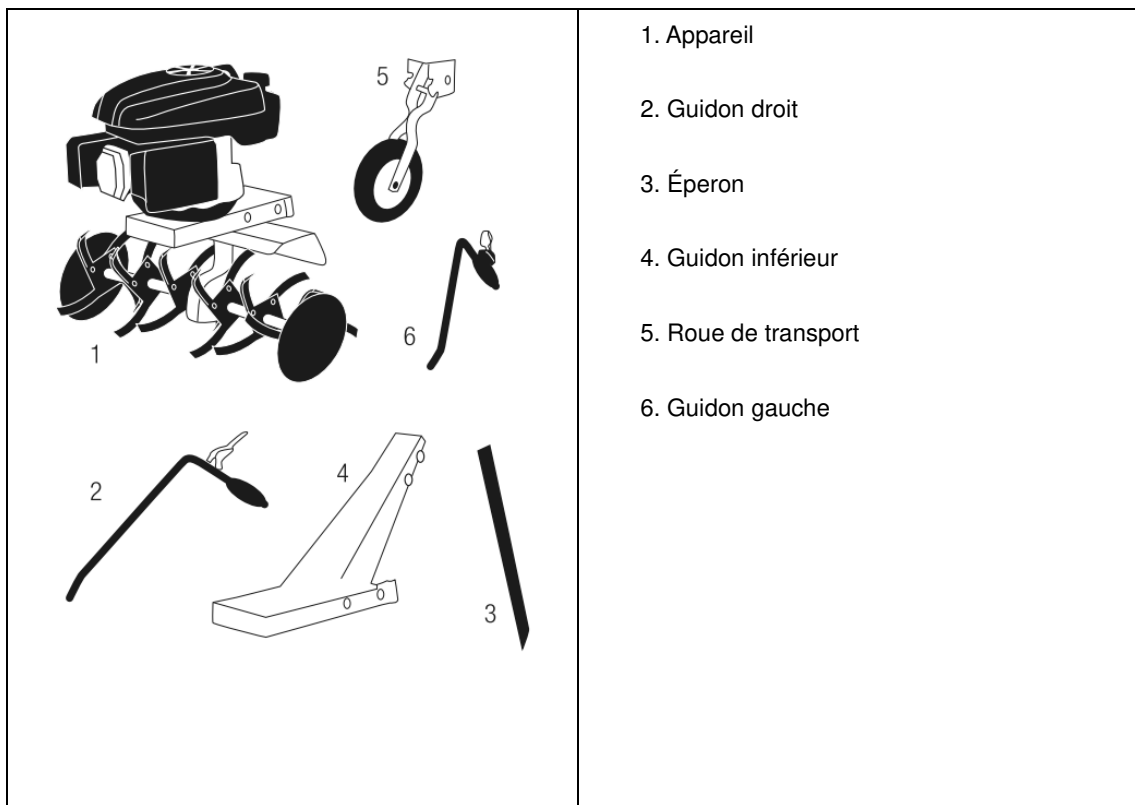

1. Appareil
2. Guidon droit
3. Éperon
4. Guidon inférieur
5. Roue de transport
6. Guidon gauche

CONSIGNES GENERALES DE SECURITE

Avant la première utilisation de l'appareil, lire complètement le mode d'emploi. En cas de doute concernant le raccordement et le fonctionnement de l'appareil, consulter le fabricant (département de service après-vente : info@eco-repa.com / www.eco-repa.com). Cette machine doit toujours être utilisée conformément aux instructions données dans le mode d'emploi.

Tout non-respect des consignes de sécurité et instructions peut provoquer une décharge électrique, un incendie et/ou des blessures graves.

Conservez toutes les consignes de sécurité et instructions pour une consultation ultérieure.

SUIVEZ ATTENTIVEMENT LES INSTRUCTIONS CI-DESSOUS AFIN D'ASSURER UN HAUT DEGRÉ DE SÉCURITÉ :

ATTENTION !

1. **Faites attention à l'état du terrain sur lequel vous travaillez.** Après le démarrage du moteur, la machine produit des gaz d'échappement toxiques. Le gaz peut être invisible et inodore. Dès lors, ne travaillez jamais avec la machine dans des zones confinées ou mal ventilées. Assurez un bon éclairage lors du binage. Veillez à la stabilité en cas d'utilisation par temps humide, neigeux ou de gel sur des pentes ou un terrain inégal.
2. **Ne laissez pas de personnes non autorisées approcher de la machine.** Les visiteurs et les curieux, principalement les enfants, les personnes malades et infirmes ne doivent pas avoir accès à la zone de travail. Empêchez tout contact des autres personnes avec la machine.
3. **Prenez des mesures pour le rangement de l'outil.** Les machines qui ne sont pas en cours d'utilisation doivent être rangées dans un endroit sec, surélevé ou verrouillé si possible, afin d'empêcher tout accès à celles-ci.
4. **Toujours utiliser l'outil approprié pour le travail à effectuer.** P. ex. éviter d'utiliser de petits outils et accessoires pour un travail qui devrait normalement être exécuté avec un engin pour usage intensif. Utilisez les outils uniquement dans le but pour lequel ils ont été conçus.
5. **Veillez à porter des vêtements appropriés.** Les vêtements doivent convenir pour le but à atteindre et ne doivent pas vous entraver pendant le travail.
6. **Utiliser l'équipement de protection personnelle.** Portez des chaussures de sécurité avec coiffe protectrice et une semelle antidérapante ou rugueuse.
7. **Portez des lunettes de sécurité.** Des objets peuvent être projetés vers vous.
8. **Portez des protections auditives** Portez un équipement de protection personnelle afin de protéger vos oreilles, tel qu'une protection auditive.
9. **Protection des mains.** Portez des gants résistants – les gants en cuir tanné au chrome offrent une bonne protection.
10. **Transport.** Arrêtez la machine avant le transport. La motobineuse doit toujours être transportée avec la roue de conduite en position de transport. Vérifiez que personne n'est exposé à un danger lorsque la motobineuse est mise hors service. Verrouillez la machine contre le basculement, les dommages et les fuites de carburant.

11. **Retirez la clé, etc.** Toutes les clés/manivelles, etc. doivent être retirées avant de mettre la motobineuse en service.
12. **Soyez toujours attentif. Faites attention à ce que vous faites.** Faites preuve de bon sens. N'utilisez pas la motobineuse si vous êtes fatigué. Ne travaillez jamais avec la machine lorsque vous êtes sous l'influence de l'alcool, de drogues ou médicaments affectant la capacité de concentration.
13. **Faire le plein.** Arrêtez toujours le moteur avant de faire le plein. Ouvrez le bouchon du réservoir avec précaution pour laisser s'échapper lentement la surpression et éviter toute projection de carburant. Lorsque vous travaillez avec la motobineuse, le corps de l'appareil chauffe. Laissez refroidir l'appareil avant de faire le plein. Sinon, le carburant pourrait s'enflammer et brûler des personnes. Faites attention de ne pas laisser déborder le carburant. En cas d'épanchement, éliminez l'épanchement et nettoyez la machine. Après avoir fait le plein, vérifiez que le bouchon vissé est étanche afin d'éviter tout desserrage suite aux vibrations.
14. **Contrôlez l'appareil pour détériorations éventuelles.** Inspectez l'appareil avant utilisation. Y a-t-il des pièces endommagées ? Si vous détectez un dommage léger, demandez-vous sérieusement si la machine fonctionnera parfaitement et de manière sûre malgré cela. Faites attention à un alignement et réglage corrects des toutes les parties mobiles. Les pièces s'ajustent-elles mutuellement de manière correcte ? Y a-t-il des pièces endommagées ? Tout est-il installé de manière correcte ? D'autres conditions préalables à un travail correct sont-elles mises en place ? Les dispositifs de protection endommagés, etc. doivent être réparés ou remplacés par des organismes autorisés sauf mention contraire expresse dans le mode d'emploi. Tout interrupteur qui ne fonctionne pas correctement doit être remplacé par un centre de service après-vente autorisé. N'utilisez pas la machine l'interrupteur marche-arrêt ne la met pas correctement en service et hors service. Si des réparations sont nécessaires, veuillez vous adresser à votre centre de service après-vente local.
15. **Marcher, ne jamais courir avec la machine.**
16. **Tirer la machine vers soi avec beaucoup de précaution**
17. **Ne pas modifier les réglages de régulation de vitesse du moteur et ne pas utiliser le moteur en survitesse.**
18. **Coupez le moteur avant d'effectuer tout réglage et toute maintenance.** Ceci s'applique en premier lieu au remplacement des lames.
19. **Utilisez uniquement des pièces de rechange homologuées.** Utilisez uniquement des pièces de rechange identiques pour la maintenance et les réparations. Demandez l'avis d'un centre de service après-vente autorisé dans ce but.

CONDUITE EN CAS D'URGENCE

Effectuez les premiers gestes de secours et appelez rapidement les premiers secours.

Protégez le blessé d'autres blessures et calmez-le.

CONSIGNES DE SÉCURITÉ SUPPLÉMENTAIRES POUR LES MOTOCULTEURS

Pour votre propre sécurité et celle des autres personnes, veuillez bien à respecter ces précautions.

- Ce motoculteur est conçu pour un fonctionnement fiable en toute sécurité s'il est utilisé conformément aux consignes.
- Lisez attentivement le manuel du propriétaire avant d'utiliser le motoculteur. Dans le cas contraire, il y a un risque de blessures aux personnes ou d'endommagement du matériel.
- Les gaz d'échappement contiennent du monoxyde de carbone toxique.
- N'utilisez jamais le motoculteur dans un endroit clos.
- Veillez à ce que la zone de travail soit bien aérée.
- Lorsqu'il existe, le dispositif de protection aéré doit être correctement utilisé.
- Les pièces rotatives sont tranchantes et tournent rapidement. Un contact accidentel avec ces pièces peut entraîner des blessures graves.
- Gardez les pieds et les mains éloignés des pièces lorsque le moteur est en marche.
- Arrêtez le moteur et désengagez l'embrayage des dents avant toute inspection ou tout entretien des pneus.
- Débranchez le capuchon de la bougie d'allumage pour empêcher tout risque de démarrage accidentel. Portez des gants robustes pour protéger vos mains des dents lors du nettoyage des dents ou lors de l'inspection ou du remplacement de ces dernières.

POUR GARANTIR UN FONCTIONNEMENT EN TOUTE SECURITE

Responsabilité de l'opérateur

- Maintenez le motoculteur dans un bon état de fonctionnement, l'utilisation d'un motoculteur dans un mauvais état ou un état discutable pourrait entraîner des blessures graves.
- Vérifiez que tous les dispositifs de sécurité sont en état de marche et que les étiquettes d'avertissement sont bien en place. Ces éléments sont installés pour votre sécurité.
- Vérifiez que les capots de sécurité (capot du ventilateur, capot du lanceur) sont bien en place.
- Apprenez à arrêter rapidement le moteur et les dents en cas d'urgence. Comprenez bien l'utilisation de toutes les commandes.
- Tenez fermement les mancherons. Ils peuvent avoir tendance à se lever à l'engagement de

l'embrayage.

- L'utilisation de ce motoculteur par une personne n'ayant pas reçu la formation nécessaire peut entraîner des blessures.
- Portez des chaussures solides qui recouvrent totalement le pied, la manipulation de ce motoculteur pieds nus ou avec des chaussures ouvertes ou des sandales augmente le risque de blessures.
- Portez des vêtements appropriés. Des vêtements amples peuvent se coincer dans les pièces en mouvement, ce qui augmente le risque de blessures.
- Soyez vigilant ! L'utilisation de ce motoculteur lorsque vous êtes fatigué, souffrant ou sous l'influence d'alcool ou de drogues peut entraîner un risque de blessures graves.
- Maintenez les personnes et les animaux à distance de la zone de labourage.
- Vérifiez que la barre de recouvrement est bien en place et correctement ajustée.

Protection des enfants

- Gardez les enfants à l'intérieur et sous surveillance lorsque tout matériel électrique de plein air est utilisé à proximité. Les jeunes enfants se déplacent rapidement et sont particulièrement attirés par les dents du motoculteur et l'activité de labourage.
- Ne pensez jamais que des enfants resteront au dernier endroit où vous les avez vus, soyez vigilant et mettez le motoculteur hors tension si des enfants pénètrent dans la zone de travail.
- Les enfants ne doivent jamais être autorisés à utiliser le motoculteur, même sous la surveillance d'un adulte.

Risque de jets d'objets

- Les objets heurtés par les dents en mouvement peuvent être violemment éjectés du motoculteur et ainsi entraîner un risque de blessures graves.
- Avant le labourage, enlevez de la zone de labourage toute brindille ou grosse pierre, tout fil électrique ou morceau de verre, etc. Labourez uniquement lorsqu'il fait encore bien jour.
- Les pièces éjectées des dents usées ou endommagées peuvent entraîner un risque de blessures graves. Inspectez toujours les dents avant d'utiliser le motoculteur.

Risque d'incendie et de brûlure

- L'essence est hautement inflammable et les vapeurs d'essence peuvent exploser.
- Faites extrêmement attention lorsque vous manipulez de l'essence. Gardez l'essence hors de portée des enfants.
- Faites le plein dans une zone bien aérée avec le moteur arrêté.
- Laissez le moteur refroidir avant de faire le plein. Les vapeurs de carburant ou du carburant répandu sur le sol peut/peuvent s'enflammer.

- Le moteur et le système d'échappement deviennent très chauds au cours du fonctionnement du motoculteur et le restent encore un peu après l'arrêt de ce dernier. Un contact avec des composants chauds du moteur peut entraîner des brûlures et enflammer certains matériaux.
- Évitez de toucher un moteur ou système d'échappement chaud.
- Laissez le moteur refroidir avant d'effectuer un entretien ou d'entreposer le motoculteur à l'intérieur d'un bâtiment.

Risque de toxicité du monoxyde de carbone

- Les gaz d'échappement contiennent du monoxyde de carbone toxique ; un gaz inodore et incolore. L'inhalation des gaz d'échappement peut entraîner une perte de connaissance, voire la mort.
- Si vous utilisez le moteur dans un espace restreint ou même partiellement clos, l'air que vous respirez peut contenir une quantité importante de gaz d'échappement. Pour évacuer les gaz d'échappement d'un bâtiment, aérez bien ce dernier.

Utilisation du motoculteur sur des talus

- Lorsque vous labourez des talus, remplissez le réservoir jusqu'à un niveau inférieur à la moitié de sa capacité pour éviter le plus possible de répandre du carburant sur le sol.
- Labourez perpendiculairement à la pente (selon des intervalles égaux) plutôt que parallèlement.
- Faites extrêmement attention lorsque vous changez la direction du motoculteur sur un talus.
- N'utilisez pas le motoculteur sur une pente de plus de 10°.
- L'angle de déclivité maximal de sécurité indiqué l'est à titre de référence uniquement et doit être déterminé selon le type d'outil. Avant de démarrer le moteur, vérifiez que le motoculteur n'est pas endommagé, mais en bon état. Pour votre propre sécurité et celle des autres, faites extrêmement attention lors de l'utilisation du motoculteur en bas ou en haut d'un talus.











AVERTISSEMENTS DE SÉCURITÉ CONCERNANT L'ESSENCE













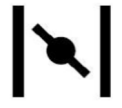

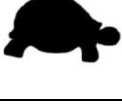

AVERTISSEMENT : Faites très attention lors de la manipulation de carburants. Ils sont inflammables et les vapeurs sont explosives. Les points suivants doivent être observé

- Utilisez uniquement un récipient homologué.
- Ne retirez jamais le bouchon du carburant ou n'ajoutez pas de carburant alors que la source d'alimentation fonctionne. Laissez les composants d'échappement refroidir avant de refaire le plein.
- Ne fumez pas.
- Ne refaites jamais le plein en intérieur.
- Ne stockez jamais la machine ou des conteneurs de carburant dans une pièce où se trouve une flamme nue, telle qu'un chauffe-eau.
- Si du carburant est renversé, n'essayez pas de démarrer la source d'alimentation, mais déplacez la machine à distance de cette zone avant de démarrer.
- Remettez toujours en place le bouchon du réservoir de carburant et serrez-le bien après avoir fait le plein.
- Si le réservoir est purgé, ceci doit être fait en extérieur.

PICTOGRAMMES

	<p>Veillez à ce que la machine soit bien stable lors que vous la laissez sans surveillance.</p>		<p>Portez des chaussures solides anti-dérapantes lors de l'utilisation de la motobineuse</p>
	<p>Lire le manuel d'instructions</p> <p>Le manuel d'instructions contient les informations destinées à attirer l'attention sur les éventuels problèmes de sécurité, les risques de détérioration de la machine ainsi que les conseils utiles pour la mise en route, l'utilisation et la maintenance. Veuillez respecter toutes les remarques, explications et consignes figurants dans ce manuel pour une utilisation optimale et sûre de cet appareil.</p>		<p>Portez des gants de protection</p>
 	<p>Portez des protections oculaires et auditives, lors de l'utilisation de la motobineuse.</p>	 	<p>Les gaz d'échappement du moteur contiennent du monoxyde de carbone. Ne jamais manipuler le produit dans un endroit clos. N'utilisez pas à l'intérieur.</p>
			<p>Flamme nue interdite.</p>
			<p>Interdiction de fumer.</p>
			<p>Inflammable. Ne pas remplir le réservoir de carburant dans un endroit clos ou alors que la machine tourne. Laisser le moteur refroidir au moins 2 minutes avant de refaire le plein.</p>

	<p>Attention !</p> <p>Risque de blessures par des pièces tournantes. Maintenez les mains, les pieds et les vêtements à distance.</p>
	<p>Poignée d'embrayage relâchée, la machine tourne au ralenti.</p>
	<p>Étrangleur, réglage démarrage à froid.</p>
	<p>Régime maximal.</p>
	<p>Régime minimal.</p>
 <p>20W-40 0,6l</p>	<p>Ajouter de l'huile moteur.</p>
	<p>Avertissement : tension électrique dangereuse</p>
	<p>Danger : lames en rotation. Gardez les mains et les pieds éloignés des pièces tranchantes. Ne pas approcher les mains des lames, ne pas toucher les lames au démarrage de l'appareil ni lors de son utilisation.</p>

	<p>Attention !</p> <p>Pièces brûlantes. Restez à distance.</p>
 	<p>Maintenez une distance de sécurité L'opérateur est responsable de la sécurité des tiers se trouvant dans la zone de travail de la machine. N'utilisez jamais la motobineuse alors que d'autres personnes, particulièrement des enfants, ou encore des animaux, se trouvent à proximité.</p>
	<p>Risque de projections.</p> <p>Il existe un risque de projections d'objets lors de l'utilisation de la machine.</p>
	<p>Avertissement : risque de trébuchement</p>
	<p>Poignée d'embrayage tirée, la dent tourne.</p>
	<p>Moteur à l'arrêt.</p>

	<p>Débranchez la bougie</p> <p>Retirez l'antiparasite de la bougie pour toute intervention de maintenance</p> <p>ou autre sur la machine, ou lorsque vous la laissez sans surveillance.</p>
	<p>Largeur de travail max.</p>
	<p>CE Conformément aux normes Européennes d'application en matière de sécurité</p>

	<p>Ne pas utiliser en présence de pluie ou d'humidité.</p>
---	--

	<p>Couper le moteur avant de refaire le plein</p>
--	---

	<p>Puissance acoustique garantie</p>
--	--------------------------------------

DANGERS RESIDUELS ET MESURES DE PROTECTION

Action d'urgence

Appliquez les premiers soins appropriés à la blessure et consultez une assistance médicale qualifiée le plus rapidement possible. Protégez la personne blessée d'accidents supplémentaires et calmez-la.

Utilisation conforme

L'appareil est conçu uniquement pour une utilisation régulière en agriculture, sylviculture et horticulture et le traitement de zone. Le fabricant décline toute responsabilité pour toute blessure ou dommage matériel dû au non-respect de ces règles.

Dangers résiduels mécaniques

Danger	Description	Protection	Dangers résiduels
Incision, coupure	Les lames rotatives peuvent causer de graves coupures, voire une amputation d'un membre du corps.	Portez toujours des gants de protection lorsque vous travaillez avec l'appareil. Ne mettez jamais la main dans la machine lorsque le moteur tourne	
Saisie, enroulement	Des cordes, fils ou parties de vêtements peuvent être saisis par la motobineuse et entraînés.	Retirez tous les objets étrangers du terrain et restez à distance des dents et portez des vêtements ajustés.	

Dangers résiduels électriques

Danger	Description	Protection	Dangers résiduels
Contact électrique direct	Le contact avec la bougie d'allumage lorsque le moteur tourne peut donner lieu à un choc électrique.	Ne touchez pas la fiche de la prise de courant pendant que le moteur tourne	

Dangers résiduels thermiques

Danger	Description	Protection	Dangers résiduels
Coups, gelures	Le contact avec l'échappement peut provoquer des brûlures		

Danger dû au bruit

Danger	Description	Protection	Dangers résiduels
Perte d'audition permanente	Le travail fréquent ou prolongé avec l'appareil sans porter de protection auditive peut entraîner une perte d'audition permanente	Portez des protections auditives	

Danger dû aux vibrations

Danger	Description	Protection	Dangers résiduels
Vibration du corps entier	Le travail avec l'appareil pendant une longue période peut affecter l'organisme humain à cause des vibrations	Faites des pauses régulières	

Dangers liés aux matériaux et autres substances

Danger	Description	Protection	Dangers résiduels
Contact, inhalation	L'inhalation des gaz d'échappement peut être dangereuse pour la santé	L'appareil doit être utilisé en extérieur uniquement	
Incendie ou explosion	L'appareil est utilisé avec	Ne faites pas le plein près	

	un mélange facilement inflammable qui peut prendre feu durant le remplissage	d'une flamme nue. Ne fumez pas pendant le remplissage du réservoir de carburant	
--	--	--	--

Autres dangers

Danger	Description	Protection	Dangers résiduels
Projection d'objets ou de liquides	La projection d'objets ou de terre peut causer des blessures.	Veillez à ce qu'il n'y ait personne dans la zone de travail. Portez l'équipement de protection personnelle	

Élimination

Les instructions d'élimination découlent des pictogrammes imprimés sur l'appareil ou son emballage.
Pour la signification des symboles individuels, consultez les sections sur l'appareil.

Exigences posées à l'opérateur

L'opérateur doit lire attentivement le mode d'emploi avant d'utiliser l'appareil.

Qualification

Aucune qualification spéciale n'est requise pour l'utilisation de l'appareil, sauf des instructions détaillées par un professionnel.

Âge minimum

Seules les personnes de plus de 16 ans d'âge sont autorisées à travailler avec l'appareil.

L'exception à cette règle est l'emploi d'apprentis juvéniles s'ils travaillent dans le cadre de leur formation professionnelle dans le but d'acquérir les aptitudes sous la supervision d'un formateur.

Formation

L'utilisation de l'appareil requiert des leçons appropriées par un professionnel ou seulement l'utilisation du mode d'emploi. Une formation spéciale n'est pas nécessaire.

CARACTERISTIQUES TECHNIQUES

Conception du moteur	4 temps à arbre à cames en tête
Ref Moteur	FWT1P65FA
Vitesse de rotation max.	$n_o : 3000 \text{ min}^{-1}$
Cylindrée du moteur	2,2 kW/139cm ³
Largeur de travail	360mm Max.
Motobineuse	4 fraises $\Phi 26 \text{ cm}$
Marche avant	1
Volume du réservoir à carburant	1,2 l (Essence sans plomb)
Volume du réservoir d'huile de lubrification	0,6 l SAE 20W40
Système de démarrage	Démarrateur inverse
Niveau de puissance acoustique garanti	93 dB(A)
Indice de protection	IP 20
Poids total	30.5 kg

Niveau de pression acoustique (L_{PA}) 72.8 dB(A)

Niveau de puissance acoustique (L_{WA}) 90.7 dB(A)

Incertitude K 3 dB(A)



ATTENTION! Lorsque la pression acoustique dépasse la valeur de 85 dB(A), il est nécessaire de porter des dispositifs individuels de protection de l'ouïe.

Valeur quadratique moyenne pondérée de l'accélération selon la norme applicable

3.73 m/s² K = 1.5 m/s²



La valeur totale de vibrations déclarée a été mesurée conformément à une méthode d'essai normalisée et peut être utilisée pour comparer un outil à un autre; l'indication du fait que la valeur totale de vibrations déclarée peut également être utilisée pour une évaluation préliminaire de l'exposition.





L'émission de vibration au cours de l'utilisation réelle de l'outil électrique peut différer de la valeur totale déclarée, selon les méthodes d'utilisation de l'outil; et signifiant la nécessité d'identifier les mesures de sécurité visant à protéger l'opérateur, qui sont basées sur une estimation de l'exposition dans les conditions d'utilisation réelles (compte tenu de toutes les parties constituantes du cycle de fonctionnement, telles que les temps d'arrêt de l'outil et de fonctionnement au repos, en plus du temps de déclenchement).

NOTE : Ce produit n'est pas destiné à un usage professionnel.

TRANSPORT ET STOCKAGE

- L'appareil peut uniquement être transporté avec le moteur arrêté et la bougie retirée.
- Nettoyez l'appareil à fond avant de le ranger.
- Rangez l'appareil à un endroit sec.

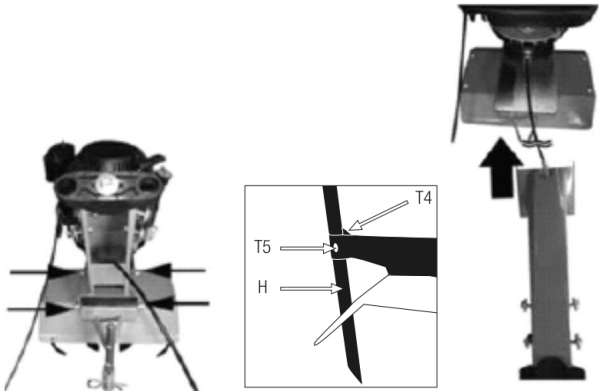
CONSIGNES DE MONTAGE

<p>Installation des dents</p>	 <p>Placez et alignez l'assemblage des dents vers l'arbre, ensuite fixez-le par une goupille de type cylindre et insérez une goupille fendue sur la goupille de type cylindre pour prévenir qu'elle ne se déplace vers l'extérieur.</p>
<p>Installation de la roue</p>	 <p>Fixez l'assemblage de support de roue sur la base en utilisant un boulon et un écrou, puis serrez-le en utilisant un ressort, et insérez une goupille en forme de B sur l'arbre pour prévenir que le ressort ne se déplace vers l'extérieur.</p>
<p>Installation des barres du guidon</p>	 <p>Placez et alignez le bras de la barre du guidon sur la base, and</p>

	<p>fixez-le avec 4 boulons.</p> <p>Montez la barre du guidon sur son bras, fixez-la avec 2 boulons de chaque côté.</p> <p>Installez le capot plastique sur les barres du guidon. Fixez-le avec 4 vis sur la face arrière. Fixez-le avec 4 vis sur la face arrière.</p> <p>Connectez le câble d'embrayage à la poignée. Remarque : s'il a déjà été installé, vous n'avez pas besoin d'effectuer cette étape</p>
--	--

<p>Installation du poteau de réglage de profondeur</p>	<div data-bbox="683 629 1219 1016" data-label="Image"> </div> <p>Fixez le poteau de réglage de profondeur à la base avec une goupille de type cylindrique, ensuite insérez une goupille en forme de B sur la goupille de type cylindrique pour prévenir qu'elle ne se déplace pas vers l'extérieur.</p>
---	---

AVANT UTILISATION

Ajoutez ou vérifiez le niveau d'huile

Retirez le bouchon de remplissage d'huile et essayez la jauge incluse dans le bouchon.

Insérez la jauge dans le goulot du réservoir, mais ne vissez pas le bouchon, puis retirez-le pour vérifier le niveau d'huile.

Si le niveau d'huile est proche ou inférieur au repère de limite inférieure sur la jauge, remplissez d'huile détergente pour automobile 4 temps SAE15W-40 jusqu'au repère de limite supérieure. Ne remplissez pas trop.

Remettez en place le bouchon de remplissage d'huile/la jauge.

Ajoutez du carburant dans le réservoir de carburant

Retirez le bouchon du réservoir de carburant.

Utilisez de l'essence sans plomb ou du carburant E10.

Utilisez un entonnoir approprié pour verser du carburant dans le réservoir de carburant du moteur.

Ne répandez pas le carburant à côté et ne remplissez pas trop le réservoir.

FONCTIONNEMENT

Avant de commencer – Première inspection



**IMPORTANT! Le moteur quitte l'usine sans huile.
L'huile moteur doit être ajoutée avant de démarrer le moteur.
Type d'huile : SAE20W-40.**

- Vérifiez que tous les dispositifs de protection sont en place et que tous les écrous et boulons sont serrés.
- Vérifiez le niveau d'huile dans le carter moteur.



**Important ! Le moteur est expédié d'usine sans huile. Vous devez
ajouter de l'huile au moteur avant de le démarrer.**

- Vérifiez que le filtre à air est propre.
- Vérifiez l'alimentation en carburant. Ne remplissez pas complètement le réservoir d'essence, laissez de la place pour que le carburant se dilate.
- Vérifiez que le câble de bougie est bien fixé et que la bougie est bien serrée.
- Vérifiez la position du levier de terrage.
- Vérifiez en dessous et autour du moteur qu'il n'y a aucune trace de fuites d'huile ou de carburant.
- Vérifiez que les tuyaux de carburant sont bien étanches et ne suintent pas.
- Recherchez des traces d'endommagement du moteur.
- Éliminez l'excès de débris sur le silencieux et le lanceur à rappel.

Démarrez le moteur

Démarrer le moteur avec précaution en respectant les instructions du fabricant et en maintenant les pieds éloignés de l'(des) outil(s).

- Déplacez le levier de régulation de régime en position.
- Agrippez la poignée du démarreur et tirez-la lentement, jusqu'à ce que cela tire un peu fort.

- Tirez la corde avec un coup rapide de tout le bras jusqu'à ce que le moteur tourne.
- Après que le moteur commence à tourner, déplacer le levier de régulation de régime en position appropriée.

Arrêtez le moteur

Déplacez le levier de régulation de régime en position "ARRET".

Fonctionnement normal

L'embrayage accouple et désaccouple la puissance du moteur vers la transmission.

Quand le levier d'embrayage est enclenché, l'embrayage est accouplé et transmet la puissance.

Enclenchez le levier, l'outil va tourner.

Quand le levier est déclenché, l'embrayage est désaccouplé et ne transmet plus de puissance.

Déclenchez le levier d'embrayage, l'outil va s'arrêter.

Réglage

<p>Roue de guidage en position de travail</p>	 <p>Mettez la roue en position 1 pour le tallage.</p>
--	--

ATTENTION !

Transportez l'appareil avec la roue en position 2. La roue doit être réglée uniquement quand le moteur est éteint !

<p>Réglage de la hauteur de coupe</p>	 <p>Changez la jauge de profondeur pour obtenir la hauteur de tallage requise. Il y a 3 différentes positions possibles.</p>
--	--

Réglage de la barre de guidon

Dégagez les vis de serrage sur les deux côtés, réglez la barre à la position convenable, ensuite serrez les vis.

Remplissage de carburant

Utilisez uniquement de l'essence sans plomb normale Danger d'explosion!

Remplissez de carburant uniquement en extérieur !

- Ne rajoutez jamais de carburant lorsque le moteur fonctionne ou est chaud !
- Ne fumez pas et ne manipulez pas de flammes nues à proximité !

Remplissage d'huile de moteur

Utilisez de l'huile 20W40

Utilisez la jauge d'huile pour vérifier le niveau d'huile.



Évitez les éclaboussures d'huile ou de carburant sur le sol. Utilisez les outils appropriés au remplissage (Entonnoir)

DÉPANNAGE

Problème	Cause	Dépannage
Le moteur ne veut pas démarrer	<ol style="list-style-type: none"> 1. Réservoir vide 2. Filtre à air colmaté 3. Pas d'étincelle d'allumage 4. Moteur noyé 	<ol style="list-style-type: none"> 1. Remplissez le réservoir, contrôlez le carburant dans le carburateur, nettoyez le réservoir et le trou dans le couvercle avec une aiguille 2. Nettoyez le filtre à air 3. Nettoyez la bougie d'allumage ou utilisez une bougie neuve, contrôlez le câble d'allumage, faites contrôler le système d'allumage dans un atelier de maintenance 4. Retirez la bougie, nettoyez-la et séchez-la, tirez plusieurs fois sur le câble de démarrage avec la bougie retirée
Le moteur ne tourne pas	<ol style="list-style-type: none"> 1. Câble d'allumage détaché 2. Tuyauterie de carburant colmatée ou carburant incorrect 3. Trou colmaté dans le couvercle du réservoir à carburant 4. Eau ou saleté dans le système de carburant 5. Filtre à air colmaté 	<ol style="list-style-type: none"> 1. Poussez le capuchon de bougie fermement sur la bougie 2. Nettoyez la tuyauterie de carburant, utilisez du carburant frais/différent, remplacez le couvercle du réservoir à carburant 3. Purgez le carburant et refaites le plein 4. Nettoyez le filtre à air
Le moteur s'arrête souvent au ralenti	<ol style="list-style-type: none"> 1. Intervalle d'allumage trop long, bougie d'allumage défectueuse 2. Carburateur incorrectement réglé 	<ol style="list-style-type: none"> 1. Régler/remplacer la bougie d'allumage 2. Régler le carburateur

	3. Filtre à air colmaté	
L'entraînement ne fonctionne pas correctement	<ol style="list-style-type: none"> 1. Contrôlez la tension du câble du levier de conduite 2. L'entraînement ne fonctionne pas 	<ol style="list-style-type: none"> 1. Réglez la tension du câble si nécessaire 2. Faites contrôler l'appareil dans un atelier de maintenance
Vibrations excessives	1. Vis de blocage desserrées	1. Serrez les vis de blocage

INSPECTIONS ET MAINTENANCE

CONSIGNES DE SÉCURITÉ POUR LES INSPECTIONS ET LA MAINTENANCE

La machine ne fournira un travail convenable que moyennant des soins et une maintenance appropriés. Une maintenance et des soins insuffisants peuvent entraîner des accidents et des blessures.

- **Avant tous travaux sur l'appareil, toujours couper le moteur et retirer la bougie d'allumage !**
- **Ne jamais utiliser de détergent agressif pour le nettoyage. Ceci pourrait entraîner un dommage ou la destruction de l'appareil.**

INTERVALLE DE TEMPS	DESCRIPTION	AUTRES DETAILS SI NECESSAIRE
Avant de commencer le travail	Contrôler le niveau d'huile moteur	

<p>Toutes les 25 heures de fonctionnement</p>	<p>Remplacer l'huile moteur</p> <p>Contrôler le niveau d'huile moteur</p> <p>Nettoyer le filtre à air</p> <p>Retirer les résidus de végétaux des parties rotatives avec une brosse ou un outil émoussé.</p> <p>Essuyer le corps avec un chiffon sec</p> <p>Si la saleté a durci, l'appareil peut être nettoyé avec un chiffon doux trempé dans de l'eau savonneuse</p>	
--	--	--

Maintenance du motoculteur

- La boîte de transmission a de la graisse installée en usine. Nous vous recommandons de vérifier le niveau de graisse chaque mois. NE remplissez PAS trop.
- Gardez toutes les vis, les écrous et boulons serrés.
- Pour un fonctionnement par temps froid, entreposez le motoculteur dans un environnement froid. Le transférer d'un endroit chaud à un endroit froid peut entraîner une accumulation de condensation dangereuse.
- Ne jamais stocker une machine dont le réservoir contient encore de l'essence dans un local où les vapeurs peuvent atteindre une flamme ou une étincelle.
- Pour réduire les risques d'incendie, maintenir le moteur, le silencieux, le compartiment des batteries et la zone de stockage de l'essence dégagés de végétaux ou d'excès de graisse.
- Remplacer les pièces usées ou endommagées pour plus de sécurité.
- Si le réservoir doit être vidangé, faire cette opération à l'extérieur.
- Laisser le moteur refroidir avant de ranger la machine dans un local quelconque.
- Remplacer les silencieux d'échappement défectueux

Maintenance du moteur

Veuillez suivre le manuel du propriétaire du moteur pour son entretien.

Remisage de longue durée

Si votre motoculteur n'est pas utilisé plus d'un mois, préparez-le pour un remisage de longue durée :

- Vidangez tout le carburant du réservoir et du carburateur.
- Vérifiez l'huile. Retirez la bougie, ajoutez un peu d'huile dans le cylindre, montez la bougie, tournez le vilebrequin et laissez l'huile être bien distribuée dans la surface intérieure du cylindre.
- Tirez lentement la corde du démarreur jusqu'à ce que vous sentiez de la résistance, faites un nœud pour fixer la corde, ensuite fermez le clapet d'admission d'air pour empêcher la poussière et les autres polluants d'entrer.
- Retirez tous les débris des dents du motoculteur et du moteur.
- Remisez le motoculteur dans un endroit propre et sec.

Nettoyage, maintenance

Retirez la cosse de bougie d'allumage pour chaque travail de réglage et de maintenance.

Nettoyage

_ Maintenez les dispositifs de protection, les fentes à air et le carter de moteur aussi propres (sans poussière) que possible. Frottez l'appareil avec un chiffon propre ou soufflez dessus avec de l'air comprimé à basse pression.

_ Nous recommandons de nettoyer l'appareil directement après chaque utilisation.

_ Nettoyez l'appareil régulièrement à l'aide d'un chiffon humide et un peu de savon. N'utilisez aucun produit de nettoyage ni détergeant ; ils pourraient endommager les pièces en matières plastiques de l'appareil. Veillez à ce qu'aucune eau n'entre à l'intérieur de l'appareil.

Maintenance

En cas de vibrations ou de bruits inhabituels.

_ Lorsque le moteur semble être surchargé ou qu'il présente des défauts d'allumage.

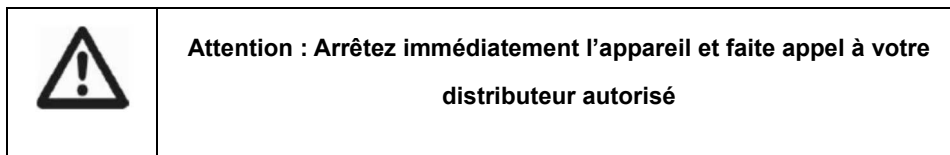

Maintenance du filtre à air

_ Contrôlez le filtre à air avant chaque emploi, au besoin, remplacez-le.

_ Ouvrez les vis du couvercle du filtre à air et retirez-le .

_ Retirez la cartouche filtrante.

_ Pour le nettoyage de l'élément, n'utilisez pas de nettoyant corrosif ni d'essence.

- _ Nettoyez l'élément en le tapotant sur une surface plane.
- _ Le montage est effectué dans l'ordre inverse des étapes.

Maintenance des bougies d'allumage

Contrôlez la bougie d'allumage pour la première fois au bout de 10 heures de service. Repérez les encrassements et nettoyez-les le cas échéant à l'aide d'une brosse à fils de cuivre. Effectuez ensuite une maintenance de la bougie d'allumage toutes les 50 heures de service.

- _ Retirez la cosse de bougie d'allumage D'un mouvement rotatif.
- _ Retirez la bougie d'allumage avec la clé à bougie ci-jointe.
- _ Le montage est effectué dans l'ordre inverse des étapes.

Vidange d'huile / contrôle du niveau d'huile (avant chaque utilisation)

Le changement d'huile du moteur doit se faire lorsque le moteur est à température de service.

- _ Utilisez exclusivement de l'huile pour moteur (20W40).
- _ Retirez la jauge de niveau d'huile
- _ Ouvrez le bouchon de vidange d'huile et faites couler l'huile pour moteur chaude dans un récipient collecteur.
- _ Lorsque la vieille huile s'est écoulée, fermez le bouchon de vidange d'huile.
- _ Remplissez d'huile pour moteur jusqu'au repère supérieur de la jauge de niveau d'huile.
- _ Attention, ne vissez pas la jauge de niveau d'huile pour vérifier le niveau d'huile, mais introduisez-la uniquement jusqu'au filet (H = maxi. / L= mini.).
- _ Il faut éliminer convenablement l'huile usée.

SERVICE GARANTIE

Pour les clauses de garantie, reportez-vous aux conditions de garantie ci-jointes.

ELEM remplacera à ses frais les pièces de rechange qui seront considérées comme défectueuses par lui ou un centre de service après-vente. En tout cas, le fabricant n'acceptera ni le remboursement (partiel ou total) de la machine ni dommages et intérêts à titre direct ou indirect.

La garantie ne couvre pas :

- L'insuffisance de maintenance.
- L'utilisation anormale ou les dommages dus aux chocs.
- L'assemblage, le réglage et la préparation de la machine.
- Les pièces d'usure, les éléments de sécurité (courroie, lame, support de lame, paliers, câbles, déflecteurs, bougie d'allumage, filtre à air, etc...)
- Les frais d'expédition et d'emballage.
- Utilisez uniquement des pièces de rechange provenant du fabricant.

ELEM décline toute responsabilité si la machine n'a pas été utilisée dans le but prévu ou si l'opérateur n'a pas utilisé la machine conformément aux instructions de fonctionnement et de maintenance décrites dans le mode d'emploi.

Lisez attentivement le mode d'emploi avant toute utilisation de la **MACHINE !**

Pour toute commande de pièces de rechange, vous devez spécifier la référence de la machine, l'année de construction, le numéro de série de la motobineuse..



DOUBLEZ VOTRE GARANTIE

Enregistrez votre garantie sur www.elemtechnic.com

En vous inscrivant :

* Vous **doublez** la durée de votre garantie

* Vous bénéficiez d'informations régulières sur nos nouveaux produits et nos promotions

SERVICE APRES-VENTE

Un commutateur endommagé doit être remplacé dans nos ateliers du service après-vente.

SERVICE APRES-VENTE ET ASSISTANCE

Notre Service Après-Vente répond à vos questions concernant la réparation et l'entretien de votre produit et les pièces de rechange. Vous trouverez des vues éclatées ainsi que des informations concernant les pièces de rechange également sous : **www.eco-repa.com**

Les conseillers techniques et assistants **ELEM GARDEN TECHNIC** sont à votre disposition pour répondre à vos questions concernant nos produits et leurs accessoires : sav@eco-repa.com

Le manuel sous format PDF est disponible sur notre site : ww.eco-repa.com

Fabriqué en Chine

2022

Lees deze gebruiksaanwijzing aandachtig vooraleer het apparaat in gebruik te nemen.

We doen er alles aan om onze producten voortdurend te verbeteren. De gegevens en technische illustraties kunnen dan ook steeds worden gewijzigd.

■ 1. Eenheid

De lichte motorhakfrees is voorzien van een 4-taktmotor met hoog rendement. Dit ontwerp is ideaal om kweken te hakken in dicht op elkaar gepakte rijen in half-harde bodem. In werking vordert deze regelmatig en is heel stil. De motorhakfrees is vervaardigd in een lichtjes gelegerd speciaal staal dat bestand is tegen slijtage en aldus een goede prijs/kwaliteitsverhouding biedt. De speciale vorm van de messen staat in voor een krachtige en doeltreffende schoffeling. Het richtbare geleidingswiel staat in voor een gemakkelijke hantering van de motorhakfrees. Startstelsel dat werkt door een druk op een knop de motorhakfrees start als men op een werkingsknop drukt in rusttoestand, wat de werkveiligheid verbetert).

LEVERINGSGEHEEL

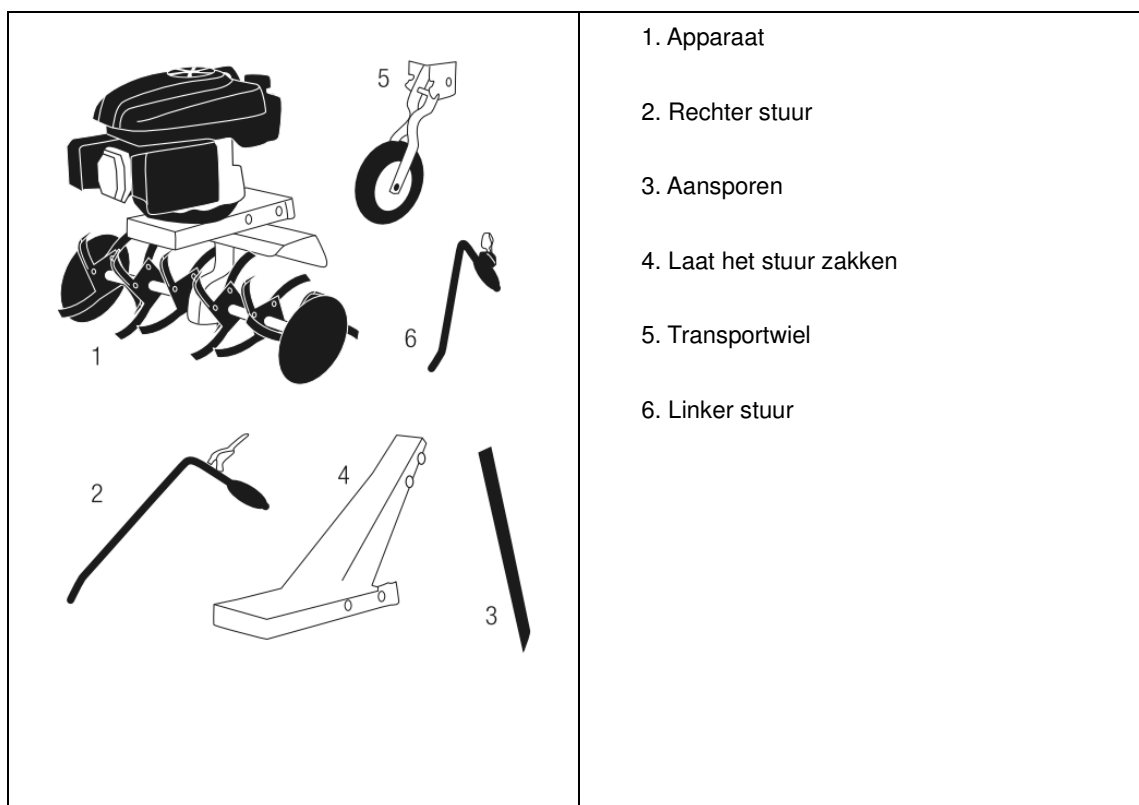

1. Apparaat
2. Rechter stuur
3. Aansporen
4. Laat het stuur zakken
5. Transportwiel
6. Linker stuur

ALGEMENE VEILIGHEIDSLINSTRUCTIES

Voor het eerste gebruik van het apparaat de gebruiksaanwijzing volledig lezen. Bij twijfel over de aansluiting en de werking van het apparaat, de fabrikant raadplegen (departement dienst na verkoop: info@eco-repa.com / www.eco-repa.com). Deze machine moet worden gebruikt conform de richtlijnen gegeven in deze handleiding.

Niet-naleving van deze veiligheids- en gebruiksvoorschriften kan een elektrische schok, brand en/of kwetsuren veroorzaken.

Bewaar alle veiligheidsinstructies voor een eventuele raadpleging achteraf.

VOLG AANDACHTIG DE ONDERSTAANDE INSTRUCTIES OM EEN HOGE VEILIGHEIDSGRAAD TE WAARBORGEN:

OPGELET!

1. **Let op de toestand van het terrein waarop u werkt.** Na het starten van de motor produceert de machine toxische uitlaatgassen. Het gas kan onzichtbaar en geurloos zijn. Werk dan ook nooit met de machine in ingesloten of slecht verluchte zones. Zorg voor een goede verlichting bij het hakken. Let op de stabiliteit in geval van gebruik bij vochtig weer, sneeuw of vorst op hellingen of een ongelijk terrein.
2. **Laat geen onbevoegde personen in de buurt van de machine komen.** De bezoekers en nieuwsgierigen, hoofdzakelijk kinderen, zieke en invalide personen mogen geen toegang krijgen tot de werkzone. Vermijd elk contact van de andere personen met de machine.
3. **Neem maatregelen voor het opbergen van het werktuig.** De machines die niet in gebruik zijn moeten worden opgeborgen op een droge, verhoogde of vergrendelde plaats indien mogelijk, om elke toegang ertoe te beletten.
4. **Steeds het gepaste werktuig gebruiken voor het uit te voeren werk.** Bijvoorbeeld vermijden van kleine gereedschappen en accessoires te gebruiken voor een werk dat normaal moet worden uitgevoerd met een machine voor intensief gebruik. Gebruik de werktuigen alleen met het doel waarvoor ze werden ontworpen.
5. **Zorg dat u gepaste kledij draagt.** De kledij moet geschikt zijn voor het te verwezenlijken doel en mag u niet hinderen tijdens het werk.
6. **De Persoonlijke beschermingsuitrusting gebruiken.** Draag veiligheidsschoenen met beschermrip en een ruwe antislipzool.
7. **Draag een veiligheidsbril.** Er kunnen voorwerpen naar u toe worden geslingerd.
8. **Draag gehoorbescherming** Draag een persoonlijke beschermingsuitrusting om uw oren te beschermen, zoals een gehoorbescherming.
9. **Bescherming van de handen.** Draag werkhandschoenen - handschoenen van met chroom geloid leder bieden een goede bescherming.
10. **Transport.** Stop de machine voor het transport. De motorhakfrees moet steeds worden vervoerd met het stuurwiel in transportpositie. Zorg dat niemand wordt blootgesteld aan een gevaar als de motorhakfrees wordt uitgezet. Vergrendel de machine tegen omkantelen, schade en brandstoflekken.

11. **Verwijder de sleutel enz.** Alle sleutels/handgrepen enzovoort moeten worden verwijderd voor u de motorhakfrees in dienst stelt.
12. **Let steeds goed op. Zorg dat u goed oplet wat u precies doet.** Leg gezond verstand aan de dag. Gebruik de motorhakfrees niet als u vermoeid bent. Werk nooit met de machine als u onder de invloed van alcohol, van drugs of geneesmiddelen bent die uw concentratievermogen kunnen beïnvloeden.
13. **De brandstof bijvullen.** Zet de motor steeds uit vooraleer u de brandstof bijvult. Open de tankdop voorzichtig om de overdruk voorzichtig te laten ontsnappen en om brandstofspatten te voorkomen. Als u met de motorhakfrees, zal het lichaam van het apparaat verhit raken. Laat het apparaat afkoelen vooraleer bij te tanken. Anders kan de brandstof ontbranden en personen verbranden. Let op dat u de brandstof niet laat overlopen. Bij overlopen de gemorste brandstof verwijderen en de machine schoonmaken. Na te hebben bijgetankt nagaan of de schroefdop goed is afgedicht om elk loskomen door trillingen te voorkomen.
14. **Controleer het apparaat op eventuele beschadigingen.** Inspecteer het apparaat voor gebruik. Zijn er beschadigde stukken? Als u lichte schade detecteert, vraag u dan af of de machine perfect en op veilige wijze zal werken ondanks de problemen. Let goed op een correcte uitlijning en afstelling van alle mobiele delen. Passen de stukken wederzijds op correcte wijze in elkaar? Zijn er beschadigde stukken? Is alles op correcte wijze geïnstalleerd? Werden andere voorafgaande voorwaarden aan een correcte werkuitvoering vervuld? De beschadigde beschermingsinrichtingen enzovoort moeten worden hersteld of vervangen door erkende instellingen tenzij bij uitdrukkelijke andersluidende vermelding in de gebruiksaanwijzing. Elke schakelaar die niet correct werkt moet worden vervangen door een erkend herstelcentrum van de dienst na verkoop. Gebruik de machine niet als de aan/uit-schakelaar deze niet correct aan- en uitzet. Als herstellingen nodig zijn, gelieve u dan te richten tot uw lokale dienst na verkoop.
15. **Loop, ren nooit met de machine.**
16. **Trek de machine heel voorzichtig naar u toe.**
17. **Verander de instellingen van de motortoerentalregeling niet en laat de motor niet te snel draaien.**
18. **Zet de motor uit vooraleer enige afstelling of onderhoud uit te voeren.** Dit geldt in eerste instantie voor de vervanging van de hakbladen.
19. **Gebruik alleen gehomologeerde wisselstukken.** Gebruik alleen identieke wisselstukken voor het onderhoud en de herstellingen. Vraag het advies van een naverkoopservicecenter dat gemachtigd is voor dit doel.

GEDRAG IN EEN NOODGEVAL

Neem eerstehulpmaatregelen en bel snel eerste hulp.

Bescherm de gewonde persoon tegen verder letsel en kalmeer hem.

AANVULLENDE VEILIGHEIDSINSTRUCTIES VOOR MOTORHAKFREES

Volg deze voorzorgsmaatregelen voor uw eigen veiligheid en die van anderen.

- Deze helmstok is ontworpen voor veilig en betrouwbaar gebruik bij gebruik in overeenstemming met de instructies.
- Lees de gebruikershandleiding zorgvuldig door voordat u de helmstok gebruikt. Anders bestaat er gevaar voor persoonlijk letsel of materiële schade.
- De uitlaatgassen bevatten giftig koolmonoxide.
- Gebruik de helmstok nooit in een afgesloten ruimte.
- Zorg ervoor dat de werkruimte goed geventileerd is.
- Indien aanwezig, moet de geventileerde beschermingsinrichting correct worden gebruikt.
- Draaiende onderdelen zijn scherp en draaien snel. Onbedoeld contact met deze onderdelen kan ernstig letsel veroorzaken.
- Houd voeten en handen uit de buurt van onderdelen als de motor draait.
- Stop de motor en maak de koppeling van de tanden los voordat u de banden inspecteert of onderhoudt
- Maak de bougiekap los om elk risico van onbedoeld starten te voorkomen. Draag stevige handschoenen om uw handen tegen tanden te beschermen bij het poetsen van tanden of bij het inspecteren of vervangen van tanden.

OM EEN VEILIGE WERKING TE GARANDEREN

Verantwoordelijkheid van de operator

- Houd de helmstok in goede staat, het gebruik van een helmstok in slechte of twijfelachtige staat kan leiden tot ernstig letsel.
- Controleer of alle veiligheidsvoorzieningen naar behoren werken en of waarschuwinglabels aanwezig zijn. Deze items zijn geïnstalleerd voor uw veiligheid.
- Controleer of de veiligheidskappen (ventilatorkap, starterkap) op hun plaats zitten.
- Leer hoe u in geval van nood de motor en tanden snel kunt stoppen. Begrijp het gebruik van alle commando's.
- Houd het stuur stevig vast. Ze kunnen de neiging hebben om omhoog te gaan wanneer de koppeling is ingeschakeld.
- Gebruik van deze helmstok door een persoon die niet de nodige training heeft gehad, kan tot letsel leiden.
- Draag stevige schoenen die de voet volledig bedekken helmstok met blote voeten of met open schoenen of sandalen verhoogt het risico op letsel.

- Draag geschikte kleding. Loshangende kleding kan door bewegende onderdelen worden gegrepen, waardoor het risico op letsel toeneemt.
- Wees waakzaam! Het gebruik van deze helmstok bij vermoeidheid, pijn of onder invloed van alcohol of drugs kan het risico op ernstig letsel tot gevolg hebben.
- Houd mensen en dieren uit de buurt van het ploeggebied.
- Controleer of de afdeklijst op zijn plaats zit en correct is afgesteld.

Kinderbescherming

- Houd kinderen binnen en onder toezicht als er elektrische apparatuur voor buitengebruik in de buurt wordt gebruikt. Jonge kinderen bewegen snel en voelen zich vooral aangetrokken tot tanden en ploegen.
- Ga er nooit vanuit dat kinderen op de laatste plaats blijven waar u ze zag, wees waakzaam en schakel de helmstok uit als kinderen het werkgebied betreden.
- Kinderen mogen de helmstok nooit gebruiken, zelfs niet onder toezicht van volwassenen

Gevaar voor wegslingerende voorwerpen

- Voorwerpen die door de bewegende tanden worden geraakt, kunnen met geweld van de helmstok worden geslingerd en vormen zo gevaar voor ernstig letsel.
- Verwijder voor het ploegen alle takken of grote stenen, elektrische draden, stukken glas enz. Uit het ploeggebied. Ploeg alleen als het nog helder daglicht is.
- Onderdelen die uit versleten of beschadigde tanden komen, kunnen een risico op ernstig letsel opleveren. Inspecteer altijd de tanden voordat u de helmstok gebruikt.

Risico op brand en brandwonden

- Benzine is licht ontvlambaar en benzinedampen kunnen exploderen.
- Wees uiterst voorzichtig bij het hanteren van benzine. Houd benzine buiten het bereik van kinderen.
- Vul brandstof bij in een goed geventileerde ruimte met de motor uit.
- Laat de motor afkoelen voordat u brandstof bijvult. Brandstofdampen of gemorste brandstof op de grond kunnen / kunnen ontbranden.
- De motor en het uitlaatsysteem worden erg heet tijdens het gebruik van de helmstok en blijven even heet nadat de helmstok is uitgeschakeld. Contact met hete motoronderdelen kan brandwonden veroorzaken en sommige materialen doen ontvlammen.
- Raak geen hete motor of uitlaatsysteem aan.
- Laat de motor afkoelen voordat u onderhoud pleegt of de helmstok in een gebouw opbergt.

Risico op koolmonoxide-toxiciteit

- De uitlaatgassen bevatten giftig koolmonoxide; een geurloos en kleurloos gas. Inademing van uitlaatgassen kan bewusteloosheid of de dood veroorzaken.
- Als u de motor in een kleine of zelfs gedeeltelijk afgesloten ruimte gebruikt, kan de lucht die u inademt een aanzienlijke hoeveelheid uitlaatgas bevatten. Om uitlaatgassen uit een gebouw te verwijderen, moet het gebouw goed worden geventileerd.

Met de helmstok op taluds

- Vul bij het ploegen van taluds de tank tot minder dan de helft van de capaciteit om morsen van brandstof op de grond zoveel mogelijk te voorkomen.
- Ploeg loodrecht op de helling (op gelijke intervallen) in plaats van parallel.
- Wees uiterst voorzichtig bij het veranderen van de richting van de helmstok op een talud.
- Gebruik de helmstok niet op een helling van meer dan 10 °.
- De weergegeven maximale veilige hellingshoek is alleen ter referentie en moet worden bepaald afhankelijk van het type gereedschap. Controleer voordat u de motor start of de helmstok niet beschadigd is, maar in goede staat verkeert. Wees voor uw eigen veiligheid en die van anderen uiterst voorzichtig bij het bedienen van de helmstok onder of bovenop een kade.









WAARSCHUWINGEN VOOR DE VEILIGHEID VAN BENZINE





















WAARSCHUWING: Wees uiterst voorzichtig bij het omgaan met brandstoffen. Ze zijn brandbaar en de dampen zijn explosief. De volgende punten moeten in acht worden genomen

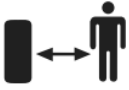

- Gebruik alleen een goedgekeurde container.
- Verwijder nooit de tankdop en vul nooit brandstof bij terwijl de stroombron draait. Laat de uitlaatcomponenten afkoelen voordat u tankt.
- Rook niet.
- Tank nooit binnenshuis.
- Bewaar de machine of brandstofcontainers nooit in een ruimte met open vuur, zoals een boiler.
- Als er brandstof wordt gemorst, probeer dan niet om de stroombron te starten, maar verplaats de machine weg van dit gebied voordat u begint.
- Plaats altijd de brandstoftankdop terug en draai deze daarna goed vast hebben bijgetankt.
- Als de tank wordt geleegd, moet dit buiten gebeuren.



PICTOGRAMMEN

	Zorg dat de machine goed stabiel staat als u deze onbeheerd moet achterlaten.
	De instructiehandleiding goed lezen. De instructiehandleiding bevat informatie bestemd om de aandacht te vestigen op de eventuele veiligheidsproblemen, de risico's van beschadiging van de machine en de nuttige adviezen voor het opstarten, het gebruik en het onderhoud. Gelieve alle opmerkingen, uitleg en instructies na te leven die in deze handleiding voorkomen voor een optimaal en veilig gebruik van dit apparaat.
 	Draag beschermende uitrusting. Draag gehoor- en gezichtsbescherming bij het gebruik van de motorhakfrees.
	Draag stevige werkschoenen met antislipzool bij het gebruik van de motorhakfrees.
	Draag werkhandschoenen.
 	Motoruitlaat bevat koolmonoxide. Hanteer het product nooit in een afgesloten ruimte. Niet binnenshuis gebruiken.
	Open vlam verboden.

	<p>Verboden te roken.</p>
	<p>Ontvlambaar. Het brandstofreservoir niet vullen in een gesloten ruimte of terwijl de machine draait. Laat de motor minstens 2 minuten afkoelen vooraleer de brandstof opnieuw bij te vullen.</p>
	<p>Opgelet!</p> <p>Risico van kwetsuren door ronddraaiende stukken. Houd uw handen, voeten en kleding op enige afstand.</p>
	<p>Bij losgelaten koppelingshandgreep draait de machine in vrijloop.</p>
	<p>Sproeier, koudstartregeling.</p>
	<p>Maximaal toerental.</p>
	<p>Minimaal toerental.</p>
	<p>Motorolie bijvullen.</p>
	<p>Waarschuwing: gevaarlijke elektrische spanning</p>
	<p>Gevaar: draaiende messen. Houd handen en voeten vast uit de buurt van scherpe delen. Houd uw handen uit de buurt van de messen en raak de messen niet aan bij het starten of gebruiken van de machine.</p>

	<p>Opgelet!</p> <p>Lawaaierige stukken.</p> <p>Blijf op afstand.</p>
 	<p>Behoud een veiligheidsafstand. De operator is verantwoordelijk voor de veiligheid van derden die zich in de werkzone van de machine bevinden. Gebruik de motorhakfrees nooit terwijl andere personen, in het bijzonder kinderen, of dieren, zich in de nabijheid bevinden.</p>
	<p>Risico van spatten.</p> <p>Er bestaat een risico van wegvliegen van voorwerpen bij het gebruik van de machine.</p>
	<p>Warning: risk of tripping</p>
	<p>Bij uitgetrokken koppelingshandgreep draait de tand.</p>
	<p>Motor staat stil.</p>
	<p>Koppel de bougie los.</p> <p>Neem de ontstoringinrichting van de bougie voor elke onderhoudsinterventie of enige andere werkzaamheid op de machine, of als u deze onbewaakt achterlaat.</p>
	<p>werkbreedte max.</p>

	<p>EC Conform de toepasselijke Europese normen op het vlak van de veiligheid.</p>
	<p>Do not use in the presence of rain or humidity.</p>

	<p>De motor uitzetten vooraleer bij te tanken.</p>
	<p>Gewaarborgd geluidsvermogen</p>

VERIGE GEVAREN EN BESCHERMENDE MAATREGELEN

Noodactie

Pas de gepaste EHBO-zorgen toe bij kwetsuren en raadpleeg zo spoedig mogelijk een erkende medische bijstand. Bescherm de gekwetste persoon tegen bijkomende ongevallen en houd deze rustig.

Conform gebruik

Het apparaat is alleen ontworpen voor regelmatig gebruik in de landbouw, de bosbouw en de tuinbouw en in zoneverzorging. De fabrikant wijst elke aansprakelijkheid van de hand voor elke kwetsuur of materiële schade te wijten aan de niet-naleving van deze regels.

Mechanische restgevaaren

Gevaar	Beschrijving	Bescherming	Resterende gevaren
Keep, insnijding	De ronddraaiende hakbladen kunnen ernstige snijwonden en zelfs amputatie van een lichaamsdeel veroorzaken.	Draag steeds beschermende handschoenen als u met het apparaat werkt. Steek uw hand nooit in de machine als de motor draait.	
Grijpen, wikkelen	Koorden, draden of delen van kleding kunnen worden gegrepen door de motorhakkrees en worden meegevoerd.	Verwijder alle vreemde voorwerpen van het terrein en blijf op afstand van de tanden en draag aansluitende kleding.	

Elektrische resterende gevaren

Gevaar	Beschrijving	Bescherming	Resterende gevaren
Direct elektrisch contact	Het contact met de ontstekingsbougie als de motor draait kan aanleiding geven tot een elektrische schok.	Raak de stekker van het stopcontact niet aan terwijl de motor draait.	

Resterende thermische gevaren

Gevaar	Beschrijving	Bescherming	Resterende gevaren
Snijwonden, bevrozingen	Het contact met de uitlaat kan brandwonden veroorzaken		

Gevaar te wijten aan het lawaai

Gevaar	Beschrijving	Bescherming	Resterende gevaren
Permanent gehoorverlies	Veelvuldig of langdurig werken met het apparaat zonder gehoorbescherming te dragen kan leiden tot een permanent gehoorverlies.	Draag gehoorbescherming	

Gevaar te wijten aan de trillingen

Gevaar	Beschrijving	Bescherming	Resterende gevaren
Trilling van het volledige lichaam	Het werk met het apparaat tijdens een lange periode kan het menselijk organisme beïnvloeden door de trillingen.	Las regelmatige pauzes in	

Gevaren verbonden met de materialen en andere substanties

Gevaar	Beschrijving	Bescherming	Resterende gevaren
Contact, inademing	Het inademen van de uitlaatgassen kan gevaarlijk zijn voor de gezondheid.	Het apparaat mag alleen buiten worden gebruikt.	
Brand of ontploffing	Het apparaat wordt gebruikt met een gemakkelijk ontvlambaar mengsel dat vuur kan vatten tijdens het bijvullen.	Vul de brandstof niet bij in de buurt van een open vlam. Rook niet tijdens het vullen van het brandstofreservoir.	

Andere gevaren

Gevaar	Beschrijving	Bescherming	Resterende gevaren
Wegslingeren van voorwerpen of van vloeistoffen	Het wegvliegen van voorwerpen of van aarde kan kwetsuren veroorzaken.	Let erop dat er niemand in de werkzone is. Draag de persoonlijke beschermende uitrusting	

Eliminatie

De eliminatie-instructies vloeien voort uit de op het apparaat of op zijn verpakking afgedrukte pictogrammen. Voor de betekenis van de individuele symbolen de secties over het apparaat raadplegen.

Vereisten gesteld aan de operator

De operator moet de gebruiksaanwijzing aandachtig lezen vooraleer het apparaat te gebruiken.

Kwalificatie

Geen enkele speciale kwalificatie is vereist voor het gebruik van het apparaat, behalve de door een vakman gegeven instructies.

Minimumleeftijd

Alleen personen van meer dan 16 jaar oud zijn gemachtigd om met het apparaat te werken.

Een uitzondering op deze regel is het gebruik van jongeren met leercontract als ze werken in het kader van hun beroepsopleiding met het doel de nodige bekwaamheden te verwerven onder toezicht van een instructeur.

Opleiding

Het gebruik van het apparaat vereist gepaste lessen door een vakman of alleen het gebruik van de gebruiksaanwijzing. Een speciale opleiding is niet nodig.

TECHNISCHE KENMERKEN

Ontwerp van de motor	4-taktmotor met bovenliggende nokkenas
Ref Motor	FWT1P65FA
Max. rotatiesnelheid	$n_0 : 3000 \text{ min}^{-1}$
Cilinderinhoud van de motor	2,2 kW/139cm ³
Werkbreedte	360mm Max.
Motorhakfrees	4 frezen $\Phi 26 \text{ cm}$
Vooruitversnelling	1
Volume van het brandstofreservoir	1,2 l (Loodvrije benzine)
Volume van het smeeroliereservoir	0,6 l SAE 20W40
Startsysteem	Omgekeerde starter
Gewaarborgd geluidsvermogeniveau	93 dB(A)
Beschermingsindex	IP 20
Totaalgewicht	30.5 kg

Geluidsdrukniveau (L_{PA}) 72.8 dB(A)

Geluidsvermogensniveau (L_{WA}) 90.7 dB(A)

Onzekerheid K 3 dB(A)



**OPGELET! Als de geluidsdruk de waarde
85 dB(A) overschrijdt, is het nodig individuele gehoorbescherming te dragen.**

Trillingsniveau:

Trillingen volgens : 3.73 m/s²

K = 1,5 m/s²



De totale waarde van trillingen werd gemeten conform een genormaliseerde proefmethode en kan worden gebruikt om een instrument met een ander instrument te vergelijken; de aanduiding van het feit dat de aangegeven totale waarde van trillingen ook kan worden gebruikt voor een voorafgaande evaluatie van de blootstelling.





De emissie van trilling in de loop van het werkelijke gebruik van het elektrische instrument kan verschillen van de aangegeven totale waarde, volgens de gebruiksmethodes van het instrument; door de noodzaak aan te geven de veiligheidsmaatregelen te identificeren met de bedoeling de operator te beschermen, welke gebaseerd zijn op een raming van de blootstelling in de werkelijke gebruiksomstandigheden (rekening houdend met alle bestanddelen van de werkingscyclus, zoals de stoptijden van het instrument en de werkingstijden in rust, naast de uitschakeltijd).

NOTA: Dit product is niet bestemd voor professioneel gebruik

TRANSPORT EN OPSLAG

- Het apparaat kan alleen worden vervoerd met de motor uitgezet.
- Reinig het apparaat grondig vooraleer het op te bergen.
- Berg het apparaat op een droge plaats op.

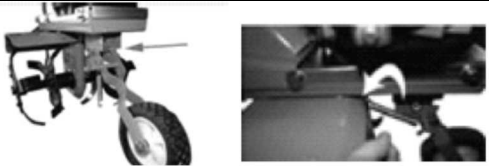
ASSEMBLAGE

<p>Installatie van tanden</p>	 <p>Plaats en lijn de tandconstructie uit in de richting van de as, zet hem vervolgens vast met een cilindervormige pen en steek een splitpen over de cilindervormige pen om te voorkomen dat hij naar buiten beweegt.</p>
<p>Wiel installatie</p>	 <p>Bevestig de wielondersteuningsconstructie aan de basis met een bout en moer, draai hem vervolgens vast met een veer en steek een B-vormige pen op de as om te voorkomen dat de veer naar de as beweegt.</p>
<p>Het stuur monteren</p>	 <p>Plaats en lijn de buisstangarm uit op de basis, en zet deze vast met 4 bouten.</p> <p>Monteer de stang op zijn arm, zet hem vast met 2 bouten aan elke kant.</p> <p>Monteer de plastic hoes op het stuur. Zet hem vast met 4 schroeven aan de achterkant. Zet hem vast met 4 schroeven aan de achterkant.</p>

	Sluit de koppelingskabel aan op het handvat. Opmerking: als het al is geïnstalleerd, hoeft u deze stap niet uit te voeren
--	---

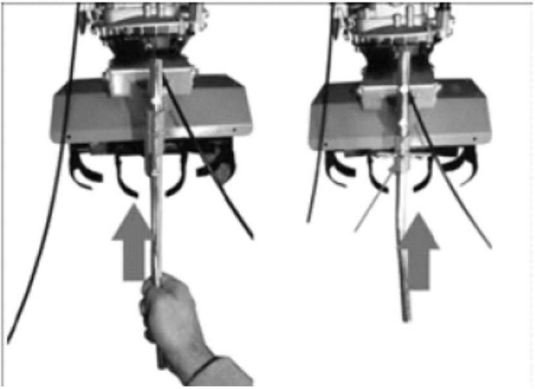
<p>De diepteaanpassingspaal monteren</p>	 <p>Bevestig de diepteaanpassingspaal aan de basis met een cilindrische pen en steek vervolgens een B-vormige pen over de cilindrische pen om te voorkomen dat deze naar buiten beweegt.</p>
---	--

VOOR GEBRUIK

Vul bij of controleer het oliepeil

Verwijder de olievuldop en veeg de peilstok in de dop schoon.

Steek de peilstok in de hals van het reservoir, maar draai de dop er niet op, en verwijder hem om het oliepeil te controleren.

Als het oliepeil dichtbij of onder de onderste markering op de peilstok ligt, vul dan bij met SAE15W-40 4-takt reinigingsmiddel voor auto's tot de bovenste markering. Vul niet te veel.

Vervang de olievuldop / peilstok.

Voeg brandstof toe aan de brandstoftank

Verwijder de tankdop.

Gebruik loodvrije benzine of E10-brandstof.

Gebruik een geschikte trechter om brandstof in de brandstoftank van de motor te gieten.

Mors geen brandstof in de buurt en vul de tank niet te vol.

OPERATIE

Voordat u begint - Eerste inspectie

	<p>BELANGRIJK! De motor verlaat de fabriek zonder olie.</p> <p>Motorolie moet worden bijgevuld voordat de motor wordt gestart.</p> <p>Olietype: SAE20W-40.</p>
---	---

- Controleer of alle beschermkappen op hun plaats zitten en of alle moeren en bouten goed vastzitten.
- Controleer het oliepeil in het motorcarter.

	<p>Belangrijk! De motor wordt zonder olie vanuit de fabriek verzonden.</p> <p>U moet olie aan de motor toevoegen voordat u deze start.</p>
---	--

- Controleer of het luchtfilter schoon is.
- Controleer de brandstoftoevoer. Vul de benzinetank niet helemaal, maar laat ruimte over zodat de brandstof kan uitzetten.
- Controleer of de bougiekabel goed vastzit en of de bougie goed vastzit.
- Controleer de stand van de dieptecontrolehendel.
- Controleer onder en rond de motor of er geen tekenen zijn van olie- of brandstoflekkage.
- Controleer of de brandstofleidingen goed vastzitten en niet lekken.
- Let op tekenen van motorschade.
- Verwijder overtollig vuil van de uitlaatdemper en de repeteerstarter.

Start de motor

Start de motor voorzichtig, volg de instructies van de fabrikant en houd uw voeten uit de buurt van het (de) gereedschap (pen).

- Zet de snelheidsregelhendel in de stand.
- Pak de starthendel vast en trek er langzaam aan, totdat hij een beetje hard trekt.
- Trek met een snelle trap van de hele arm aan het touw totdat de motor loopt.
- Nadat de motor begint te lopen, zet u de snelheidsregelaar in de juiste stand.

Zet de motor af

Verplaats de snelheidsregelaar naar de "OFF" -stand.

Normale werking

De koppeling koppelt en ontkoppelt het vermogen van de motor naar de transmissie.

Wanneer de koppelingshendel is ingeschakeld, wordt de koppeling ingeschakeld en wordt kracht overgebracht. Schakel de hendel in, het gereedschap zal draaien

Wanneer de hendel wordt losgelaten, wordt de koppeling ontkoppeld en wordt er geen kracht meer overgebracht.

Laat de koppelingshendel los, het gereedschap stopt.

Instelling

<p>Geleidingswiel in werkpositie</p>	 <p>Zet het wiel in positie 1 om te vermalen.</p>
---	---

WAARSCHUWING!

Transporteer het apparaat met het wiel in positie 2. Het wiel mag alleen worden afgesteld als de motor is uitgeschakeld!

<p>Afstellen van de maaihoogte</p>	 <p>Verander de diepteanslag om de gewenste uitvalhoogte te bereiken. Er zijn 3 verschillende mogelijke posities.</p>
---	---

Het stuur afstellen

Draai de duimschroeven aan beide kanten los, stel de balk in de juiste positie en draai de schroeven vast.

Brandstof bijvullen

Gebruik alleen normale loodvrije benzine Explosiegevaar!

Alleen buiten tanken!

- Vul nooit brandstof bij als de motor draait of heet is !

- Rook niet en hanteer geen open vuur in de buurt!

Motorolie vullen

ebruik 20W40-olie

Gebruik de peilstok om het oliepeil te controleren.



Spat geen olie of brandstof op de vloer. Gebruik het juiste gereedschap voor het vullen (trechter)

PROBLEEMOPLOSSEN

Probleem	Oorzaak	Pechverhelping
De motor wil niet starten	<ol style="list-style-type: none"> 1. Lege tank 2. LuchtfILTER verstopt 3. Geen ontstekingsvonk 4. Motor verzopen 	<ol style="list-style-type: none"> 1. Vul het reservoir, controleer de brandstof in de carburator, reinig het reservoir en het gat in het deksel met een naald. 2. Reinig de luchtfILTER. 3. Reinig de ontstekingsbougie of gebruik een nieuwe bougie, controleer de ontstekingskabel, laat het ontstekingsstelsel controleren in een onderhoudswerkplaats. 4. Haal de bougie uit, maak ze schoon en droog ze af, trek meermaals aan de startkabel met de bougie uitgetrokken.
De motor draait niet.	<ol style="list-style-type: none"> 1. Ontstekingskabel 2. Brandstofleiding verstopt of verkeerde brandstof. 3. Verstopt gat in het deksel van het brandstofreservoir. 4. Water of vuil in het brandstofsysteem 5. LuchtfILTER verstopt 	<ol style="list-style-type: none"> 1. Druk de bougiekap stevig op de bougie. 2. Reinig de brandstofleiding, gebruik verse/andere brandstof, vervang het deksel van het brandstofreservoir. 3. Purgeer de brandstof en vul het reservoir opnieuw. 4. Reinig de luchtfILTER.
De motor stopt vaak in vrijloop.	<ol style="list-style-type: none"> 1. De lang ontstekingsinterval, defecte ontstekingsbougie. 2. Carburator verkeerd afgesteld. 3. LuchtfILTER verstopt 	<ol style="list-style-type: none"> 1. De ontstekingsbougie afstellen/vervangen. 2. Stel de carburator af.

De aandrijving werkt niet correct.	<ol style="list-style-type: none"> 1. Controleer de spanning van de stuurhendel. 2. De aandrijving werkt niet. 	<ol style="list-style-type: none"> 1. Regel de spanning van de kabel indien nodig. 2. Laat het apparaat controleren in een onderhoudswerkplaats.
Overmatige trillingen.	<ol style="list-style-type: none"> 1. Blokkeerschroeven losgeraakt. 	<ol style="list-style-type: none"> 1. Span de blokkeerschroeven aan.

INSPECTIES EN ONDERHOUD

VEILIGHEIDSRICHTLIJNEN VOOR DE INSPECTIES EN HET ONDERHOUD

De machine zal alleen een behoorlijk werk leveren dankzij gepaste verzorging en dito onderhoud. Een onvoldoende onderhoud en verzorging kunnen ongevallen en kwetsuren veroorzaken.

- **Voor alle werken aan het apparaat de motor steeds uitzetten en de ontstekingsbougie uitnemen!**
- **Nooit een agressief detergent gebruiken voor de reiniging. Dit kan schade of vernieling van het apparaat veroorzaken.**

Tijdsinterval	Beschrijving	Andere details indien nodig
Vooraleer het werk aan te vatten	Controleren op losgekomen componenten	

<p>Om de 25 bedrijfsuren</p>	<p>De motorolie vervangen</p> <p>Het motoroliepeil controleren</p> <p>De luchtfilter reinigen (zie afbeelding)</p> <p>De plantenresten van de draaiende delen verwijderen met een borstel of een stomp werktuig.</p> <p>Het lichaam schoonvegen met een droge doek</p> <p>Als het vuil hard is geworden, kan het apparaat worden gereinigd met een droge doek gedrenkt in zeepwater</p>	
-------------------------------------	---	---

Onderhoud van de helmstok

- De versnellingsbak is af fabriek voorzien van vet. We raden u aan om het vetgehalte elke maand te controleren. Niet laten overlopen.
- Zorg ervoor dat alle schroeven, moeren en bouten goed vastzitten.
- Bewaar de helmstok bij koud weer in een koude omgeving. Overbrengen van een warme naar een koude plaats kan tot gevaarlijke condensatie leiden.
- Bewaar een machine waarvan de tank nog benzine bevat nooit in een ruimte waar de dampen een vlam of een vonk kunnen bereiken.
- Om het risico op brand te verkleinen, moet u de motor, de uitlaatdemper, het batterijcompartiment en de opslagruimte voor benzine vrij houden van begroeiing of overtollig vet.
- Vervang versleten of beschadigde onderdelen voor meer veiligheid.
- Als de tank geleegd moet worden, doe dit dan buiten.
- Laat de motor afkoelen voordat u de machine ergens anders neerzet.
- Defecte uitlaatdempers vervangen

Motor onderhoud

Volg voor het onderhoud de handleiding van de motor.

Lange termijn opslag

Als uw helmstok langer dan een maand niet wordt gebruikt, maak hem dan klaar voor langdurige opslag:

- Tap alle brandstof uit de tank en carburateur af.
- Controleer de olie. Verwijder de bougie, voeg een beetje olie toe aan de cilinder, monteer de bougie, draai de krukas en laat de olie goed over het binnenoppervlak van de cilinder verdelen.
Trek langzaam aan het startkoord totdat u weerstand voelt, leg een knoop om het koord vast te zetten en sluit vervolgens de luchtinlaatklep om stof en andere vervuilende stoffen buiten te houden.
- Verwijder al het vuil van de tanden van de dissel en de motor.
- Berg de helmstok op een schone, droge plaats op.

Reiniging, onderhoud

Verwijder de bougiestekker voor elke afstel- en onderhoudsbeurt.

Schoonmaak

- _ Houd beschermingen, ventilatieopeningen en motorbehuizing zo schoon (stofvrij) mogelijk.
Schrob het apparaat met een schone doek of blaas het door met perslucht onder lage druk.
- _ We raden aan om het apparaat onmiddellijk na elk gebruik schoon te maken.
- _ Maak het apparaat regelmatig schoon met een vochtige doek en een beetje zeep. Gebruik geen schoonmaakproducten of detergents; ze kunnen de plastic onderdelen van het apparaat beschadigen.
Zorg ervoor dat er geen water in het apparaat komt.

Onderhoud

Bij ongebruikelijk geluid of trillingen.

- _ Als de motor overbelast lijkt of een ontstekingsfout heeft.



Onderhoud luchtfilter

- _ Controleer het luchtfilter voor elk gebruik, vervang het indien nodig.
- _ Open de schroeven van het luchtfilterdeksel en verwijder deze.
- _ Verwijder de filterpatroon
- _ Gebruik geen bijtende reinigingsmiddelen of benzine om het element te reinigen.
- _ Maak het element schoon door het op een vlak oppervlak te kloppen.
- _ De montage gebeurt in omgekeerde volgorde van de stappen.

Onderhoud van bougies

Controleer de bougie voor de eerste keer na 10 bedrijfsuren. Lokaliseer het vuil en reinig het indien nodig met een borstel met koperdraad.

Voer vervolgens elke 50 bedrijfsuren onderhoud aan de bougie uit.

- _ Verwijder de bougiekap met een draaiende beweging.
- _ Verwijder de bougie met de meegeleverde bougiesleutel.
- _ De montage gebeurt in omgekeerde volgorde van de stappen.

Olie verversen / oliepeil controleren (voor elk gebruik)

De motorolie moet worden verversd als de motor op bedrijfstemperatuur is.

- _ Gebruik alleen motorolie (20W40).
- _ Verwijder de oliepeilstok.
- _ Open de olieaftapschroef en giet hete motorolie in een opvangbak.
- _ Als de oude olie is afgetapt, sluit u de olieaftapschroef.
- _ Vul motorolie bij tot aan de bovenste markering op de peilstok.
- _ Let op, draai de oliepeilstok niet in om het oliepeil te controleren, maar steek deze alleen tot aan de schroefdraad (H = max. / L = min.).
- _ Oude olie moet vakkundig worden afgevoerd.

WAARBORGDIENST

Voor de waarborgbepalingen verwijzen we naar de bijgevoegde waarborgvoorwaarden.

ELEM zal op zijn kosten de wisselstukken vervangen die als defect worden beschouwd door hen of door een erkend naverkoopservicecenter. In ieder geval zal de fabrikant noch de terugbetaling (gedeeltelijk of volledig) van de machine noch rechtstreekse of onrechtstreekse schadevergoeding aanvaarden.

De waarborg dekt niet:

- Gebrekkig onderhoud.
- Abnormaal gebruik of schade te wijten aan schokken.
- De assemblage, de regeling en de voorbereiding van de machine.
- De verslijtende stukken, de veiligheidselementen (riem, hakblad, hakbladdrager, lagers, kabels, deflectors, ontstekingsbougie, luchtfilter enzovoort.).
- De verzendings- en verpakkingskosten.
- Gebruik alleen wisselstukken afkomstig van de fabrikant.

ELEM wijst elke aansprakelijkheid van de hand als de machine niet werd gebruikt voor het voorziene doel of als de operator de machine niet heeft gebruikt conform de werkings- en onderhoudsinstructies beschreven in de gebruiksaanwijzing.

Lees de handleiding aandachtig vooraleer u de **MACHINE** in gebruik neemt!

Voor elke bestelling van wisselstukken moet u de referentie van de machine opgeven, het bouwjaar, het serienummer van de motorhakfrees.



VERDUBBEL UW GARANTIE

Registreer uw garantie op www.elemtechnic.com

DOOR TE REGISTREREN:

* U verdubbelt de duur van uw garantie

* U profiteert van regelmatige informatie over onze nieuwe producten en onze promoties

NAVERKOOPDIENST

Een beschadigde schakelaar moet worden vervangen in onze werkplaatsen van de naverkoopdienst.

DIENST NAVERKOOP EN BIJSTAND

Onze Dienst Na verkoop beantwoordt uw vragen betreffende de herstelling en het onderhoud van uw product en de wisselstukken. U zult explosietekeningen vinden evenals informatie betreffende de wisselstukken onder: **www.eco-repa.com**

De technische adviseurs en assistenten van **ELEM GARDEN TECHNIC** staan tot uw beschikking om uw vragen te beantwoorden betreffende onze producten en hun accessoires: sav@eco-repa.com

De handleiding in pdf-formaat is beschikbaar op onze website: ww.eco-repa.com

Vervaardigd in China 2022

GB TILLER THERMAL

Read these instructions for use carefully before putting the device into operation.

We make every effort to improve our products continuously. Therefore, technical data and illustrations are subject to change.

INTENDED USE

The lightweight tiller is equipped with a high efficiency 4-stroke engine. This design is ideal for hoeing close row crops in semi-hard soils. In operation, it advances steadily and is very silent. The tiller is made of wear-resistant special low-alloy steel to provide good value for money. The special shape of the blades ensures powerful and efficient hoeing. The swiveling guide wheel ensures easy handling of the tiller. Starting system responding to the press of a button (the tiller starts when an operating button is pressed at rest, which improves work safety).

DELIVERY PACKAGE

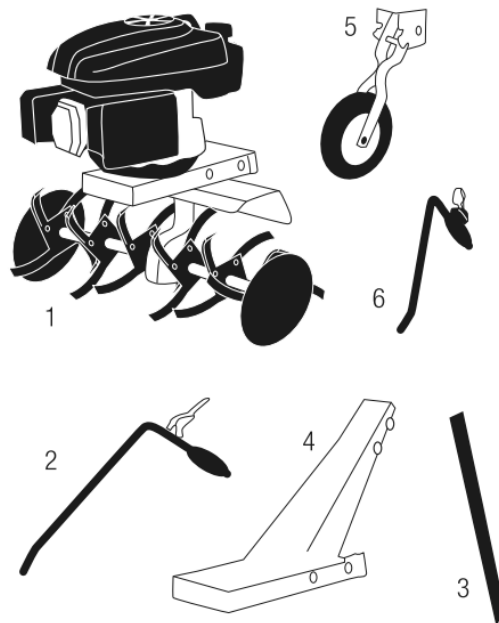

1. Machine.
2. Right handlebar.
3. Spur.
4. Lower handlebar.
5. Transportation wheel.
6. Leftt handlebar.

GENERAL SAFETY INSTRUCTIONS

Prior to the initial use of the unit, the operating instructions should be read completely. If in doubt with regard to connection and operation of the unit, consult the manufacturer (servicing department). This machine shall always be used in this instructions laid down in the instruction handbook.

info@eco-repa.com / www.eco-repa.com

This machine must always be used in accordance with the instructions given in the manual.

Failure to follow the safety instructions and instructions may result in electric shock, fire and / or serious injury.

Save all safety precautions and instructions for future reference.

FOLLOW THE INSTRUCTIONS BELOW CAREFULLY IN ORDER TO SECURE A HIGH DEGREE OF SAFETY:

CAUTION !

1. **Pay attention to the conditions of the area, which you are working in.** after the engine is started; power machine will produce poisonous flue gas. The gas may be invisible and odorless. Hence never work with the machine closed or poorly ventilated areas. Provide for good lighting when cutting. Provide for stability when cutting in wet, snow or icy weather conditions on slopes or rough ground.
2. **Do not let any unauthorized person approach the machine.** The visitors and viewers primarily the children, the ill and infirm persons should not have any access to the working area. Prevent other person from any contact with the machine.
3. **Make provision for the tools storage.** The machines not in current use should be kept in a dry place, elevated or locked where practicable so that any access to them is prevented.
4. **Always use a correct tool for the job to be done.** E.g. avoid using small tools and accessories for work that should be actually done with a heavy tool. Use the tools only for the purposes they were designed for.
5. **Pay attention to adequate clothing.** The clothing should fit the purpose and should not put any limits to you when working.
6. **Use personal protection equipment.** Wear safety shoes with steel toes and antiskid or rough sole.
7. **Wear goggles.** Object may be thrown against you.
8. **Wear ear protectors.** Wear personal protective equipment to protect your ears, such as ear protectors.
9. **Hand protection.** Wear hard gloves-gloves of chrome tanned side leather give a good protection.
10. **Transport.** The tiller should be always transported with the driving wheel in transport position. Make sure that nobody is exposed to risk when the tiller is put out of services. Secure the unit against tilting, damage and fuel leakage.
11. **Remove the wrench etc.** Any wrenches/spanners etc. must be removed before the tiller is put on.
12. **Be attentive any time. Mind what you are doing.** Use common sense. Do not use the tiller when tired. Never work with the cursed when influence by alcohol, drugs or medicaments affecting the concentration capability.
13. **Refueling.** Always switch the engine off before refueling. Open the tank closure carefully for overpressure run out slowly and the fuel ejaculation be prevented. When working with the tiller, the unit body temperature increases. Let the unit cool down before refueling. Otherwise, the fuel could ignite and persons get burnt. Beware of overfilling the tank. If there is a spill, remove it and clean the unit. After finishing the refueling, make sure the screwed closure is tight to avoid loosening in result of vibrations.
14. **Watch out for any damaged parts.** Inspect the machine before use. Are any parts damaged? Ask yourself seriously when detecting slight damage whether the machine will work perfectly

and safely despite that. Watch out for proper aligning and adjustment of any moving parts. Do the parts fit one in another properly? Are the part damaged? Is everything installed as appropriate? Are any other prerequisites of proper working in place? Damaged protective devices etc. must be repaired or replaced by authorized entities unless the operation manual expressly says otherwise. Any defective switches must be replaced at an authorized servicing centre. Do not use the machine if it can't be put on and off with the switch. When repairs are necessary, kindly turn to your local servicing centre : info@eco-repa.com / www.eco-repa.com

15. **Walk, never run with the machine.**
16. **Pull the machine towards you very carefully.**
17. **Do not change the engine speed control settings and do not overspeed the engine.**
18. **Stop the engine before making any adjustments and maintenance. This applies in the first place to the replacement of the blades.**
19. **Use only approved spare parts. Use only identical spare parts for maintenance and repairs. Seek advice from an authorized service center for this purpose.**

CONDUCT IN AN EMERGENCY

Take first aid measures and call first aid quickly.

Protect the injured person from further injury and calm him down.

ADDITIONAL SAFETY INSTRUCTIONS FOR TOWERS

For your own safety and that of others, be sure to follow these precautions.

- This tiller is designed for safe and reliable operation when used in accordance with the instructions.
- Read the owner's manual carefully before using the tiller. Otherwise, there is a risk of personal injury or material damage.
- The exhaust gases contain toxic carbon monoxide.
- Never use the tiller in an enclosed area.
- Make sure the work area is well ventilated.
- Where it exists, the ventilated protective device must be used correctly.
- Rotating parts are sharp and turn quickly. Accidental contact with these parts can cause serious injury.
- Keep hands and feet away from parts when the engine is running.
- Stop the engine and disengage the clutch from the teeth before any inspection or maintenance of the tires.

- Unplug the spark plug cap to prevent any risk of accidental starting. Wear sturdy gloves to protect your hands from teeth when cleaning teeth or when inspecting or replacing teeth.

TO GUARANTEE SAFE OPERATION

Responsibility of the operator

- Keep the tiller in good working order, using a tiller in poor or questionable condition could result in serious injury.
- Check that all safety devices are in working order and that the warning labels are in place. These items are installed for your safety.
- Check that the safety covers (fan cover, starter cover) are in place.
- Learn how to stop the engine and tines quickly in an emergency. Understand the use of all commands.
- Hold the handlebars firmly. They may have a tendency to rise when the clutch is engaged.
- Use of this tiller by an untrained person may result in injury.
- Wear sturdy shoes that completely cover the foot, handling this tiller with bare feet or with open shoes or sandals increases the risk of injury.
- Wear appropriate clothing. Loose clothing can get caught in moving parts, increasing the risk of injury.
- Be vigilant! Using this tiller when tired, in pain or under the influence of alcohol or drugs may result in the risk of serious injury.
- Keep people and animals away from the plowing area.
- Check that the cover bar is in place and correctly adjusted.

Child protection

- Keep children indoors and under supervision when any outdoor electrical equipment is used nearby. Young children move quickly and are particularly attracted to tine tines and plowing activity.
- Never assume that children will remain in the last place you saw them, be vigilant and switch the tiller off if children enter the work area.
- Children should never be allowed to use the tiller, even under adult supervision.

Risk of throwing objects

- Objects struck by the moving tines can be thrown violently from the tiller and thus pose a risk of serious injury.
- Before plowing, remove any twigs or large stones, electric wires or pieces of glass, etc. from the plowing area. Plow only when it is still bright daylight.
- Parts ejected from worn or damaged tines can pose a risk of serious injury. Always inspect the tines before using the tiller.

Risk of fire and burns

- Gasoline is highly flammable and gasoline vapors can explode.
- Be extremely careful when handling gasoline. Keep gasoline out of the reach of children.
- Refuel in a well ventilated area with the engine stopped.
- Allow the engine to cool before refueling. Fuel vapors or spilled fuel on the ground may / may ignite.
- The engine and the exhaust system become very hot during the operation of the tiller and remain hot for a short time after stopping the tiller. Contact with hot engine components can cause burns and ignite some materials.
- Avoid touching a hot engine or exhaust system.
- Allow the engine to cool before performing any maintenance or storing the tiller inside a building.

Risk of carbon monoxide toxicity

- The exhaust gases contain toxic carbon monoxide; an odorless and colorless gas. Inhalation of exhaust gases can cause unconsciousness, even death.
- If you use the engine in a confined space or even partially enclosed, the air you breathe may contain a significant amount of exhaust gas. To remove exhaust gases from a building, ventilate the building well.

Using the rototiller on embankments

- When plowing embankments, fill the tank to less than half of its capacity to avoid spilling fuel on the ground as much as possible.
- Plow perpendicular to the slope (at equal intervals) rather than parallel.
- Be extremely careful when changing the direction of the tiller on an embankment.

- Do not use the tiller on a slope of more than 10 °.
- The maximum safe gradient angle shown is for reference only and should be determined depending on the type of tool. Before starting the engine, check that the tiller is not damaged, but in good condition. For your own safety and the safety of others, use extreme care when operating the tiller down or up an embankment.















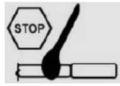

GASOLINE SAFETY WARNINGS







WARNING: Use extreme care when handling fuels. They are flammable and the vapors are explosive. The following points should be observed



- Use only an approved container.
- Never remove the fuel cap or add fuel while the power source is running. Allow the exhaust components to cool before refueling.
- Don't smoke.
- Never refuel indoors.
- Never store the machine or fuel containers in a room with an open flame, such as a water heater.
- If fuel is spilled, do not attempt to start the power source, but move the machine away from this area before starting.
- Always replace the fuel tank cap and tighten it well after have refueled.
- If the tank is drained, this must be done outdoors.

SYMBOLS

	Denotes risk of personal injury or damage to the tool.		No smoking
	Read manual before use		Flammable. Do not fill fuel tank in an enclosed area or while unit is running. Allow engine to cool at least 2 minutes before re-fueling.
	Wear goggles and ear defenders when using the device.		Risk of injury caused by rotating machine parts!
	Wearing of protective shoes advised		Clutch handle released, unit is running in idle.
	Wear gloves		Choke, cold start setting
	Engine exhaust contains carbon monoxide, Never operate the product in an enclosed area!		Maximum motor revolutions
			Minimum motor revolutions.
	No naked flame		Add engine oil.
			Warning: dangerous electrical voltage

	Danger: rotating blades. Keep hands and feet away from sharp parts. Keep your hands away from the blades, and do not touch the blades when starting the device or when using it.
	Hot! Do not touch exhaust system or engine until cool
	Risk of injury due to flying parts! Always maintain a sufficient safety distance
	Risk of injury due to flying parts! Always maintain a sufficient safety distance
	Warning: risk of tripping
	Clutch handle pulled, tine turns
	Motor off

	When repairing, please take out the spark plug. Then repair according to the operation manual.
	working width max.
	EC accordance with European standards of safety enforcement
	Do not use in the presence of rain or humidity.

	Stop the engine before refueling
	Guaranteed sound power

RESIDUAL HAZARDS AND PROTECTIVE MEASURES

Emergency action

Apply the first aid adequate to the injury and get qualified medical assistance as quickly as possible.
Protect the injured person from more accidents and calm him/her down.

Assigned use

The unit is designed only for regular use in agriculture, forestry, and horticulture and area treatment.
The manufacturer should not be held liable for any personal and material losses due to a failure to observe these rules.

Mechanical residual hazards

Hazard	description	protective	Residual hazards
Incision, cutting	Rotating blades may cause severe incisions or cut a part of body off.	Always wear protection gloves when working with the unit. Never reach in when the unit is running	
Catching, winding up	Cords, wires or parts of garments may be caught by the spud and pulled in.	Remove any foreign objects from the land and keep distant from the teeth and wear tight-fitting clothes.	

Electrical residual hazards

Hazard	description	protective	Residual hazards
Direct electrical contact	Contact with the ignition plug when the engine is running may result in an electrical shock	Do not touch the plug socket while the engine is running	

Thermal residual hazards

Hazard	Description	Protective	Residual hazards
Burns, frost bites	Contact with exhaust may cause burns		

Danger dû au bruit

Hazard	Description	Protective	Residual hazards
Hearing impairment	Frequent or prolonged work with unit without wearing ear protectors may result in hearing impairment	Wear ear protectors	

Vibration hazard

Hazard	Description	Protective	Residual hazards
Entire body vibration	Working with the unit for a prolonged period may affect human organism due to the vibrations	Have regular breaks	

Material and other substances hazards

Hazard	Description	Protective	Residual hazards
Contact, breathing in	Breathing in exhaust gases may be hazardous for health	The unit should be used outdoors only	
Fire or explosion	The unit is used with easily ignitable mixture that may ignite in the course of refueling	Don't refuel near open fire. Do not smoke while filling	

Other hazards

Hazard	Description	Protective	Residual hazards
Thrown objects or splashed liquids	Thrown objects or soil may cause injury.	Pay attention to the work area free of any persons. Wear personal protective equipment	

Disposal

Disposal instructions are given by pictographs on the unit or packaging. For meaning of individual symbols refer to chapters on unit.

Operator requirements.

The operator shall read the instruction manual carefully before using the unit.

Qualification

No special qualification is required for use of the unit except for detailed direction by a professional.

Minimum age

Only persons above 16 years of age are allowed to work with unit.

Exempted from the provision is the use of the juvenile trainees if they work in the course of their professional training with an aim to obtain the skill under trainer supervision.

Training

Use of the unit requires adequate lesson by a professional or the use of the manual only. Special training is not required.

TECHNICAL DATA

Engine design	4 stroke overhead camshaft
Ref Motor	FWT1P65FA
Max rotation speed	$n_0 : 3000 \text{ min}^{-1}$
Engine displacement	2,2 kW/139cm ³
Working width	360mm Max.
Tiller	4 balde $\Phi 26 \text{ cm}$
Forward	1
Fuel tank volume	1,2 l (Unleaded fuel)
Lubricating oil tank volume	0,6 l SAE 20W40
Starting system	Reverse starter
Guaranteed sound power level	93 dB(A)
Protection sign	IP 20
Total weight	30.5 kg

Sound pressure level (L_{PA}) 72.8 dB(A)

Sound power level (L_{WA}) 90.7 dB(A)

Uncertainty K 3 dB(A)

	<p>ATTENTION !</p> <p>The sound power pressure may exceed 85 dB(A), in this case individual hearing protection must be worn.</p>
---	--

Weighted root mean square acceleration according to relevant standard :

3.73 m/s²

K = 1.5 m/s²



The declared vibration total value has been measured in accordance with a standard test method and may be used for comparing one tool with another that the declared vibration total value may also be used in a preliminary assessment of exposure.



A warning that the vibration emission during actual use of the power tool can differ from the declared total value depending on the ways in which the tool is used and of the need to identify safety measures to protect the operator that are based on an estimation of exposure in the actual conditions of use (taking account of all parts of the operating cycle such as the times when the tool is switched off and when it is running idle in addition to the trigger time).

NOTE: This product is not intended for professional use.



TANSPORTATION AND STORAGE

The unit is allowed to be transported with the engine off only.

Clean the unit thoroughly before putting in on storage.

Store the unit at a dry clean place

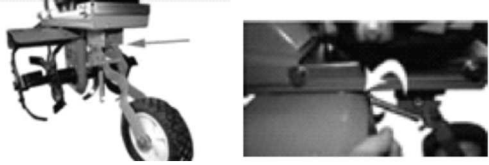
ASSEMBLY INSTRUCTIONS

<p>Installation of teeth</p>	 <p>Position and align the tine assembly toward the shaft, then secure it with a cylinder-type pin and insert a cotter pin over the cylinder-type pin to prevent it from moving outward.</p>
<p>Wheel installation</p>	 <p>Secure the wheel support assembly to the base using a bolt and nut, then tighten it using a spring, and insert a B-shaped pin on the shaft to prevent the spring from moving outward. 'outside.</p>
<p>Installing the handlebars</p>	 <p>Place and align the handlebar bar arm on the base, and secure it with 4 bolts.</p> <p>Mount the handlebar bar on its arm, secure it with 2 bolts on each side.</p> <p>Install the plastic cover on the handlebar bars. Secure it with 4 screws on the back side. Secure it with 4 screws on the back side.</p> <p>Connect the clutch cable to the handle. Note: if it has already been installed, you do not need to perform this step</p>

**Installing the depth
adjustment post**

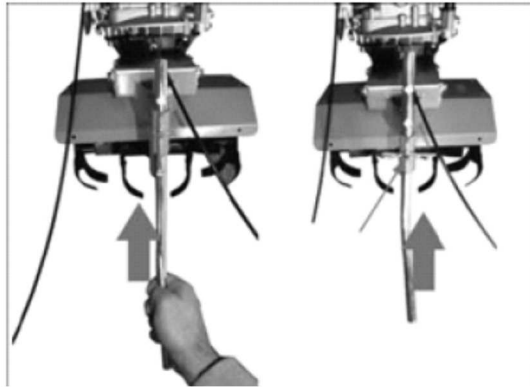

Secure the depth adjustment post to the base with a cylindrical-type pin, then insert a B-shaped pin over the cylindrical-type pin to prevent it from moving outward.

BEFORE USE

Add or check the oil level

Remove the oil filler cap and wipe off the dipstick included in the cap.

Insert the dipstick into the neck of the reservoir, but do not screw the cap on, then remove it to check the oil level.

If the oil level is near or below the lower limit mark on the dipstick, fill with SAE15W-40 4-stroke automotive detergent oil to the upper limit mark.

Don't overfill.

Replace the oil filler cap / dipstick.

Add fuel to the fuel tank

Remove the fuel tank cap.

Use unleaded gasoline or E10 fuel.

Use a suitable funnel to pour fuel into the engine fuel tank.

Do not spill fuel next to it and do not overfill the tank.

OPERATION

Before you start - First inspection

	<p>IMPORTANT! The engine leaves the factory without oil.</p> <p>Engine oil should be added before starting the engine.</p> <p>Oil type: SAE20W-40.</p>
---	---

- Check that all guards are in place and that all nuts and bolts are tight.
- Check the oil level in the engine crankcase.

	<p>Important! The engine is shipped from the factory without oil. You must add oil to the engine before starting it.</p>
---	---

- Check that the air filter is clean.
- Check the fuel supply. Do not completely fill the gas tank, leave room for the fuel to expand.
- Check that the spark plug cable is secure and that the spark plug is tight.
- Check the position of the depth control lever.
- Check under and around the engine for oil or fuel leaks.
- Check that the fuel pipes are tight and not oozing.
- Look for signs of engine damage.
- Clear excess debris from the muffler and recoil starter.

Start the engine

Start the engine carefully, following the manufacturer's instructions and keeping your feet away from the tool (s).

- Move the speed control lever to position.
- Grasp the starter handle and pull it slowly, until it pulls a little hard.
- Pull the rope with a quick kick of the whole arm until the engine is running.
- After the engine starts to run, move the speed control lever to the appropriate position.

Stop the engine

Move the speed control lever to the "OFF" position.

Normal running

The clutch couples and decouples power from the engine to the transmission.

When the clutch lever is engaged, the clutch is engaged and transmits power.

Engage the lever, the tool will rotate.

When the lever is released, the clutch is disengaged and no longer transmits power.

Release the clutch lever, the tool will stop.

Setting

<p>Guide wheel in working position</p>	 <p>Put the wheel in position 1 for tillering.</p>
---	--

WARNING !

Transport the device with the wheel in position 2.

The wheel should only be adjusted when the engine is off!

<p>Adjusting the cutting height</p>	 <p>Change the depth gauge to achieve the required tillering height. There are 3 different possible positions.</p>
--	--

Adjusting the handlebar

Release the thumbscrews on both sides, adjust the bar to the correct position, then tighten the screws.

Fuel filling

Use only normal unleaded gasoline Explosion hazard!

Fill fuel only outdoors!

- Never add fuel when the engine is running or is hot!
- Do not smoke or handle open flames nearby!

Engine oil filling

Use 20W40 oil

Use the dipstick to check the oil level.



Avoid splashing oil or fuel on the floor. Use the appropriate tools for filling (Funnel)



TROUBLES-CAUSES-TROUBLESHOOTING

Trouble	Cause	Troubleshooting
Engine will not start	<ol style="list-style-type: none"> 1. Empty tank 2. fouled air filter 3. no ignition spark 4. flooded engine 	<ol style="list-style-type: none"> 1. fill in the tank, check the fuel in carburetor, defecate the tank and clean the hole in the lid with a needle 2. clean the air filter 3. clean the ignition plug or use a new one, check the ignition cable, have the ignition system checked in a servicing shop 4. remove the plug, clean and wipe dry, pull the starting cable several times with the plug removed
Faltering engine	<ol style="list-style-type: none"> 1. ignition cable detached 2. fuel piping clogged or wrong fuel 3. blocked hole in the fuel tank cover 4. water or dirt in fuel system 5. fouled air fitter 	<ol style="list-style-type: none"> 1. push the plug, socket firmly on the plug 2. clean fuel piping, use fresh/different fuel replace the fuel tank cover 3. drain the fuel and refuel 4. clean the air filter
Engine often switches off when idling	<ol style="list-style-type: none"> 1. too long ignition interval, defective ignition plug 2. carburetor not set correctly 3. fouled air filter 	<ol style="list-style-type: none"> 1. adjust/replace the ignition plug 2. set up the carburetor
Drive will not work properly	<ol style="list-style-type: none"> 1. check the drive lever cable tension 2. drive does not work 	<ol style="list-style-type: none"> 1. adjust the cable tension if necessary 2. have the unit checked in a servicing shop
Excessive vibrations	<ol style="list-style-type: none"> 1. loose lock screws 	<ol style="list-style-type: none"> 1. tighten the lock screws

INSPECTIONS AND MAINTENANCE

The machine will serve as a sufficient aid only if maintained and care for appropriately. Insufficient maintenance and care may result in accidents and injuries.

- **Prior to any works on the unit, always switch the engine off and pull the sparkle plug socket out!**
- **Never use aggressive detergent for cleaning. That could result in damage or destruction of the unit.**

Time interval	Description	Other details if necessary
Before start of work	<p>Check the engine oil level (see figure)</p> <p>Check for any loosen parts</p>	
Every 25 operating hours	<p>Exchange the engine oil</p> <p>Check the engine oil level</p> <p>Clean the air filter (see figure)</p> <p>Remove remnants of grass from rotation parts with a brush or a blunt tool.</p> <p>Wipe the body with a soft cloth</p> <p>When the dirt is hardened, the unit may be cleaned with soft cloth wetted in soapy waters</p>	

<p>Every 100 operating hours</p>	<p>Check, clean or replace the ignition sparkle plug.</p>	
----------------------------------	---	---

Maintenance of the tiller

- The gearbox has factory installed grease. We recommend that you check the fat level every month. DO NOT overfill.
- Keep all screws, nuts and bolts tight.
- For cold weather operation, store the tiller in a cold environment. Transferring it from a warm place to a cold place can lead to a dangerous build-up of condensation.
- Never store a machine whose tank still contains gasoline in a room where the vapors can reach a flame or a spark.
- To reduce the risk of fire, keep the engine, muffler, battery compartment and gasoline storage area free from vegetation or excess grease.
- Replace worn or damaged parts for greater safety.
- If the tank needs to be emptied, do this outside.
- Let the engine cool before storing the machine in any room.
- Replace defective exhaust mufflers

Engine maintenance

Please follow the engine owner's manual for maintenance.

Long term storage

If your tiller will not be used for more than a month, prepare it for long-term storage:

- Drain all fuel from the tank and carburetor.
- Check the oil. Remove the spark plug, add some oil to the cylinder, assemble the spark plug, turn the crankshaft and allow the oil to be well distributed in the inner surface of the cylinder.

Slowly pull the starter rope until you feel resistance, tie a knot to secure the rope, then close the air inlet valve to keep dust and other pollutants out.

- Remove all debris from the tines of the tiller and the engine.
- Store the tiller in a clean, dry place.

Cleaning, maintenance

Remove the spark plug connector for each adjustment and maintenance job.

Cleaning

_ Keep guards, air vents and motor housing as clean (dust free) as possible. Rub the device with a clean cloth or blow air on it

compressed at low pressure.

_ We recommend cleaning the device immediately after each use.

_ Clean the device regularly with a damp cloth and a little soap. Do not use any cleaning products or detergents; they could damage the plastic parts of the device. Make sure that no water enters the interior of the device.

Maintenance

In the event of unusual noise or vibration.

_ When the engine appears to be overloaded or has ignition faults.

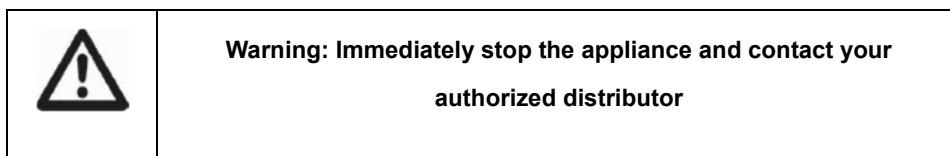

Air filter maintenance

- _ Check the air filter before each use, replace it if necessary.

- _ Open the screws of the air filter cover and remove it.

- _ Remove the filter cartridge.

- _ When cleaning the element, do not use corrosive cleaners or gasoline.

- _ Clean the element by tapping it on a flat surface.

- _ Assembly is carried out in the reverse order of the steps.

Maintenance of spark plugs

Check the spark plug for the first time after 10 hours of operation. Locate the dirt and if necessary clean it with a copper wire brush. Then perform spark plug maintenance every 50 hours of service.

- _ Remove the spark plug connector with a rotary motion.

- _ Remove the spark plug with the enclosed spark plug wrench.

- _ Assembly is carried out in the reverse order of the steps.

Oil change / oil level check (before each use)

The engine oil should be changed when the engine is at operating temperature.

- _ Use only engine oil (20W40).

- _ Remove the oil level dipstick

- _ Open the oil drain plug and pour hot engine oil into a collecting container.

- _ When the old oil has drained, close the oil drain plug.

- _ Fill with engine oil up to the upper mark on the dipstick.

- _ Be careful, do not screw in the oil level gauge to check the oil level, but insert it only up to the net (H = max. / L = min.).

- _ Used oil must be disposed of properly.

GUARANTEED SERVICE

For warranty clauses, refer to the attached warranty conditions.

ELEM will replace at its expense the spare parts which will be considered as defective by itself or an after-sales service center. In any case, the manufacturer will accept neither the reimbursement (partial or total) of the machine nor direct or indirect damages.

The warranty does not cover:

- Insufficient maintenance.
- Abnormal use or damage due to impact.
- The assembly, adjustment and preparation of the machine.
- Wear parts, safety elements (belt, blade, blade support, bearings, cables, deflectors, spark plug, air filter, etc.)
- Shipping and packaging costs.
- Only use spare parts from the manufacturer.

ELEM declines all responsibility if the machine has not been used for the intended purpose or if the operator has not used the machine in accordance with the operating and maintenance instructions described in the user manual.

Read the instructions for use carefully before using the MACHINE!

When ordering spare parts, you must specify the reference of the machine, the year of manufacture, the serial number of the tiller .



DOUBLE YOUR WARRANTY

Register your warranty at www.elemtechnic.com

By registering:

- * You double the duration of your warranty
- * You benefit from regular information on our new products and promotions

AFTER SALES SERVICE

A damaged switch must be replaced in our after-sales service workshops.

AFTER-SALES SERVICE AND ASSISTANCE

Our After-Sales Service answers your questions regarding the repair and maintenance of your product and spare parts. Exploded views and information on spare parts can also be found under:

www.eco-repa.com

ELEM GARDEN TECHNIC technical advisers and assistants are at your disposal to answer your questions about our products and their accessories: sav@eco-repa.com

The manual in PDF format is available on our website : ww.eco-repa.com

Made in China

2022

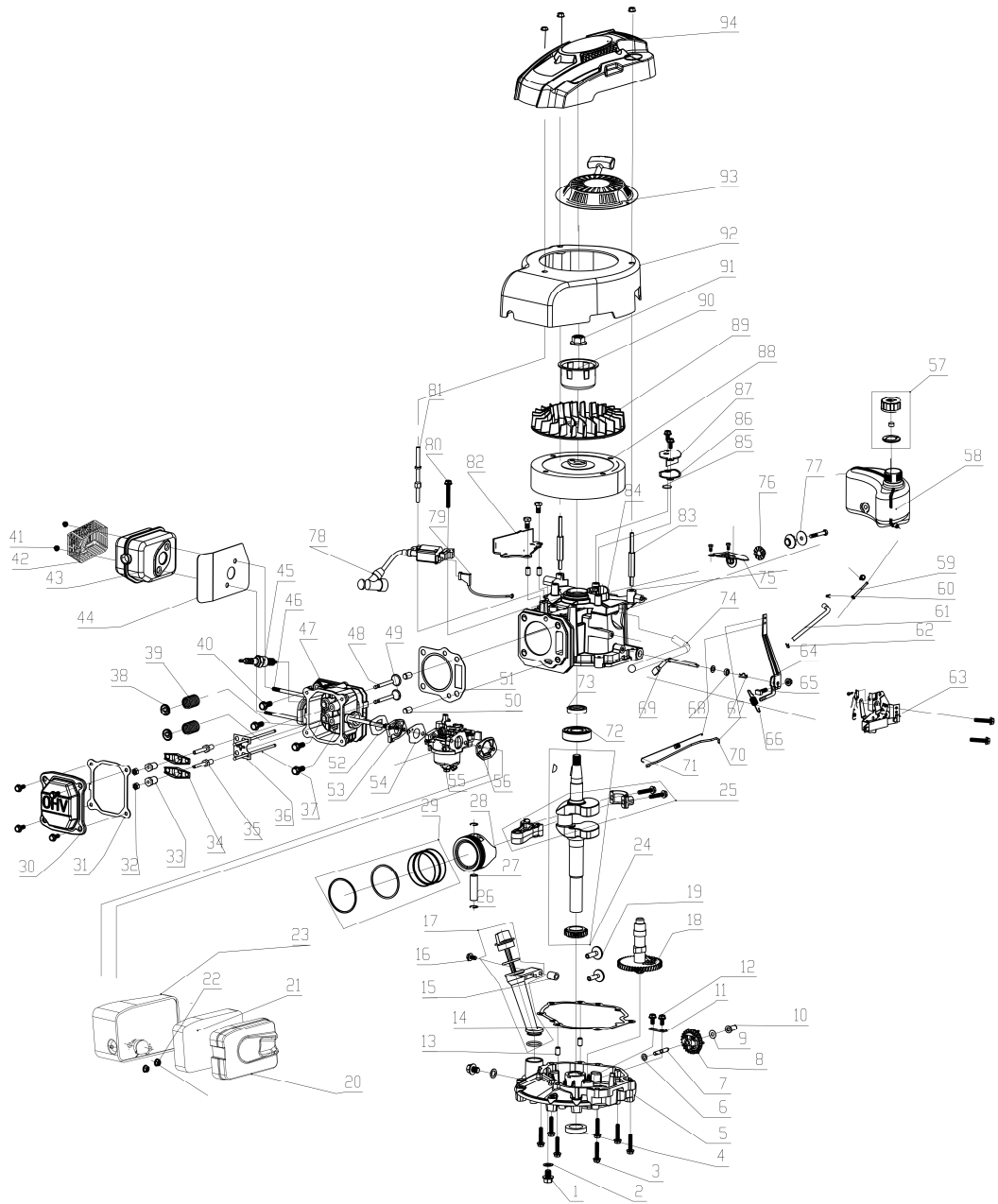

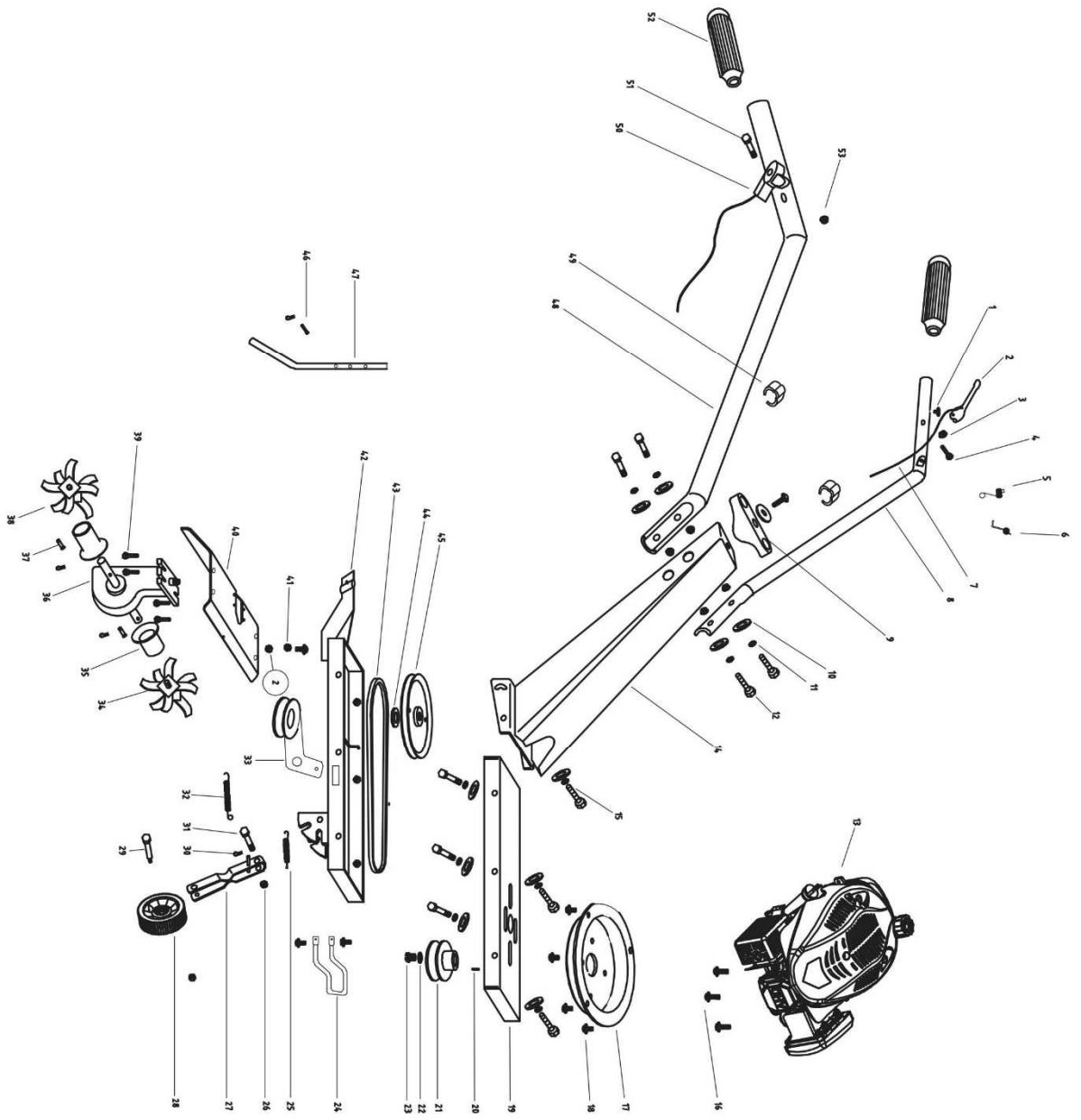

SN : 2022.11 :001~144

02.11.14323

Date d'arrivée: 10/02/2023

Année de production : 2022

FR

Déclaration de conformité



Nous « **ELEM GARDEN TECHNIC** » certifions par la présente que la machine spécifiée ci-après répond de par sa conception et son type de construction ainsi que de par la version que nous avons mise sur le marché aux prescriptions fondamentales stipulées en matière de sécurité et d'hygiène par les directives européennes en vigueur.

Toute modification apportée à la machine sans notre accord rend cette déclaration invalide.

Produit: MOTOBINEUSE THERMIQUE

Type: MTBT36-CC139

SN : 2022.11 :001~144

Directives européennes en vigueur :

2006/42/CE(MD) - 2014/30/UE(EMC)

2005/88/CE(NOISE) - 2018/989/EU(Euro V)

Normes harmonisées appliquées :

EN 709 :1997+A4 :2009

EN ISO 14982 :2009

ISO 11094 :1991

EN ISO 3744 :2005

ELEM GARDEN TECHNIC ,

81 rue de Gozée 6110 Montigny-le-Tilleul Belgique

Belgique , 11/2022

Mr Joostens Pierre

Président-Directeur Général

ELEM GARDEN TECHNIC , rue de Gozée 81,

6110 Montigny-le-Tilleul, Belgique

Tél : 0032 (0) 71 29 70 70

Fax : 0032 (0) 71 29 70 86

Dossier technique : info@eco-repa.com

Caractéristiques techniques

Produit: MOTOBINEUSE THERMIQUE

Type: MTBT36-CC139

2,2 Kw 139cm³

L_{WA} : 93 dB(A) K=3 dB(A)

3.73 m/s² K = 1.5 m/s²

SN : 2022.11 :001~144

02.11.14323

Aankomstdatum: 10/02/2023

Productiejaar: 2022

NL

EG-verklaring van overeenstemming



Hierbij « **ELEM GARDEN TECHNIC** » verklaren wij dat de hierna vermelde machine door haar ontwerp en bouwwijze en in dedoor ons in de handel gebrachte uitvoering voldoet aan de betreffende fundamentele veiligheids-en gezondheidseisen, zoals vermeld in de desbetreffende EG-richtlijnen. Deze verklaring verliest haar geldigheid wanneer zonder overleg met ons veranderingen aan de machine worden aangebracht.

Product: MOTORHAKFREES

Type : MTBT36-CC139

SN : 2022.11 :001~144

Van toepassing zijnde EG-richtlijnen

2006/42/CE(MD) - 2014/30/UE(EMC)

2005/88/CE(NOISE) - 2018/989/EU(Euro V)

Toegepaste geharmoniseerde normen

EN 709 :1997+A4 :2009

EN ISO 14982 :2009

ISO 11094 :1991

EN ISO 3744 :2005

ELEM GARDEN TECHNIC

81 rue de Gozée 6110 Montigny-le-Tilleul Belgique

België, 11/2022

Mr Joostens Pierre

Directeur

ELEM GARDEN TECHNIC, rue de Gozée 81,
6110 Montigny-le-Tilleul, Belgique

Tél : 0032 (0) 71 29 70 70

Fax : 0032 (0) 71 29 70 86

Technisch dossier bij: info@eco-repa.com

Technische Daten

Product: MOTORHAKFREES

Type : MTBT36-CC139

2,2 Kw 139cm³

L_{WA} : 93 dB(A) K=3 dB(A)

3.73 m/s² K = 1.5 m/s²

SN : 2022.11 :001~144

02.11.14323

Arrival date: 10/02/2023

Production year : 2022

GB

Declaration of Conformity



We “**ELEM GARDEN TECHNIC**” hereby declare that the machine described below complies with the relevant basic safety and health requirements of the EU Directives, both in its basic design and construction as well as in the version put into circulation by us. This declaration shall cease to be valid if the machine is modified without our prior approval.

Product: TILLER THERMAL

Type: MTBT36-CC139

SN : 2022.11 :001~144

Relevant EU Directives

2006/42/CE(MD) - 2014/30/UE(EMC)

2005/88/CE(NOISE) - 2018/989/EU(Euro V)

Applied harmonized standards

EN 709 :1997+A4 :2009

EN ISO 14982 :2009

ISO 11094 :1991

EN ISO 3744 :2005

ELEM GARDEN TECHNIC

81 rue de Gozée 6110 Montigny-le-Tilleul Belgique

Belgium, 11/2022

Mr Joostens Pierre

Director

ELEM GARDEN TECHNIC, rue de Gozée 81,

6110 Montigny-le-Tilleul, Belgique

Tél : 0032 (0) 71 29 70 70

Fax : 0032 (0) 71 29 70 86

Technical file at : info@eco-repa.com

Technical Data

Product: TILLER THERMAL

Type: MTBT36-CC139

2,2 Kw 139cm³

L_{WA} : 93 dB(A) K=3 dB(A)

3.73 m/s² K = 1.5 m/s²

SN : 2022.11 :001~144

02.11.14323

Ankunftsdatum : 10/02/2023

Fertigungsjahr: 2022

DE

EG-Konformitätserklärung



Hiermit erklären wir « **ELEM GARDEN TECHNIC** », dass die nachfolgend bezeichnete Maschine aufgrund ihrer Konzipierung und Bauart sowie in der von uns in Verkehr gebrachten Ausführung den einschlägigen grundlegenden Sicherheits- und Gesundheitsanforderungen der EG-Richtlinien entspricht. Bei einer nicht mit uns abgestimmten Änderung der Maschine verliert diese Erklärung ihre Gültigkeit.

Produkt : MOTORHACKEN

Typ : MTBT36-CC139

SN : 2022.11 :001~144

Einschlägige EG-Richtlinien

2006/42/CE(MD) - 2014/30/UE(EMC)

2005/88/CE(NOISE) - 2018/989/EU(Euro V)

Angewandte harmonisierte Normen :

EN 709 :1997+A4 :2009

EN ISO 14982 :2009

ISO 11094 :1991

EN ISO 3744 :2005

ELEM GARDEN TECHNIC,

81 rue de Gozée 6110 Montigny-le-Tilleul Belgique

Belgien, 11/2022

Mr Joostens Pierre

Direktor

ELEM GARDEN TECHNIC, rue de Gozée 81,

6110 Montigny-le-Tilleul, Belgique

Tél : 0032 (0) 71 29 70 70

Fax : 0032 (0) 71 29 70 86

Technische Unterlagen bei: info@eco-repa.com

Technische Daten

Produkt : MOTORHACKEN

Typ : MTBT36-CC139

2,2 Kw 139cm³

L_{WA} : 93 dB(A) K=3 dB(A)

3.73 m/s² K = 1.5 m/s²



81, rue de Gozée
6110 Montigny-le-Tilleul
Belgique

Tél : 0032 71 29 70 70

Fax : 0032 71 29 70 86

S.A.V

info@eco-repa.com



Site S.A.V. D.N.V. Website
www.eco-repa.com
Your after sale partner

Fabriqué en Chine / Gemaakt in China / Made in China 2022

*Dessins, descriptifs et **photos non contractuels** et susceptibles de modifications.*

Tekeningen, beschrijvingen en foto's zijn niet contractueel en onder voorbehoud van wijzigingen.

Drawings, descriptions and photos are non-contractual and subject to modification.