

FABRIQUE PAR
GEMAAKT DOOR

AMG S.p.A.

PAP6-BL
PAP8-BL
PAP10-BL

AMG S.P.A
VIA DELLE ARTI E DEI MESTIERI 1/3
36030 SAN VITO DI LEGUZZANO
ITALY
Tel : +39 0445 519933
Fax : +39 0445 519034

FABRIQUE PAR

AMG S.p.A.

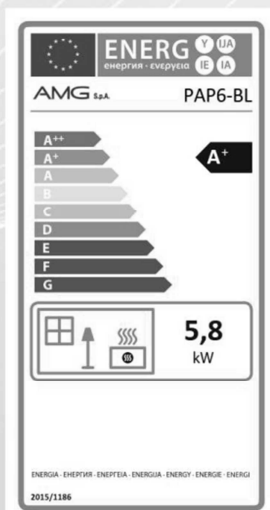

Ce produit est seulement approprié aux espaces bien isolés ou à l'usage occasionnel.
Dit product is alleen geschikt voor goed geïsoleerde ruimtes of incidenteel gebruik.
This product is only suitable for well insulated spaces or occasional use.



POÊLE A PELLETS
PELLETKACHEL
PELLET STOVE

Distribué par ELEM
81 rue de Gode 6110 Montigny-La-Tinelle BELGIQUE
Tel: 003271 25 70 70
info@elementtech.com



FABRIQUE PAR

AMG S.p.A.

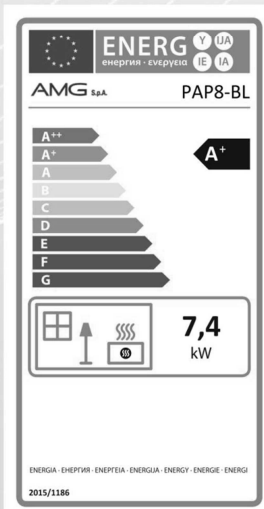

*Ce produit est seulement approprié aux espaces bien isolés ou à l'usage occasionnel.
Dit product is alleen geschikt voor goed geïsoleerde ruimtes of incidenteel gebruik.
This product is only suitable for well insulated spaces or occasional use.*

POÊLE A PELLETS
PELLETKACHEL
PELLET STOVE

Distribué par ELEM
81 rue de Godez 6110 Montigny-Le-Tilleul BELGIQUE
Tel: 0032 71 29 70 70
info@elemtech.com



PAPS-BL



Made in ITALY

FABRIQUE PAR

AMG S.p.A.

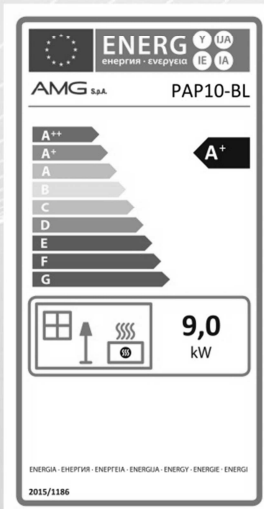

*Ce produit est seulement approprié aux espaces bien isolés ou à l'usage occasionnel.
Dit product is alleen geschikt voor goed geïsoleerde ruimtes of incidenteel gebruik.
This product is only suitable for well insulated spaces or occasional use.*

**POÊLE A PELLETS
PELLETKACHEL
PELLET STOVE**

Distribué par ELEM
81 rue de Gode 6110 Montigny-Le-Tilleul BELGIQUE
Tel: 0032 71 29 70 70
info@elementech.com



PAP10-BL



Made in ITALY

FR

Déclaration de conformité



Nous « **AMG S.P.A** » nous certifions par la présente que la série des appareils spécifiée ci-après est conforme au modèle type décrit dans la déclaration de conformité CE, qu'elle est fabriquée et mise sur le marché conformément aux exigences définies dans l'arrêté royal du 12 octobre 2010 réglementant les exigences minimales de rendement et les niveaux des émissions de polluants des appareils de chauffage alimentés en combustible solide.

Produit: POELE A PELLET
Type: PAP6-BL

Laboratoire :
TÜV Rheinland Energie und Umwelt GmbH(NB 2456)
Concordance de codes :
Model : MIGNON 6

Directive européenne en vigueur : (UE) N° 305/2011
89/106/CE

Norme harmonisée appliquée :
EN 14785 : 2006

AMG S.P.A
VIA DELLE ARTI E DEI MESTIERI 1/3
36030 SAN VITO DI LEGUZZANO ITALY

ITALY, Septembre 2018

Gianluigi Filippi, administration du conseil
présidentiel

Tel :+39 0445 519933
Fax :+39 0445 519034

Caractéristiques techniques

Produit: POELE A PELLET
Type: PAP6-BL (MIGNON 6)

Tension du réseau 230 V
Fréquence du réseau 50 Hz
Puissance 2.5 – 6.1 KW
Puissance électrique 300W

Rendement : 90.0% à puissance calorifique nominale
Monoxyde de carbone : Emission de O² 13% - 0,015% - OGC : 3mg/Nm³ - PM 14mg/ Nm³
Combustible solide recommandé : Pellets
Combustible solide non recommandé : Bûches de bois, charbons, Papiers

Poids : 45 kg

NL

Conformiteitsverklaring



Wij « **AMG S .P.A** » bevestigen hierbij dat de hierna gespecificeerde serie apparaten conform het typemodel is zoals beschreven in de CE conformiteitsverklaring, dat ze vervaardigd en op de markt gebracht werd conform de vereisten gedefinieerd in het Koninklijk Besluit van 12 oktober 2010 ter reglementering van de minimale rendementsvereisten en de niveaus van de verontreinigende emissies van de verwarmingsapparaten gevoed met vaste brandstof.

Product: PELLETKACHEL

Type: PAP6-BL

Laboratorium :

TÜV Rheinland Energie und Umwelt GmbH(NB 2456)

Bijpassende codes : MIGNON 6

Geldende Europese richtlijnen: (EU) N° 305/2011

89/106/EG

Toegepaste geharmoniseerde normen:

EN 14785 : 2006

AMG S.P.A

**VIA DELLE ARTI E DEI MESTIERI 1/3
36030 SAN VITO DI LEGUZZANO ITALY**

ITALY, Septembre 2018

Gianluigi Filippi, president raadsbestuur

Tel :+39 0445 519933

Fax :+39 0445 519034

Technische kenmerken

Product: PELLETKACHEL

Type: PAP6-BL (MIGNON 6)

Netspanning 230 V

Frequentie van het netwerk 50 Hz

Vermogen 2.5 -6.1KW

Elektrisch vermogen 300W

Rendement: Nominaal warmtevermogen 90.0 %

Koolmonoxide: O² -emissie bij 13% - 0,015% - OGC : 3 mg/Nm³ - PM 14mg/ Nm³

Aanbevolen vaste brandstof: Pellets

Niet aanbevolen vaste brandstof: Houtblokken, steenkool, papier

Gewicht 45 kg

DE

Konformitätserklärung



Mit dem vorliegenden Dokument erklären wir, das Unternehmen **AMG S.P.A**, dass die im Folgenden aufgeführte Gerätebaureihe mit dem in der CE-Konformitätserklärung beschriebenen Modelltyp konform ist. Sie wird den in dem königlichen Erlass vom 12. Oktober 2010 beschriebenen Anforderungen entsprechend hergestellt, die die Mindest-Leistungsanforderungen sowie den Schadstoffausstoß der Festbrennstoff-Heizgeräte festlegt.

Produkt: PELLETOFEN
Baureihe: PAP6-BL

Labor :
TÜV Rheinland Energie und Umwelt GmbH(NB 2456)
Passende Codes: MIGNON 6

Geltende europäische Richtlinien : (EU) N° 305/2011
89/106/EW

Angewendete harmonisierte Normen:
EN 14785 : 2006

AMG S.P.A
VIA DELLE ARTI E DEI MESTIERI 1/3
36030 SAN VITO DI LEGUZZANO ITALY

ITALY, Settembre 2018

Gianluigi Filippi, präsidentenratverwaltung

Tel :+39 0445 519933
Fax :+39 0445 519034

Technische Eigenschaften

Produkt: PELLETOFEN
Baureihe: PAP6-BL (MIGNON 6)

Netzspannung 230 V
Netzfrequenz 50 Hz
Leistung 2.5 – 6.1 KW
Elektrische leistung 300W
Leistung: Wärme-Nennleistung 90.0 %
Kohlenstoffmonoxid: O² -Ausstoß bei 13% - 0,015% - OGC : 3 mg/Nm³ - PM 14mg/ Nm³
Empfohlener Festbrennstoff : Pellets
Von folgenden Festbrennstoffen ist abzuraten: Holzscheite, Kohle, Papier
Gewicht 45 kg

FR

Déclaration de conformité



Nous « **AMG S .P.A** » nous certifions par la présente que la série des appareils spécifiée ci-après est conforme au modèle type décrit dans la déclaration de conformité CE, qu'elle est fabriquée et mise sur le marché conformément aux exigences définies dans l'arrêté royal du 12 octobre 2010 réglementant les exigences minimales de rendement et les niveaux des émissions de polluants des appareils de chauffage alimentés en combustible solide.

Produit: POELE A PELLET
Type: PAP8-BL

Laboratoire :
TÜV Rheinland Energie und Umwelt GmbH(NB 2456)
Concordance de codes :
Model : NSE(M1)

Directive européenne en vigueur : (UE) N° 305/2011
89/106/CE

Norme harmonisée appliquée :
EN 14785 : 2006

AMG S.P.A
VIA DELLE ARTI E DEI MESTIERI 1/3
36030 SAN VITO DI LEGUZZANO ITALY

ITALY, Septembre 2018

Gianluigi Filippi, administration du conseil
présidentiel

Tel : +39 0445 519933
Fax : +39 0445 519034

Caractéristiques techniques

Produit: POELE A PELLET
Type: PAP8-BL(NSE(M1))

Tension du réseau 230 V
Fréquence du réseau 50 Hz
Puissance 2.6-8.2KW
Puissance électrique 320W

Rendement : 91,0 % à puissance calorifique nominale
Monoxyde de carbone : Emission de O² 13% - 0,010% - OGC : 4.2mg/Nm³ - PM 18.4mg/ Nm³
Combustible solide recommandé : Pellets
Combustible solide non recommandé : Bûches de bois, charbons, Papiers

Poids : 78 kg

Conformiteitsverklaring



Wij « **AMG S .P.A** » bevestigen hierbij dat de hierna gespecificeerde serie apparaten conform het typemodel is zoals beschreven in de CE conformiteitsverklaring, dat ze vervaardigd en op de markt gebracht werd conform de vereisten gedefinieerd in het Koninklijk Besluit van 12 oktober 2010 ter reglementering van de minimale rendementsvereisten en de niveaus van de verontreinigende emissies van de verwarmingsapparaten gevoed met vaste brandstof.

Product: PELLETKACHEL
Type: PAP8-BL

Laboratorium :
TÜV Rheinland Energie und Umwelt GmbH(NB 2456)
Bijpassende codes : NSE(M1)

Geldende Europese richtlijnen: (EU) N° 305/2011
 89/106/EG

Toegepaste geharmoniseerde normen:
 EN 14785 : 2006

AMG S.P.A
VIA DELLE ARTI E DEI MESTIERI 1/3
36030 SAN VITO DI LEGUZZANO ITALY

ITALY, Septembre 2018

Gianluigi Filippi, president raadsbestuur

Tel :+39 0445 519933
 Fax :+39 0445 519034

Technische kenmerken

Product: PELLETKACHEL
Type: PAP8-BL(NSE(M1))

Netspanning 230 V
 Frequentie van het netwerk 50 Hz
 Vermogen 2.60-8.2 KW
 Elektrisch vermogen 320W
 Rendement: Nominaal warmtevermogen 91.0%
 Koolmonoxide: O² -emissie bij 13% - 0,010% - OGC : 4.2 mg/Nm³ - PM 18.4mg/ Nm³
 Aanbevolen vaste brandstof: Pellets
 Niet aanbevolen vaste brandstof: Houtblokken, steenkool, papier

Gewicht 78 kg

DE

Konformitätserklärung



Mit dem vorliegenden Dokument erklären wir, das Unternehmen **AMG S.P.A**, dass die im Folgenden aufgeführte Gerätebaureihe mit dem in der CE-Konformitätserklärung beschriebenen Modelltyp konform ist. Sie wird den in dem königlichen Erlass vom 12. Oktober 2010 beschriebenen Anforderungen entsprechend hergestellt, die die Mindest-Leistungsanforderungen sowie den Schadstoffausstoß der Festbrennstoff-Heizgeräte festlegt.

Produkt: PELLETOFEN
Baureihe: PAP8-BL

Labor :
TÜV Rheinland Energie und Umwelt GmbH(NB 2456)
Passende Codes: NSE(M1)

Geltende europäische Richtlinien : (EU) N° 305/2011
89/106/EW

Angewendete harmonisierte Normen:
EN 14785 : 2006

AMG S.P.A
VIA DELLE ARTI E DEI MESTIERI 1/3
36030 SAN VITO DI LEGUZZANO ITALY

ITALY, Settembre 2018

Gianluigi Filippi, präsidentenratverwaltung

Tel :+39 0445 519933
Fax :+39 0445 519034

Technische Eigenschaften

Produkt: PELLETOFEN
Baureihe: PAP8-BL(NSE(M1))

Netzspannung 230 V

Netzfrequenz 50 Hz

Leistung 2.60-8.2 KW

Elektrische leistung 320W

Leistung: Wärme-Nennleistung 91.0%

Kohlenstoffmonoxid: O² -Ausstoß bei 13% - 0,010% - OGC : 4.2 mg/Nm³ - PM 18.4 mg/ Nm³

Empfohlener Festbrennstoff : Pellets

Von folgenden Festbrennstoffen ist abzuraten: Holzscheite, Kohle, Papier

Gewicht 78 kg

FR

Déclaration de conformité



Nous « **AMG S.P.A** » nous certifions par la présente que la série des appareils spécifiée ci-après est conforme au modèle type décrit dans la déclaration de conformité CE, qu'elle est fabriquée et mise sur le marché conformément aux exigences définies dans l'arrêté royal du 12 octobre 2010 réglementant les exigences minimales de rendement et les niveaux des émissions de polluants des appareils de chauffage alimentés en combustible solide.

Produit: POELE A PELLET
Type: PAP10-BL

Laboratoire :
TÜV Rheinland Energie und Umwelt GmbH(NB 2456)
Concordance de codes :
Model : NSE(L)

Directive européenne en vigueur : (UE) N° 305/2011
89/106/CE

Norme harmonisée appliquée :
EN 14785 : 2006

AMG S.P.A
VIA DELLE ARTI E DEI MESTIERI 1/3
36030 SAN VITO DI LEGUZZANO ITALY

ITALY, Septembre 2018

AMG spa - Via delle Arti e dei Mestieri, 1/3
36030 SAN VITO DI LEGUZZANO (VI)
Tel. 0445 519933 - Fax Italia 0445 519034
Tel. +39 0445 519064-P.I. e C.F. 02488430246

Gianluigi Filippi, administration du conseil
présidentiel

Tel : +39 0445 519933
Fax : +39 0445 519034

Caractéristiques techniques

Produit: POELE A PELLET
Type: PAP10-BL(NSE(L))

Tension du réseau 230 V
Fréquence du réseau 50 Hz
Puissance 2.6-10.1KW
Puissance électrique 320W

Rendement : 89.5 % à puissance calorifique nominale
Monoxyde de carbone : Emission de O² 13% - 0,010% - OGC : 2.7mg/Nm³ - PM 14mg/ Nm³

Combustible solide recommandé : Pellets
Combustible solide non recommandé : Bûches de bois, charbons, Papiers

Poids : 79 kg

NL

Conformiteitsverklaring



Wij « **AMG S.P.A** » bevestigen hierbij dat de hierna gespecificeerde serie apparaten conform het typemodel is zoals beschreven in de CE conformiteitsverklaring, dat ze vervaardigd en op de markt gebracht werd conform de vereisten gedefinieerd in het Koninklijk Besluit van 12 oktober 2010 ter reglementering van de minimale rendementsvereisten en de niveaus van de verontreinigende emissies van de verwarmingsapparaten gevoed met vaste brandstof.

Product: PELLETKACHEL
Type: PAP10-BL

Laboratorium :
TÜV Rheinland Energie und Umwelt GmbH(NB 2456)
Bijpassende codes : NSE(L)

Geldende Europese richtlijnen: (EU) N° 305/2011
89/106/EG

Toegepaste geharmoniseerde normen:
EN 14785 : 2006

AMG S.P.A
VIA DELLE ARTI E DEI MESTIERI 1/3
36030 SAN VITO DI LEGUZZANO ITALY

ITALY, Settembre 2018

AMG spa - Via delle Arti e dei Mestieri, 1/3
36030 SAN VITO DI LEGUZZANO (VI)
Tel. 0445 519933 - Fax Italia 0445 519034
Fax estero +39 0445 519064-PI. e C.F. 02488430246

Gianluigi Filippi, president raadsbestuur

Tel :+39 0445 519933
Fax :+39 0445 519034

Technische kenmerken

Product: PELLETKACHEL
Type: PAPL-BL(NSE(L))

Netspanning 230 V
Frequentie van het netwerk 50 Hz
Vermogen 2.60-10.1 KW
Elektrisch vermogen 320W
Rendement: Nominaal warmtevermogen 89.5%
Koolmonoxide: O² -emissie bij 13% - 0,010% - OGC : 2.7 mg/Nm³ - PM 14mg/ Nm³
Aanbevolen vaste brandstof: Pellets
Niet aanbevolen vaste brandstof: Houtblokken, steenkool, papier

Gewicht 79kg

DE

Konformitätserklärung



Mit dem vorliegenden Dokument erklären wir, das Unternehmen **AMG S.P.A**, dass die im Folgenden aufgeführte Gerätebaureihe mit dem in der CE-Konformitätserklärung beschriebenen Modelltyp konform ist. Sie wird den in dem königlichen Erlass vom 12. Oktober 2010 beschriebenen Anforderungen entsprechend hergestellt, die die Mindest-Leistungsanforderungen sowie den Schadstoffausstoß der Festbrennstoff-Heizgeräte festlegt.

Produkt: PELLETOFEN
Baureihe: PAP10-BL

Labor :
TÜV Rheinland Energie und Umwelt GmbH(NB 2456)
Passende Codes: NSE(L)

Geltende europäische Richtlinien : (EU) N° 305/2011
89/106/EV

Angewendete harmonisierte Normen:
EN 14785 : 2006

AMG S.P.A
VIA DELLE ARTI E DEI MESTIERI 1/3
36030 SAN VITO DI LEGUZZANO ITALY

ITALY, Settembre 2018

AMG spa - Via delle Arti e dei Mestieri, 1/3
36030 SAN VITO DI LEGUZZANO (VI)
Tel. 0445 519933 - Fax Italia 0445 519034
Numero Verde 0445 519064-Pl. e C.F. 02488430246

Gianluigi Filippi, präsidentenratverwaltung

Tel :+39 0445 519933
Fax :+39 0445 519034

Technische Eigenschaften

Produkt: PELLETOFEN
Baureihe: PAP8-BL(NSE(L))

Netzspannung 230 V
Netzfrequenz 50 Hz
Leistung 2.60-10.1 KW
Elektrische leistung 320W
Leistung: Wärme-Nennleistung 89.5%
Kohlenstoffmonoxid: O² -Ausstoß bei 13% - 0,010% - OGC : 2.7 mg/Nm³ - PM 14 mg/ Nm³
Empfohlener Festbrennstoff : Pellets
Von folgenden Festbrennstoffen ist abzuraten: Holzscheite, Kohle, Papier

Gewicht 79 kg

Nous vous remercions d'avoir choisi un des nos produits, fruit des expériences technologiques et de la recherche continue visant à atteindre une qualité supérieure en termes de sécurité, de fiabilité et de performances.

Dans ce manuel, vous trouverez des informations et des conseils utiles qui vous permettront d'utiliser votre produit en toute sécurité et efficacité.



Nous vous rappelons que le premier allumage doit être effectué par notre Centre d'Assistance Agréé (Loi 3712008), lequel vérifiera l'installation et remplira la garantie.

- Une installation incorrecte, un entretien effectué incorrectement, l'usage impropre du produit **dégagent le fabricant de tout éventuel dommage** découlant de l'utilisation du poêle.
- **Ne pas utiliser** l'appareil **comme incinérateur, ni employer des combustibles différents du granulé.**
- Ce manuel a été rédigé par le fabricant et fait **partie intégrante du produit**, il doit l'accompagner durant toute sa durée de vie. En cas de vente ou transfert du produit, **s'assurer toujours de la présence de ce manuel**, car les informations y contenues sont adressées à l'acheteur et à toute autre personne participant à titres divers à l'installation, à l'utilisation et à l'entretien.
- **Lisez attentivement les instructions et les informations techniques** contenues dans ce manuel avant de procéder à l'installation, à l'utilisation et à toute intervention sur le produit.
- Le respect des indications contenues dans ce manuel **garantit la sécurité des personnes et du produit, l'économie de fonctionnement et une plus longue durée de vie.**
- Le dessin soigneux et l'analyse des risques menés par notre société ont permis de réaliser un produit sûr. Toutefois, avant d'effectuer n'importe quelle opération, il est recommandé **de lire scrupuleusement les instructions** reproduites dans ce document, lequel devra être toujours disponible.
- Faire beaucoup **d'attention lors de la manipulation des pièces en céramique** (si présentes).
- Contrôler la planéité exacte du plancher où sera installé le produit.
- **Le mur où sera placé le produit ne doit pas être en bois** ou autres matériaux inflammables. Il est également nécessaire de garder les distances de sécurité.
- Durant le fonctionnement, **certaines parties du poêle (porte, poignée, côtés) peuvent atteindre des températures élevées.** Faites donc très attention et observez les précautions d'usage, surtout en présence d'enfants, de personnes âgées, d'handicapés et d'animaux domestiques.
- Le montage doit être effectué par des personnes autorisées (Centre d'Assistance Agréé).
- Les schémas et dessins sont fournis à titre d'exemple. Le fabricant, dans le cadre d'une politique de développement et de renouvellement continu du produit **peut apporter, sans aucun préavis, les modifications qu'il jugera opportunes.**
- On conseille, à la maxime puissance de fonctionnement, **l'usage de gants** pour manier la porte du chargement granulé et la poignée d'ouverture.
- **Il est déconseillé d'installer le produit dans une chambre à coucher.**



Ne jamais couvrir en aucune manière le corps du poêle ou fermer les ouvertures postées sur le côté supérieur lorsque l'appareil fonctionne. L'allumage de tous nos poêles est essayé dans la ligne de production.

En cas d'incendie, débrancher l'alimentation électrique, utiliser un extincteur à norme et éventuellement appeler les pompiers. Contacter après le Centre de Service Assistance autorisé.

1.0 Normes et déclaration de conformité

Notre société déclare que le poêle est conforme aux directives européennes suivantes requises pour l'obtention du marquage CE:

- 89/336 CE et 2004/108 CE (instruction EMC) et amendements suivants;
- 2006/95 CE (directive basse tension) et amendements suivants;
- 2006/42 CE (directive appareils);
- 89/106 CE (matériaux pour construction);
- Pour l'installation en Italie on doit se référer au UNI 10683/98 ou modifications suivantes et pour le système hydrothermosanitaire on doit avoir de l'installateur la déclaration de conformité L.37/2008. Toutes les lois locales et nationales et les normatives européen doivent être respectés pendant l'installation de l'appareil;
- EN 60335-1; EN 50165; EN 50366; EN 55014-1; EN 61000-3-2; EN 61000-3-3; EN 14785.

1.1 Informations sur la sécurité

Veuillez lire attentivement ce manuel d'utilisation et d'entretien avant d'installer et de mettre en marche le poêle ! Pour obtenir d'éclaircissements, s'adresser au revendeur ou au Centre d'Assistance Agréé.

- Le poêle à pellets doit fonctionner seulement dans des locaux d'habitation. Étant commandé par une carte électronique, ce poêle permet d'obtenir une combustion complètement automatique et contrôlée. En effet, la centrale règle la phase d'allumage, les 5 niveaux de puissance et la phase d'extinction, garantissant ainsi un fonctionnement sûr du poêle;
- Le panier utilisé pour la combustion fait tomber dans le tiroir de collecte la plupart des cendres produites par la combustion des pellets. Contrôler quotidiennement le panier, puisque les pellets n'ont pas tous un haut standard de qualité (utiliser exclusivement du pellet de qualité conseillé par le fabricant);
- La vitre est dotée d'un courant d'air spécial servant à l'auto-nettoyage de celle-ci; il n'est pas toutefois possible d'éviter une légère patine grisâtre sur la vitre après quelques heures de fonctionnement. Cela dépend également du type de pellet employé. Certains pellets peuvent salir plus que d'autres.

1.2 Responsabilité

Par la remise du présent manuel, nous déclinons toute responsabilité, aussi bien civile que pénale, pour tout accident découlant de l'inobservance partielle ou totale des instructions y contenues. Nous déclinons toute responsabilité découlant de l'utilisation impropre du poêle, de l'utilisation incorrecte par l'utilisateur, de modifications et/ou réparations effectuées sans autorisation, de l'utilisation de pièces de rechange non-originales pour ce modèle. Le fabricant décline toute responsabilité civile ou pénale directe ou indirecte due à:

- Un entretien insuffisant;
- L'inobservance des instructions contenues dans le manuel;
- Une utilisation non-conforme aux directives de sécurité;
- Une installation non-conforme aux normes locales en vigueur;
- L'installation par du personnel non-qualifié et non-formé;
- Des modifications et des réparations non-autorisées par le fabricant;
- L'utilisation de pièces de rechange non-originales;
- Des événements exceptionnels.



- **Le poêle doit être alimenté exclusivement avec du pellet de qualité, ayant un diamètre de 6 mm, du type recommandé par le fabricant;**
- **Avant de brancher électriquement le poêle, les tubes d'évacuation doivent être raccordés au conduit de fumée;**
- **La grille de protection située à l'intérieur du réservoir à pellets ne doit jamais être retirée;**
- **Dans l'habitation où le poêle est installé, il doit exister un renouvellement d'air suffisant;**



- **Ne jamais ouvrir la porte du poêle pendant le fonctionnement.**
- **Lorsque le poêle fonctionne, les surfaces, la vitre, les poignées et les conduites sont brûlantes: durant le fonctionnement, ne pas toucher ces parties sans protections adaptées;**
- **Tenir/conserver le pellet dans des locaux secs et sans humidité;**
- **Tenir à distance de sûreté de la poêle soi le combustible que éventuels matériaux inflammables.**

2.0 Panneau de commande

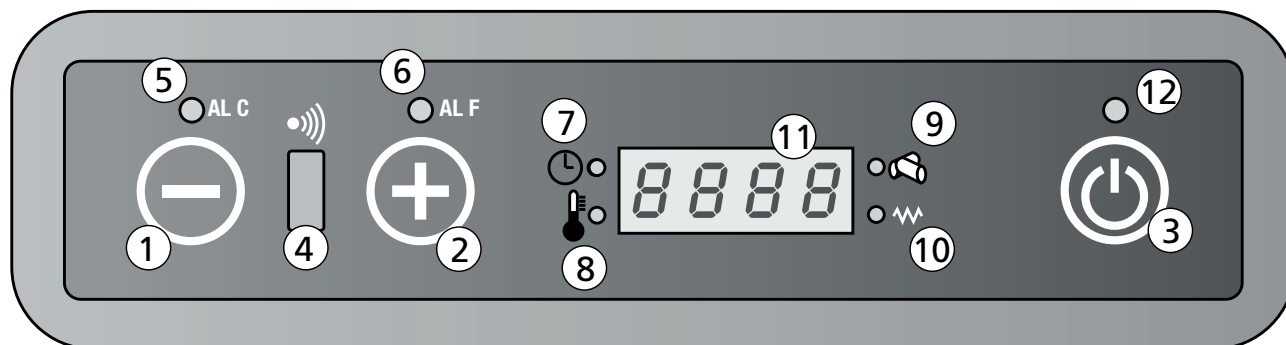

Indication du display

- | | |
|--|---|
| 1. Diminution température et puissance | 7. Témoin Chrono Thermosta |
| 2. Augmentation température et puissance | 8. Témoin température OK |
| 3. Bouton On/Off (Marche/Arrêt) | 9. Témoin chargement pellet |
| 4. Boîtier télécommande | 10. Témoin (petite résistance chauffante) |
| 5. Témoin ALC | 11. Display lumineux 7 segments |
| 6. Témoin ALF | 12. Témoin On/Off (Marche/Arrêt) |

2.1 Fonctions du display

1. Diminution température/Puissance de travail

Le bouton à l'intérieur du Menu Set Température, diminue la température d'une valeur maximum de 40° à une valeur minimum de 7°.

Le bouton à l'intérieur du Menu Set Puissance, diminue la puissance de travail du poêle à un maximum de 5 à un minimum de 1.

2. Augmentation température/Puissance de travail

Le bouton à l'intérieur du Menu Set Température, augmente la température d'une valeur minimum de 7° à une valeur maximum de 40°.

A l'intérieur du Menu Set Puissance, augmente la puissance de travail du poêle à un minimum de 1 à un maximum de 5.

3. Bouton On/Off

Tenir enfoncé le bouton au moins 2 secondes pour allumer ou éteindre le poêle.

4. Boîtier télécommande

Touches fonction télécommande.

5. Témoin ALC

Le témoin clignote en cas d'une anomalie de fonctionnement ou d'une alarme.

6. Témoin ALF

Le témoin clignote en cas d'une anomalie de fonctionnement ou d'une alarme.

7. Chronothermosta

Le témoin indique que la programmation automatique des ascensions et des extinctions singulières ou journalières est active. La programmation automatique peut être effectuée seulement avec la télécommande.

8. Témoin température OK

Le témoin s'allume quand la température désirée est atteinte.

Dans ce cas, il sera écrit sur le display « Eco », en fonction de la température ambiante.

9. Témoin chargement pellet

Le témoin clignote temps en temps au cours du chargement des pellets à l'intérieur du poêle.

10. Témoin (petite résistance chauffante)

Elle s'active seule en phase d'ascension pour indiquer le réchauffement de l'air nécessaire pour réchauffer le pellet.

11. Tableau lumineux 7 segments

Sur le tableau lumineux, on peut visualiser 7 témoins du poêle. La température et la puissance du travail introduites par l'utilisateur.

Dans le cas d'un mauvais fonctionnement du poêle, voir la source de l'erreur sur le tableau lumineux (voir paragraphe signalisation alarme).

12. Témoin On/Off

Le témoin indique les diverses étapes du poêle. Le témoin s'allume lorsque le poêle fonctionne et que la température s'élève.



Le témoin est éteint quand le poêle est éteint : position Off.

Le témoin clignote quand le poêle est en cours de cycle d'extinction.

2.2 Régulation du poêle

Modification de la température ambiante désirée.

Pour varier la température désirée, procéder comme suit :

Presser une fois le bouton  (1) pour rentrer dans le menu de la température. A ce moment, sur le tableau s'affichera le mot « SET » qui précise la température ambiante. Les boutons  (2) et  (3) permettent de diminuer ou d'augmenter la température désirée.

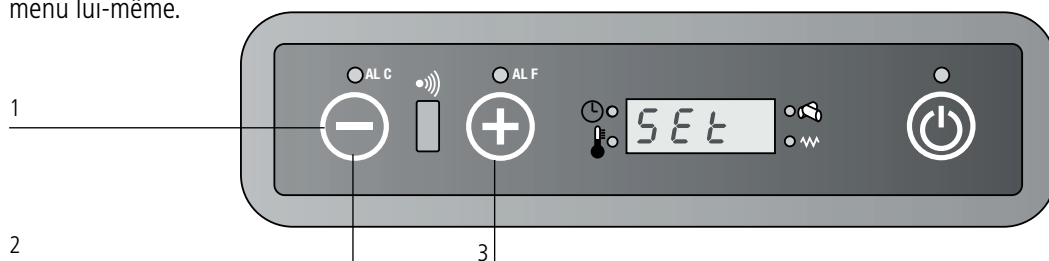

Pour sortir du menu « SET », les valeurs changent automatiquement après quelques secondes d'inactivité à l'intérieur du menu lui-même.



Modification de la puissance de travail

Pour varier la puissance de travail voulue, procéder comme suit :

Pousser une fois sur le bouton  (1) pour entrer dans le menu de la puissance de travail. Sur le tableau va s'afficher le mot « POT » qui indique la puissance que l'on peut sélectionner entre 5 disponibilités.

Les boutons  (2) et  (3) permettent de diminuer ou d'augmenter la température désirée.

Pour sortir du menu « SET Température », les valeurs changent automatiquement après quelques secondes d'inactivités à l'intérieur du menu lui-même.

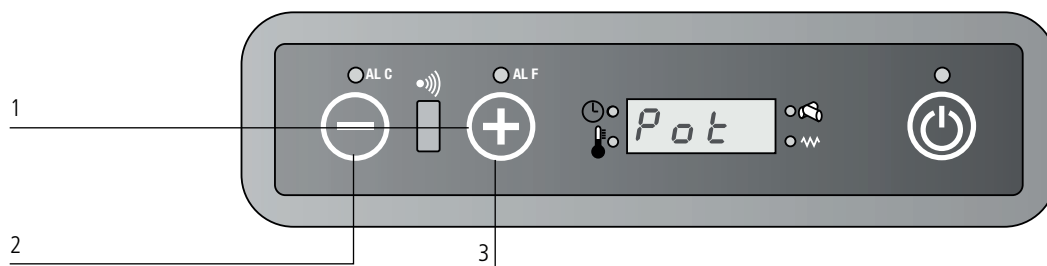

Nous vous rappelons que le premier allumage doit être effectué par notre Centre d'Assistance Agréé (habilité par la loi 37/2008), lequel vérifiera l'installation et remplira la garantie.

Lors du premier allumage, il faut ventiler soigneusement le local: des odeurs désagréables pourraient se dégager de la peinture et de la graisse dans le faisceau tubulaire.

2.3 Recommandations

- Ne pas allumer le poêle par intermittence. Cela peut provoquer des étincelles qui peuvent réduire la durée de vie des composants électriques;
- Ne pas toucher le poêle avec les mains mouillées. Le poêle intégrant des composants électriques, il y a un risque d'électrocution en cas de mauvaise manipulation. Seuls les techniciens agréés peuvent résoudre les éventuels problèmes;
- N'enlever aucune vis de la chambre de combustion sans l'avoir bien lubrifiée préalablement;
- Ne jamais ouvrir la porte du poêle à pellets lorsqu'il fonctionne;
- S'assurer que le panier du brûleur est correctement placé;
- On rappelle que tous les parties de tube expulsion fumées doivent être inspectées. Dans le cas qu'il soit fixé il doit avoir des ouvertures pour le nettoyage.

2.4 Chargement du granulés dans le réservoir

Le chargement du granulés dans le réservoir est effectué à travers la porte-couvercle dans la partie supérieure de la poêle. Pour le faire procéder comme çï-dessous:

- Ouvrir la porte-couvercle sur la partie supérieure;
- Verser dans le réservoir la quantité de granulés désirée, en payant d'attention (verser une quantité suffisante à garantir une bonne autonomie de fonctionnement de la poêle);
- Fermer la porte-couvercle.

3.0 Premier allumage du poêle

3.1 Mise en marche du poêle



- Avant de l'allumage, vérifier que le brûleur soit vidé de toute la granulés et de tous les résiduels des précédents combustions. En cas contraire, vider et nettoyer le brûleur même.
- Remplir au 3/4 le réservoir avec le pellet conseillé par le fabricant;
- Brancher le poêle à une prise de courant avec le cordon spécifique fourni;
- Appuyer sur l'interrupteur d'allumage placé à la partie arrière du poêle;
- Le message "OFF" s'affichera sur l'écran supérieur
- Appuyer sur le bouton  pendant 2 secondes. Au bout de quelques instants, l'extracteur de fumées et la résistance d'allumage s'allument, et le message *FANACC* s'affiche. Le témoin petite résistance chauffante s'allume;
- Après 1 minute environ le message "LOADWOOD": le poêle charge alors les pellets et continue l'allumage de la résistance;
- Une fois atteinte la température adéquate le message "FIREON": s'affiche à l'écran: cela signifie que le poêle est passé à la dernière phase d'allumage à la fin de laquelle sera complètement opérationnel; le témoin petite résistance chauffante s'éteint;

- Après quelques minutes, sur l'écran supérieur s'affiche le message "ON1-2-3-4-5" en fonction de la puissance programmée, tandis que sur l'écran inférieur apparaît la température ambiante;
- Lorsque la température programmée est atteinte, le message "ECO" s'affiche sur l'écran supérieur, tandis que la température relevée dans le local apparaît sur l'écran inférieur;
- La Del de température s'éclaire lorsque la température programmée est atteinte;



ATTENTION!
Avant l'allumage, il est possible qu'un peu de fumée remplisse la chambre de combustion.

3.2 Extinction du poêle

Pour éteindre le poêle, appuyer sur le bouton  « OFF » qui se trouve sur le tableau de commande. Après l'extinction du poêle, l'extraction de fumée continue à fonctionner pour un moment préétabli pour garantir une expulsion rapide des fumées dans la chambre de combustion. Pour les modèles équipés de la télécommande, il suffit d'éteindre en maintenant le bouton  pendant 2 secondes et puis successivement confirmer le choix en poussant sur le bouton « SEND ». Durant la phase d'extinction, apparaîtra l'écriture « Off » et le témoin sur le bouton « On/Off » clignotera pendant toute la durée du cycle de refroidissement. Si on tente de réallumer le poêle sur le tableau apparaîtra le mot « At :te » (Attention) pour prévenir l'utilisateur que le poêle commence son cycle d'extinction. Attendre complètement que le cycle soit fini et que le témoin sur le bouton « On/Off » arrête de clignoter pour procéder à un nouvel allumage.

4.0 Télécommande (en option)

Boutons et fonctions principales

La télécommande permet de contrôler le poêle entre autre la programmation automatique de la variation de température ou de l'extinction.

Utilisation de la télécommande:

1. Diriger la télécommande vers le panneau de commande du poêle.
2. Vérifier qu'il n'y a pas d'objet interposé entre la télécommande et le tableau de réception du poêle.
3. Toute manœuvre effectuée sur la télécommande sera transmise vers le poêle en pressant sur le bouton « SEND ». Dès l'envoi de l'ordre, on entendra un signal sonore de confirmation.



On/Off

La fonction On/Off est utilisée pour allumer ou éteindre le poêle et la télécommande. Tenir le bouton enfoncé 2 secondes pour allumer ou éteindre le système après avoir poussé sur le bouton « SEND ».



Les 2 boutons permettent de régler la température voulue entre un minimum de 7 d°C et un maximum de 40 d°C.

LCD 1



LCD 2





Ordre de séquence du fonctionnement automatique :

-  Fonctionnement automatique
- Puissance 1 (on 1)
- Puissance 2 (on 2)
- Puissance 3 (on 3)
- Puissance 4 (on 4)
- Puissance 5 (on 5)



SEND

Est utilisé quand on veut envoyer les informations de la télécommande vers le tableau du poêle.

-  Touche de blocage et déblocage du clavier de la télécommande
Maintenir le bouton enfoncé 2 secondes pour activer ou désactiver cette fonction.
(pas disponible en LCD2)



ECONO

Pour activer ou désactiver la fonction ECONO, maintenir le bouton enfoncé pendant 2 secondes.







TURBO

Attiva o disattiva la funzione TURBO.
Tenere premuto il tasto per almeno 2 secondi per impostare o meno la funzione.



FONCTION HORLOGE

Pour régler l'horloge sur la télécommande, procéder comme suit :

- Pousser sur le symbole  de l'heure, et l'heure commence à clignoter
- Avec les boutons  , régler l'heure et les minutes
- Repousser de nouveau  pour confirmer et Appuyer sur « SEND » pour envoyer l'information



SLEEP

Cette fonction permet après une heure de diminuer automatiquement la température de 1 d°C.
(pas disponible en LCD2)



ON1

Avec cette fonction, on peut programmer un horaire simple d'ascension automatique (programme 1)



OFF1

Cette fonction permet la sélection d'un horaire simple d'extinction automatique du système (programme 1).



ON2

Avec cette fonction, on peut programmer un horaire simple d'ascension automatique (programme 2).



OFF2

Cette fonction permet la sélection d'un horaire simple d'extinction automatique du système (programme 2).



AUTO



Cette fonction consent à habiliter la répétition journalière des éventuelles ascensions/extinctions automatiques avec les programmes 1 et 2. Tenir enfoncé pour au moins 2 secondes ce bouton pour activer ou désactiver cette fonction.



CANCEL

Cette fonction est utilisée si l'on désire effacer d'éventuels programmes horaires encodés.

Modification de la température

La valeur de la température peut être variée avec les touches  (1) et  (2) à partir d'un minimum de 7d°C et un maximum de 40 d°C.

Enfoncer la fonction « SEND » (3) pour envoyer une fois choisies les fonctions horaires journalières.

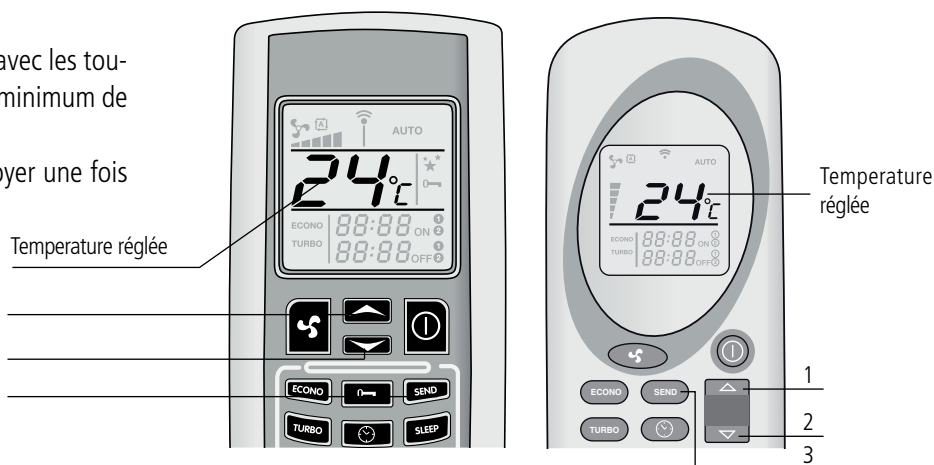

Modification de la puissance

La puissance de travail du poêle peut être sélectionnée au moyen de la touche  (1).

L'affichage (2) présent sur le tableau de la télécommande indique les cinq puissances de travail disponibles.



Pousser sur la fonction « SEND » pour confirmer le choix.

Sur le panneau commande du poêle, apparaîtra l'écriture on1-on2-on3-on4-on5.

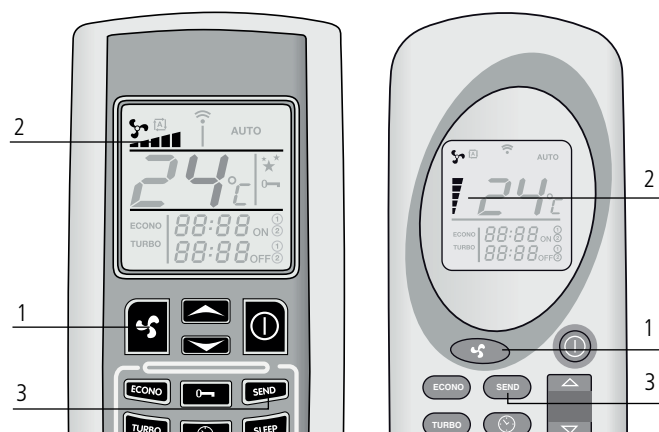
Il est possible de choisir aussi la fonction automatique. Pour cette fonction, se référer au paragraphe « Fonction Puissance automatique » (pour la description du fonctionnement du poêle)



Fonctionnement puissance automatique

On accède à cette fonction en appuyant sur le bouton  (1) jusqu'au moment où apparaît sur le tableau le symbole «  ». Enfoncer le bouton « SEND » pour envoyer les fonctions horaires journalières.

Sur le panneau commande du poêle s'inscrira « AUTO » et on verra apparaître aussi la température ambiante.

En effectuant cette manœuvre, le tableau électronique sélectionne automatiquement la puissance de travail en fonction des degrés de différence entre la température désirée et la température ambiante relevée par la sonde présente sur l'arrière du poêle.

Appuyer de nouveau , sélectionner la puissance voulue en appuyant sur la fonction « SEND » pour revenir au fonctionnement traditionnel.

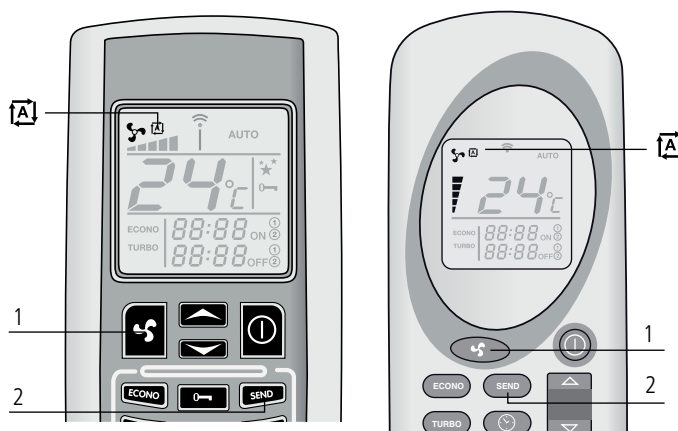

Fonction TURBO

La fonction TURBO a été étudiée pour satisfaire la nécessité de réchauffement d'une ambiance rapidement ; par exemple, quand le poêle vient d'être allumé.

De telle manière que le poêle travaille au maximum de la puissance pour une période maximum de 30 minutes élevant la température automatiquement à 30 d°C. Au terme des 30 minutes prévues (ou avant si entre-temps le poêle reçoit d'autres instructions de la télécommande). Si il n'y a aucune intervention de la télécommande, le poêle continue son cycle normalement.

Pour activer cette fonction, il est nécessaire de maintenir enfoncé minimum 2 secondes le bouton TURBO (1).

Sur le tableau de la télécommande, il sera inscrit « TURBO » (2) tandis que la température imposée de travail disparaîtra.

Pousser sur le bouton « SEND » (3) pour envoyer la modification au tableau du poêle.

Le panneau de commande présent sur le top supérieur du poêle, il sera inscrit « TURB ».

Pour désactiver cette fonction avant les 30 minutes prévues, repousser sur le bouton « TURBO » (1) pour au moins 2 secondes sur le tableau de la télécommande. Le mot « TURBO » disparaîtra. Tandis que seront à nouveau disponibles la sélection puissance et température. Pousser sur le bouton « SEND » pour confirmer les modifications.



Fonction ECONO

La fonction écono est une fonction d'épargne à utiliser pour maintenir et stabiliser la température ambiante.

De cette façon, le poêle abaisse toutes les dix minutes la puissance de travail, de manière à arriver à la puissance 1. Pour activer cette fonction, il est nécessaire de tenir enfoncé 2 secondes au moins le bouton en gras imprimé ECONO 1. Sur le tableau de la télécommande apparaîtra l'écriture «ECONO (2)», Ainsi la température imposée et la puissance de travail disparaîtront. Pousser sur SEND (3) pour confirmer la commande.

Le tableau de commande se trouvant sur le top supérieur du poêle indiquera (ECON), précisant la température ambiante et la puissance de travail avant d'avoir activé la fonction ECONO.

Pour revenir au fonctionnement normal, pousser de nouveau le bouton ECONO (1) au moins 2 secondes.

Sur le tableau de la télécommande, disparaîtra le mot ECONO, seront de nouveau disponible les sélections puissance et température. Pousser le bouton SEND (3) pour confirmer la modification.



Fonction SLEEP (pas disponible en LCD2)

La fonction SLEEP est une fonction économique également, de telle manière qu'après une heure de son activation, le système prévoit d'abaisser automatiquement la température de 1 d°. Pour sélectionner la fonction SLEEP, il est nécessaire d'appuyer sur le bouton SLEEP (1) sur la télécommande.

Sur le présentoir de la télécommande s'inscrira le symbole . Appuyer sur le bouton SEND (2) pour transmettre l'ordre au poêle.

Le panneau de commande indiquera le nouveau changement et s'inscrira le mot « SLEE » indiquant la puissance de travail du poêle. Il est possible de désactiver la fonction SLEEP à n'importe quel moment, poussant de nouveau le bouton SLEEP et successivement le bouton SEND pour confirmer la modification.

N.B. : si le poêle travaille en puissance « AUTO » il est impossible d'activer la fonction SLEEP.

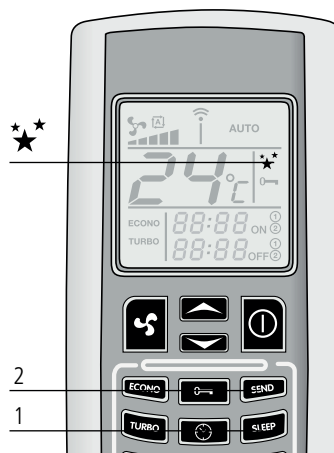

Fonction Chronothermosta (disponible seulement avec télécommande).

La fonction chronothermosta peut être programmée maximum 2 fois ; 2 allumages et 2 extinctions automatiques sur une journée. Si l'on veut répéter quotidiennement les allumages et les extinctions automatiques, il est nécessaire d'utiliser aussi la fonction AUTO (comme indiqué dans le paragraphe « répétition journalière AUTO »).

ATTENTION : les heures d'allumage et d'extinction automatiques doivent être programmée à l'aide de la télécommande sur OFF.

ATTENTION : une éventuelle coupure de courant, même pour un court instant entraînera la perte des dates, des heures éventuelles des allumages et extinctions automatiques programmés. Au retour du courant, il est nécessaire d'effectuer une nouvelle programmation de la télécommande !

ATTENTION : la température et la puissance du fonctionnement du poêle seront celles de la programmation avant la coupure de courant.

ATTENTION : entre une extinction et un nouvel allumage, prévoir au moins un temps minimum de 20 minutes, de manière à permettre au poêle un cycle complet de refroidissement.

Dans le cas où ces consignes ne seraient pas respectées, un allumage éventuel ne s'effectuera pas.

Programme 1 (ON1 et OFF1)







Allumage automatique ON1

Pour programmer l'horaire d'allumage automatique du programme 1, procéder de la manière suivante :

Pousser le bouton (1). L'heure et les minutes sur la télécommande commenceront à clignoter, comme le symbole ON1. Les boutons (2) et (3) servent à varier l'horaire d'allumage désiré endéans les 10 minutes. Pour un défilement plus rapide de l'horaire, il suffit de tenir enfoncé les boutons (2) et (3). Confirmer le choix en poussant de nouveau le bouton (1). A ce moment sur la télécommande, on pourra lire de manière stable l'horaire d'allumage sélectionné. Appuyer sur SEND (4) pour envoyer le changement de commande au poêle. Sur le panneau de commande s'allumera le symbole chronothermosta, qui indique que la programmation est activée (5).



Extinction automatique OFF1

Appuyer sur le bouton  (1), l'heure et les minutes de la télécommande commenceront à clignoter comme le symbole OFF1. Les boutons  (2) et  (3) servent à varier l'horaire d'extinction désiré endéans les 10 minutes. Pour un défilement plus rapide de l'horaire, il suffit de tenir enfoncé les boutons  (2) et  (3). Confirmer le choix en poussant de nouveau le bouton  (1). A ce moment sur la télécommande, on pourra lire de manière stable l'horaire d'extinction sélectionné. Appuyer sur SEND (4) pour envoyer le changement de commande au poêle. Sur le panneau de commande s'allumera le symbole chronothermosta, qui indique que la programmation est activée.

Après l'allumage et l'extinction automatique, le témoin chronothermosta s'éteint et la télécommande n'affiche plus les horaires réglés précédemment.

Programme 2 (ON2 et OFF2)

Comme au-dessus, seulement avec bouton ON2 et OFF2.

Suppression des heures programmées.

Pour effacer les heures programmées, procéder de la manière suivante. L'exemple fait référence à extinction automatique du programme 1 (OFF1), la procédure est identique pour tous les horaires. Pousser le bouton correspondant à l'horaire d'allumage ou d'extinction que l'on veut effacer. Faisant référence à l'exemple, pousser le bouton  (1). L'heure et les minutes sur la télécommande commenceront à clignoter, ainsi que le symbole OFF1.

Enfoncer la touche 1 « CANCEL » (2) pour effacer de la télécommande le ou les horaire(s) d'allumage ou d'extinction automatique que l'on désire éliminer.

Pousser le bouton « SEND » (3) pour envoyer la programmation au poêle.

Programmation journalière AUTO

La fonction AUTO consiste à répéter quotidiennement les allumages et les extinctions automatiques programmés.

Pour activer cette fonction, tenir enfoncé le bouton AUTO (1) pendant au moins 2 secondes. Sur la télécommande apparaîtra le mot « AUTO » (2). Pousser sur SEND (3) pour confirmer et transmettre la commande au poêle.

Sur le panneau de commande s'allumera le symbole chronothermosta qui indique que la programmation est active.

A tout moment, il est possible de supprimer la programmation journalière automatique, pousser de nouveau sur le bouton AUTO pour au moins 2 secondes. Sur le tableau disparaîtra la fonction « AUTO ». Pousser sur SEND pour confirmer l'ordre.

ATTENTION: nettoyer le brûleur avant de chaque allumage automatique afin d'éviter des erreurs d'allumage qui peuvent endommager le poêle et l'environnement.

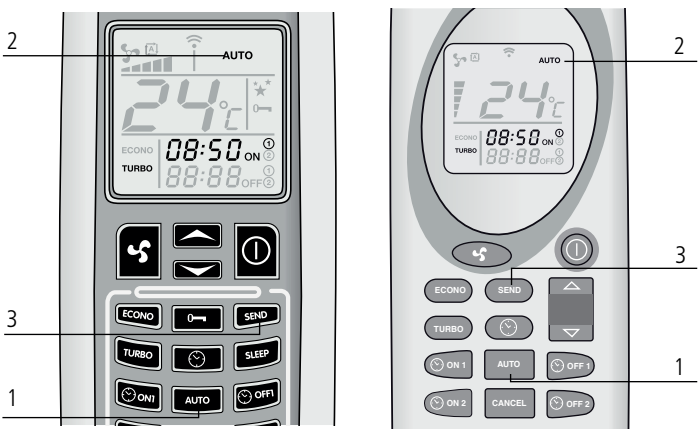

4.1 REMPLACEMENT DES PILES DE LA TELECOMMANDE

En cas de remplacement des piles de la télécommande, enlever le couvercle postérieur comme indiqué sur le schéma. Remplacer les anciennes piles par les nouvelles en respectant la polarité + et -.

Les piles à utiliser sont de type AAA de 1.5V.

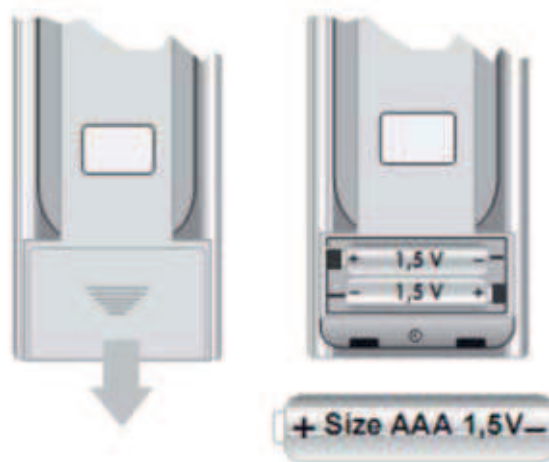

5.0 Informazioni sur le display



"OFF"

"OFF" le poêle est éteint ou se trouver en phase d'extinction.



"FAN - ACC"

Le poêle est en phase de préchauffage de la résistance, avant l'allumage.



"LOAD WOOD"

Il signale que le poêle est en phase de chargement de pellet. Le témoin petite résistance est allumé.



"FIRE ON"

Le poêle est en phase de stabilisation de la flamme (flamme présente).



"ON 1"

Le poêle est en phase de fonctionnement à la puissance minimale.



"ECO"

Le poêle a atteint la température programmée par l'utilisateur et il est en phase d'épargne et d'économie. Dans cette phase, il n'est pas possible de modifier la puissance.

Si la température réglée est de 41°C, le poêle reste toujours en fonctionnement à la puissance de travail réglée sans passer au mode économique (ECO).



"STOP FIRE"

Le poêle est en phase d'auto-nettoyage du panier: l'extracteur de fumées fonctionne à la vitesse maximale et le chargement de pellet est au minimum.

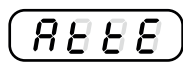

« ATTE »

Cette fonction apparaît lorsqu'on essaye de réallumer le poêle lorsqu'il est en cycle de refroidissement. Attendre que le cycle soit terminé, et procéder ensuite à un allumage normal.

5.1 Signalisations Alarmes

COOL

COOL FIRE (FEU CALME)

En cas de panne de courant, même pour une durée de quelques secondes, le poêle s'éteint. Lorsque le courant revient, le poêle effectue un cycle d'extinction et sur le tableau du poêle apparaît le signal « cool fire ». Le cycle de refroidissement terminé, le poêle redémarre automatiquement. N.B. : Pour les modèles équipés de télécommande, pour vérification de l'alarme : se rappeler de procéder de nouveau à la programmation des horaires d'allumage et d'extinction automatique éventuellement encodés. Le manque de courant comporte en effet la perte des horaires encodés précédemment.

Appuyer sur SEND pour envoyer l'information sur la programmation automatique réglée au poêle.

SERV

SERV

Lorsqu'apparaît le mot « Serv » sur le tableau, cela signifie que le poêle a atteint les 900 heures de fonctionnement. Il est conseillé de contacter le Centre d'Assistance prévue pour l'entretien de saison.

ALACC

ALARM NO ACC : ANOMALIE ALLUMAGE

Ce point se vérifie quand la période prévue pour l'allumage dure plus ou moins 15 minutes, la température des fumées est encore insuffisante. Cette alarme peut être vérifiée aussi en cas de surcharge de combustible (pellets) à l'allumage. Pousser sur le bouton On/Off sur le panneau de commande pour effacer l'alarme. Attendre que le cycle de refroidissement soit complètement terminé, nettoyer le creuset et procéder à un nouvel allumage.

NOFIRE

ALARM NO FIRE

Se présente en cas d'extinction du poêle durant la phase de travail. (exemple : manque de pellets dans le réservoir). Sur le présentoir s'inscrira le mot « Alarm no fire ». Pousser sur le bouton On/Off sur le panneau de commande pour effacer l'alarme. Attendre que le cycle de refroidissement soit complètement terminé, vider le creuset et procéder à un nouvel allumage.

FANFAIL

ALARM FAN FAIL

Se vérifie dans le cas où l'extracteur des fumées est défectueux ou dans le cas où sur le tableau la vitesse du ventilateur des expulsions des fumées n'est pas relevée.

Dans ce cas, effacer l'alarme en poussant sur le bouton On/Off et contacter le Centre d'Assistance autorisée.

SOND FUMI

ALARM SOND FUMI

Se présente dans le cas où la sonde est défectueuse concernant le relevé de la température des fumées. Sur l'écran apparaît les mots Alarm Sond Fumi. Dans ce cas, effacer l'alarme en poussant sur le bouton On/Off et contacter le Centre d'Assistance.

DEP SIC

ALARM DEP SIC FAIL

Cette alarme est accompagnée du témoin lumineux ALF et ALC sur le panneau de commande.

Indiquant 2 possibilités : une obstruction de l'échappement des fumées ou une surchauffe du poêle.

Dans ce cas, la réduction de moteur pour le chargement se bloque et le poêle se met en mode d'extinction. Effacer l'alarme en appuyant sur le bouton On/Off.

Vérifier l'intervention du thermosta à réenclenchement manuel au derrière du poêle (4)

Dévisser le bouchon de protection et appuyer sur le bouton en bas.

En cas de blocage répétitif de ce problème, contacter le Centre d'Assistance technique.

1. bouton d'allumage
2. ligne d'alimentation
3. fusible F4AL250V
4. bouton réenclenchement thermosta
5. sonde ambient

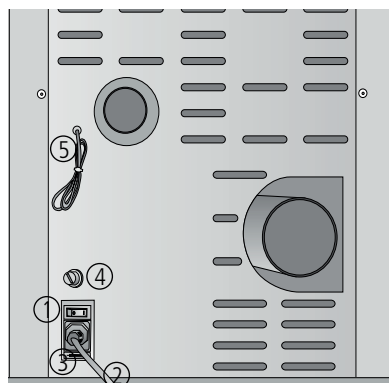

6.0 Nettoyage et entretien

Avant d'effectuer toute opération d'entretien ou de nettoyage sur le poêle, adopter les précautions suivantes:

- S'assurer que toutes les parties du poêle sont froides;
- S'assurer que les cendres sont complètement éteintes;
- S'assurer que l'interrupteur général est en position OFF;
- S'assurer que la fiche est débranchée de la prise, afin de prévenir les contacts accidentels;
- Une fois terminée la phase d'entretien, contrôler que tout reste à sa place, comme il était avant l'intervention (le brûleur doit être placé correctement).



Veillez suivre soigneusement les indications de nettoyage suivantes: Le manquement à ces règles peut provoquer des problèmes de fonctionnement du poêle.

6.1 ENTRETIEN DE LA CHAMBRE DE COMBUSTION (une fois par mois)

Le poêle à froid est éteint, procéder de la manière suivante :

Tirer le grattoir quand la porte est fermée. Actionner le grattoir 5-6 fois en tirant et poussant le levier pour garantir le nettoyage des échangeurs. Laisser le levier dehors pour faciliter le démontage des parois internes de la chambre de combustion.



Fig. 1



- Ouvrir la porte et enlever le brasero et le bac pour la cendre (Fig. 1).
- Remuer le protège flamme supérieur suivant la procédure indiquée au paragraphe 6.8.



Fig. 2



Fig. 3



Fig. 4



Fig. 5

Enlever les parois coupe-flamme extérieures. Déplacer les parois simplement sin les tourner. Si nécessaire, utiliser un tournevis ou un outil similaire pour enlever les parois.(Fig. 2-3-4). Enlever la paroi centrale de la chambre de combustion. (Fig. 5).



Fig. 6



Fig. 6.1



Fig. 6.2

Démonter les parois latérales intérieures en utilisant un tournevis comme indiqué dans la figure 6 - 6.1- 6.2.

Enlever le fond de la chambre de combustion en utilisant un tournevis. On doit commencer impérativement de la partie à droit (Fig.7-8-9).



Fig. 7



Fig. 8



Fig. 9

Utiliser un aspirateur pour nettoyer la cendre de la partie intérieure de la chambre de combustion (Fig. 10).



Fig. 10

6.3 Nettoyage des surfaces

Pour le nettoyage des surfaces, utiliser un chiffon imbibé d'eau ou à la limite d'eau et d'un savon neutre.



L'utilisation de détergents ou de diluants agressifs peut endommager les surfaces du poêle. Avant d'utiliser un détergent quelconque, il est conseillé de l'essayer sur un point caché ou contacter le Centre d'Assistance Agréé pour obtenir des conseils à ce propos.

6.4 Nettoyage des parties métalliques

Pour nettoyer les parties métalliques du poêle, utiliser un chiffon doux imbibé d'eau.

Ne jamais nettoyer les parties métalliques avec de l'alcool, de diluants, de l'essence, d'acétones ou d'autres substances dégraissantes. En cas d'utilisation de telles substances, notre société décline toute responsabilité.

Les éventuelles variations de nuance des pièces métalliques peuvent être imputables à une utilisation inappropriée du poêle.



ATTENTION:
c'est nécessaire d'effectuer le nettoyage journalier du brasier et périodique du tiroir-cendre. Le partiel ou absent nettoyage peut causer l'impossibilité d'allumer la poêle avec eventuels defaults à la poêle et à l'ambiant (possibles émissions du materiel pas brûlé e cendre).
Ne pas reintroduire eventuels granulés dans le brasier pour mancance de combustion.

6.5 Nettoyage du brûleur et du support du brûleur

Quand la flamme prend des nuances de couleur rouge, ou bien elle est faible, accompagnée de fumée noire, cela signifie que des cendres ou des incrustations se sont déposées. Celles-ci empêchent le fonctionnement correct du poêle et doivent être retirées une fois le poêle éteint (Fig. 11). Chaque jour, enlever le brûleur simplement en le soulevant de son logement; éliminer ensuite les cendres et les éventuelles incrustations qui pourrait s'être formées, en faisant particulièrement attention à dégager les orifices bouchés à l'aide d'un outil pointu (non fourni avec la machine). Cette opération est particulièrement nécessaire lors des premières utilisations à chaque allumage, surtout si on utilise des pellets différents de ceux fournis par notre société. La périodicité de cette opération est déterminée par la fréquence d'utilisation et par le choix du pellet. Il convient de contrôler également le support du brûleur et d'aspirer les cendres éventuellement présentes.

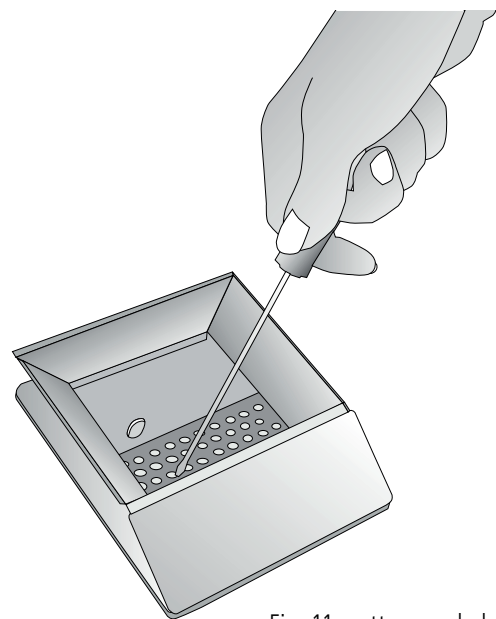

Fig. 11: nettoyage du brûleur

6.6 Nettoyage du revêtement en céramique (si présent)

Le revêtement en céramique doit être nettoyé avec un chiffon doux et sec. Utiliser uniquement des détergents neutres et doux. Ne jamais mouiller ni ne nettoyer la céramique avec de l'eau froide quand elle est encore chaude: le choc thermique pourrait la casser!



ATTENTION! la céramique brûle !!!

6.7 Nettoyage journalier avec le grattoir (si en dotation)

Le poêle éteint, actionner à 5 ou 6 reprises le grattoir du conduit d'échange de chaleur, en tirant et poussant le levier placé entre les grilles frontales d'où sort l'air ambiant.

- Pousser le grattoir vers le poêle avec la porte fermée (Fig. 12);
- Tirer du grattoir vers soi également avec la porte fermée (Fig. 13).

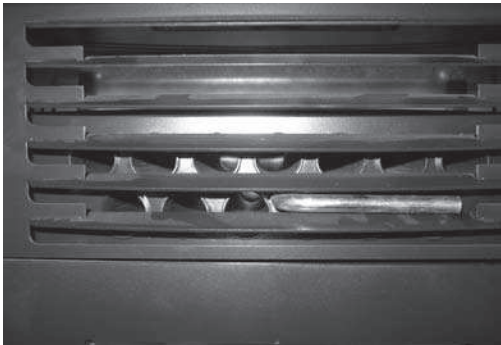

Fig. 12: grattoir non actionné

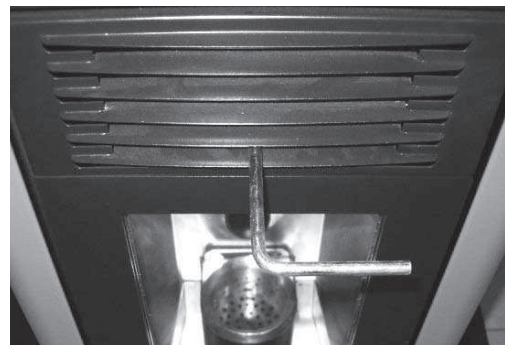
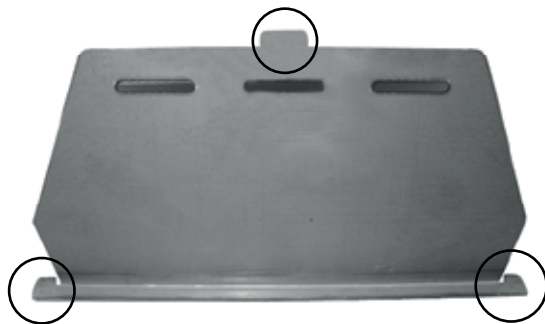

Fig. 13: grattoir actionné

6.8 Nettoyer la plaque coupe-flamme

Enlever la plaque coupe-flamme en observant les instructions indiquées dans les figures 14-15-16-17.

Enlever toute la cendre de la partie supérieure avec un aspirateur. Ensuite monter la plaque coupe-flamme. On doit être sûr que les trois crochets de support sont montés correctement.



Crochets de soutien



Fig. 14: soulever la plaque coupe-flamme



Fig. 15: soulever la plaque coupe-flamme



Fig. 16: tourner la plaque coupe-flamme

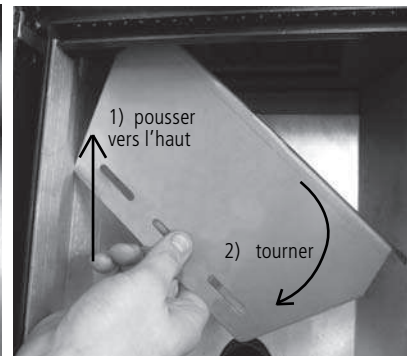

Fig. 17: enlever la plaque coupe-flamm

6.9 Cendrier

Ouvrir la porte et extraire le cendrier.
Aspirer toutes les cendres déposées à l'intérieur.
Cette opération peut être effectuée plus ou moins fréquemment en fonction de la qualité du pellet utilisé (Fig. 18-19).

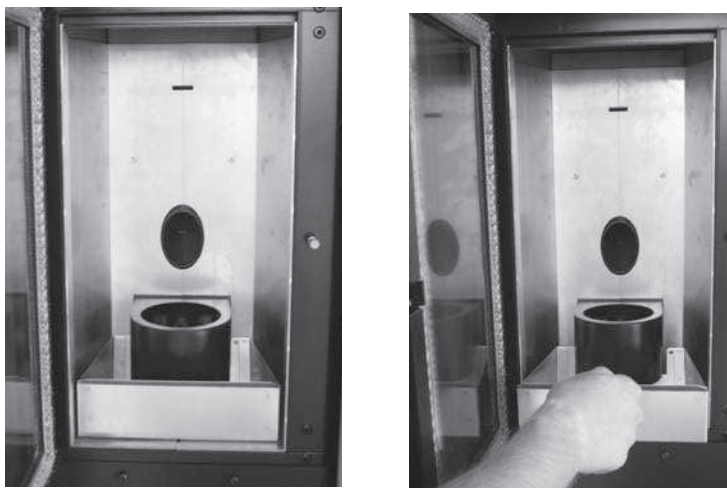

Fig. 18-19: nettoyage du cendrier

6.10 Nettoyage de la vitre

La vitre est du type autonettoyant, c'est-à-dire, tandis que le poêle fonctionne, une couche d'air parcourt la surface de la vitre en tenant à l'écart les cendres et les saletés. Malgré cela, en l'espace de quelques heures, une patine grisâtre se forme qu'il faudra nettoyer après la prochaine extinction du poêle. L'encrassement de la vitre dépend en outre de la qualité et de la quantité du pellet utilisé. Le nettoyage de la vitre doit être effectué lorsque le poêle est froid, avec des produits conseillés et testés par notre société. Lorsque cette opération est effectuée, observer toujours si le joint gris autour de la vitre est en bon état; le manque de contrôle de l'efficacité de ce joint peut compromettre le fonctionnement du poêle. Le pellet de basse qualité peut provoquer l'encrassement de la vitre.

ATTENTION! Si la vitre est cassée, ne pas tenter d'allumer le poêle.

6.11 Nettoyage du système d'évacuation

Jusqu'à acquérir une expérience raisonnable à propos des conditions de fonctionnement, il est conseillé d'effectuer cet entretien au moins une fois par mois.

- Débrancher le cordon d'alimentation électrique;
- Retirer le bouchon du raccord en T et procéder au nettoyage des conduits;
Si nécessaire, du moins les premières fois, s'adresser à du personnel qualifié;
- Nettoyer soigneusement le système d'évacuation de fumées: à cette fin, contacter un ramoneur professionnel;
- Enlever une fois par an la poussière, les toiles d'araignée, etc. de la zone se trouvant derrière les panneaux du revêtement interne, notamment les ventilateurs.

6.12 Nettoyage des ventilateurs

Le poêle est doté de ventilateurs (ambiants et fumées), placés dans la partie postérieure et inférieure du poêle. Les éventuels dépôts de poussière ou de cendres sur les pales des ventilateurs produisent un déséquilibre qui provoque des bruits durant le fonctionnement.

Il est par conséquent nécessaire de pourvoir au moins une fois par an au nettoyage des ventilateurs.

Puisque une telle opération implique le démontage de certaines pièces du poêle, faire faire le nettoyage du ventilateur uniquement par notre Centre d'Assistance Agréé.

6.13 Nettoyage de fin de saison

En fin de saison, lorsque le poêle n'est plus utilisé, un nettoyage plus approfondi et plus général est conseillé:

- Enlever tous les pellets du réservoir et de la vis d'alimentation;
- Nettoyer soigneusement le brûleur et son support, la chambre de combustion et le cendrier.

L'exécution des points précédents ne comporte qu'une vérification de l'état du poêle. Il faut nettoyer encore plus profondément le conduit d'évacuation et le conduit de fumée et contrôler l'état du panier. Le cas échéant, commander un panier neuf au Centre d'Assistance Agréé. Si nécessaire, lubrifier les charnières de la porte et de la poignée. Contrôler également le cordon de fibre céramique près de la vitre, sur la paroi interne de la porte: s'il est usé ou trop sec, commander un cordon neuf au Centre d'Assistance Agréé.

Hartelijk dank dat u voor één van onze producten heeft gekozen, het resultaat van technologische ervaring en voortdurend onderzoek om topkwaliteit te bereiken op het gebied van veiligheid, betrouwbaarheid en onderhoud.

In deze handleiding zult u alle nodige informatie en nuttige tips vinden om uw product zo veilig en efficiënt mogelijk te gebruiken.



Voor de installatie en de eerste ontsteking van het apparaat is het aanbevolen u te wenden tot ons erkend assistance center. Ons personeel zal niet enkel zorgen voor een perfecte installatie maar ook de regelmatige werking controleren.

- De fabrikant kan niet aansprakelijk gesteld worden voor eventuele schade bij het gebruik van de kachel te wijten aan een verkeerde installatie, onjuist uitgevoerd onderhoud, oneigenlijk gebruik van het product.
- Het apparaat kan niet als een verbrandingsoven gebruikt worden. Gebruik geen ander brandstof dan pellets.
- Deze handleiding werd opgesteld door de fabrikant, is een integrerend onderdeel van het product en moet samen met het product gedurende de volledige levensduur bewaard worden. Als het product wordt verkocht of overgedragen, moet de gebruiksaanwijzing ter hand gesteld worden daar ze alle informatie bevat, van nut voor de gebruiker en de personen die het toestel zullen installeren, gebruiken en onderhouden.
- Lees aandachtig de aanwijzingen en de technische informatie, vermeld in deze handleiding, voor u het product installeert, gebruikt of onderhoudt.
- Als de instructies, aanwezig in deze handleiding, worden in acht genomen, wordt de veiligheid zowel van personen als van het product gehandhaafd, wordt een energiebesparend gebruik gegarandeerd en zal het product langer meegaan.
- Het nauwkeurig ontwerp en de door ons uitgevoerde risicoanalyse leidden tot de totstandkoming van een veilig product. Toch adviseren wij om de handleiding steeds ter beschikking te houden en aandacht te besteden aan de instructies als u een werkzaamheid op de kachel uitvoert.
- De keramische onderdelen zeer voorzichtig verplaatsen, indien aanwezig.
- Controleer of de vloer volledig vlak is waar het apparaat moet geïnstalleerd worden.
- De kachel mag niet tegen een houten wand geïnstalleerd worden of tegen een wand gemaakt van brandbaar materiaal. Zorg ook voor een veilige afstand tussen de wand en de kachel.
- Als de kachel brandt, kunnen verschillende delen hoge temperaturen bereiken (deur, handgreep, zijanten). Lever daarom aandacht op en neem de juiste voorzorgsmaatregelen, vooral in aanwezigheid van kinderen, bejaarden, gehandicapten of dieren.
- De assemblage moet door geautoriseerd personeel uitgevoerd worden (erkend assistance center).
- De grafische voorstellingen en tekeningen worden verstrekt als illustratie. Door zijn beleidsstrategie, gebaseerd op een constante ontwikkeling en vernieuwing van het product, kan de fabrikant op elk ogenblik en zonder voorafgaande kennisgeving, wijzigingen aan het product aanbrengen als hij dit nodig acht.
- Bij maximaal bedrijf van de kachel is het aanbevolen om handschoenen aan te trekken om de deurendel aan te raken en de deur te openen om pellets te laden.
- Het is verboden om de kachel in slaapkamers of in explosiegevaarlijke omgevingen te installeren.
- Gebruik uitsluitend vervangingsonderdelen, aanbevolen door de leverancier.



De behuizing van de kachel op geen enkele wijze bedekken en de openingen aan de bovenzijde nooit verstoppert wanneer de kachel in werking is. Alle kachels ondergingen op de productielijn een ontstekingstest.

In geval van brand de stroomtoevoer afsluiten, een brandblusapparaat gebruiken en indien nodig de brandweer oproepen. Vervolgens contact opnemen met een erkend assistance center.

Deze handleiding is een integrerend deel van het product: zorg ervoor dat ze het apparaat steeds vergezeld in geval van een nieuwe eigenaar of een verhuis. Bij verlies of beschadiging een ander exemplaar aanvragen.

Deze symbolen duiden specifieke informatie aan in de handleiding:



AANDACHT:

Dit waarschuwingsteken duidt aan dat het bericht, waarnaar het verwijst, aandachtig moet gelezen worden **omdat het niet in acht nemen van deze informatie kan leiden tot ernstige schade aan de kachel en gevaar voor de veiligheid van de gebruiker.**



INFORMATIE:

Dit symbool wordt gebruikt om de informatie aan te duiden die belangrijk is voor de goede werking van de kachel. Het niet naleven van deze bepalingen zal het gebruik van de kachel benadelen en de werking zal niet bevredigend zijn.

De fabrikant verklaart dat de kachel voldoet aan de volgende richtlijnen voor EG-etikettering:

- 2014/30 EG (EMC-richtlijn) en daarop volgende wijzigingen;
- 2014/35 EG (laagspanningsrichtlijn) en daarop volgende wijzigingen;
- 2011/65 EG (RoHS 2 richtlijn);
- De nieuwe verordening bouwproducten (CPR-Construction Products Regulation) Nr. 305/2011 m.b.t. de bouwwereld;
- Voor installaties in Italië, verwijzen wij u naar UNI 10683/98 of daaropvolgende wijzigingen. **Bij het installeren moeten de plaatselijke, nationale en Europese normen in acht genomen worden;**
- EN 55014-1; EN 55014-2; EN 61000-3-2; EN 61000-3-3; EN 60335-1; EN 60335-2-102; EN 62233, EN 50581.

Veiligheidsinformatie

Lees zorgvuldig deze handleiding voor gebruik en onderhoud voor u de kachel installeert en gebruikt!
Voor ophelderingen contact opnemen met de verkoper of met het erkende service center.

- De pelletkachel mag enkel worden gebruikt in een woonmilieu. Daar deze kachel door een printkaart wordt beheerd, is een volledig automatische en gecontroleerde verbranding mogelijk. Deze wisselwerking regelt inderdaad de ontstekingsfase, 5 vermogenniveaus en de uitschakelingsfase en garandeert een veilige werking van de kachel.
- Dankzij de korf waarin de verbranding plaatsvindt, valt het grootste deel van de geproduceerde as in de asla. Niettemin moet de korf dagelijks gecontroleerd worden daar niet alle pellets voldoen aan hoge kwaliteitsnormen (gebruik uitsluitend de pellets aanbevolen door de fabrikant).

Aansprakelijkheid

Door de overhandiging van deze handleiding wijzen wij elke aansprakelijkheid af, zowel civiel als strafrechtelijk, voor ongevallen die voortvloeien uit het geheel of gedeeltelijk niet in acht nemen van de daarin opgenomen aanwijzingen.

Wij wijzen elke aansprakelijkheid af, voortvloeiend uit oneigenlijk en verkeerd gebruik, ongeautoriseerde wijzigingen en/of reparaties, het gebruik van niet originele vervangingsonderdelen.

De fabrikant wijst elke civiele of strafrechtelijke, directe of indirecte aansprakelijkheid af veroorzaakt door:

- Gebrek aan onderhoud;
- Het niet in acht nemen van de instructies in deze handleiding;
- Een gebruik niet conform met de veiligheidsrichtlijnen;
- Een installatie die niet voldoet aan de normen, van kracht in het land van gebruik;
- Een installatie door niet bevoegd of niet opgeleid personeel;
- Wijzigingen en reparaties die niet door de fabrikant werden geautoriseerd;
- Het gebruik van niet originele vervangingsonderdelen;
- Uitzonderlijke gebeurtenissen.



- *Gebruik enkel houtpellets;*
- *Sla de pellets op op een droge en koele plaats;*
- *Giet de pellets nooit rechtstreeks in het vuur;*
- *De kachel mag enkel met kwaliteit pellets gevoed worden, met een diameter van 6 mm en een maximumlengte van 30 mm. Gebruik enkel het type pellets aanbevolen door de fabrikant.*
- *Voor de elektrische aansluiting van de kachel, moeten de rookbuizen met het rookkanaal aangesloten worden;*
- *Het beschermrooster in het pelletreservoir mag nooit verwijderd worden*
- *In de omgeving waarin de kachel wordt geïnstalleerd, moet een goede luchtverversing mogelijk zijn;*
- *Het is verboden om de kachel in werking te stellen als de deur open is of het glas is gebroken;*
- *De kachel niet als een verbrandingsoven gebruiken; de kachel mag uitsluitend gebruikt worden voor het doel waarvoor hij werd ontworpen;*
- *Elk ander gebruik wordt als oneigenlijk en gevaarlijk beschouwd. Giet niets anders dan houten pellets in de pellettank.*
- *Als de kachel aan is, worden de oppervlakken, het glas, de hendel en de buizen zeer heet: raak deze delen niet zonder enige bescherming aan;*
- *Houd de brandstof en ontvlambare materialen uit de buurt van de kachel.*

Pellets laden

De brandstof wordt aan de bovenzijde van de kachel geladen door de deur te openen.

Giet de pellets in het reservoir; vacuüm bevat het ongeveer 11 kg pellets. Het gaat gemakkelijker indien u dit uitvoert in twee stappen:

- Giet de helft van de zak in het reservoir en wacht tot de brandstof op de bodem zakt.
- Giet er vervolgens de tweede helft in;
- Na het vullen met pellets, het deksel van het brandstofreservoir gesloten houden;
- Alvorens de deur te sluiten, ervoor zorgen dat geen pelletresten rond de afdichting aanwezig zijn. Reinig zorgvuldig zodat de afdichting niet wordt beschadigd.

De kachel is een verwarmingselement, de buitenkant kan dus zeer heet worden.

Daarom moet u uiterst voorzichtig handelen, in het bijzonder:

- Raak de behuizing, de onderdelen en de deur van de kachel niet aan om brandwonden te vermijden;
- Vermijd de rookgassen;
- Geen reinigingen uitvoeren;

- De as niet weggooien;
- De asla niet openen;
- Zorg ervoor dat kinderen uit de buurt blijven;

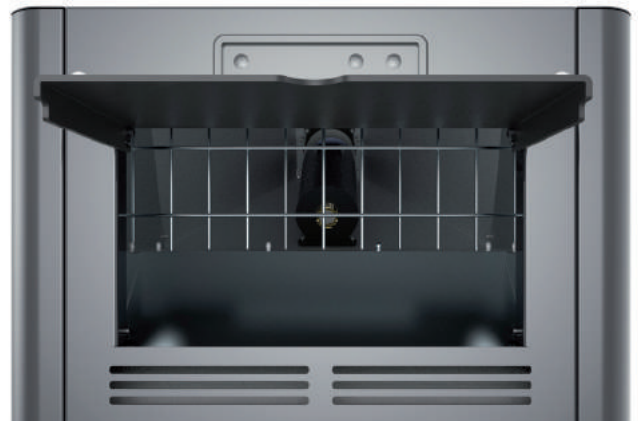

Verwijder nooit het beschermrooster in het reservoir. Let bij het vullen op dat de zak met pellets de hete oppervlakken niet raakt.

- Dit apparaat kan gebruikt worden door kinderen vanaf 8 jaar en door personen met beperkte lichamelijke, zintuiglijke en geestelijke vermogens of gebrek aan ervaring en/of kennis indien ze onder toezicht staan van een verantwoordelijke of nadat ze instructies hebben ontvangen m.b.t. het veilig gebruik van het apparaat en de gevaren hebben begrepen die ermee zijn verbonden.
Kinderen mogen niet met het apparaat spelen. De reiniging en het onderhoud dat door de gebruiker moet uitgevoerd worden mag niet door kinderen uitgevoerd worden tenzij onder toezicht;
- De kachel niet als een ladder of steiger gebruiken;
- Leg geen was te drogen op de kachel. Kleerhangers en dergelijke moeten op een redelijke afstand van de kachel worden gehouden.- Brandgevaar
- Leg zorgvuldig uit aan bejaarden, gehandicapten en in het bijzonder aan kinderen dat de kachel is gemaakt van materiaal, onderworpen aan hoge temperaturen, en dat ze daarom uit de buurt van de kachel moeten blijven als hij brandt.
- Raak de kachel niet aan met vochtige handen: de kachel bezit elektrische onderdelen die vonken kunnen veroorzaken indien ze niet juist worden behandeld.
- Open nooit de glazen deur van de pelletkachel terwijl de kachel werkt.
- De kachel moet met een elektrisch systeem aangesloten worden, uitgerust met een aardleiding, in overeenstemming met de richtlijnen 73/23 en 93/98 EEG;
- Het stroomtoevoersysteem moet geschikt zijn voor het verklaarde vermogen van de kachel;
- De binnenzijde van de kachel niet met water reinigen.
Water kan de elektrische isolatie schaden en elektrische schokken veroorzaken;
- Stel uw lichaam niet te lang bloot aan de hete lucht.
De kamer niet oververhitten waarin u verblijft en de kachel staat.
Dit kan de lichamelijke gesteldheid schaden en gezondheidsproblemen veroorzaken:
- Planten en dieren niet blootstellen aan directe hete luchtstroming;
- De pelletkachel is geen kookelement;
- De externe oppervlakken kunnen zeer heet worden tijdens de werking.
Raak ze niet aan tenzij met geschikte beschermingsmiddelen.

Voor een goede werking en een goede warmteverdeling moet de kachel op een plaats worden gezet waar voldoende lucht voor de verbranding van de pellets naar binnen kan (ongeveer 40 m³/h moet beschikbaar zijn), zoals bepaald in de richtlijn met betrekking tot de installatie en in overeenstemming met de plaatselijke nationale normen. Het volume van de kamer mag niet minder dan 30 m³ zijn.

De lucht moet naar binnen stromen langsheen permanente openingen in de muren (in de buurt van de kachel) die buiten uitgeven en die een minimale vrije doorsnede van 100 cm² hebben.

Deze openingen moeten zodanig gemaakt worden dat verstopping onmogelijk is. Ook kan de lucht uit de aangrenzende kamers onttrokken worden, indien deze worden voorzien van een luchtinlaat van buitenaf en ze niet als slaap- of badkamer worden gebruikt of als in deze vertrekken geen brandgevaar bestaat, zoals bijvoorbeeld in garages, houtschuren en magazijnen. Besteed bijzondere aandacht aan de voorschriften van de geldige normen.



De kachel mag niet in slaapkamers of badkamers geïnstalleerd worden of in kamers waar een ander verwarmingselement is geïnstalleerd (open haard, kachel enz.) dat niet over een eigen onafhankelijke luchtinlaat beschikt.

Het is verboden de kachel in een kamer met een explosiegevaarlijke atmosfeer te plaatsen.

De vloer van de kamer, waarin de kachel wordt geïnstalleerd, moet het gewicht ervan kunnen dragen. Voor brandbare wanden een minimale afstand van 40 cm aan de achterzijde (A), 40 cm aan de zijwanden (B) en 100 cm aan de voorzijde laten.

Als in de kamer delicate objecten zoals gordijnen, banken en andere meubels aanwezig zijn, moet hun afstand van de kachel aanzienlijk worden verhoogd.



In aanwezigheid van een houten vloer moet een bescherming gelegd worden, in overeenstemming met de normen van het land van gebruik.

Aansluiting met de externe luchtinlaat

Het is van essentieel belang dat minstens de lucht, vereist voor de verbranding in het toestel en de ventilatie van de kamer, in het vertrek kan stromen waarin de kachel is geïnstalleerd.

Dit kan worden bewerkstelligd door middel van permanente openingen in de wanden van de te ventileren kamer, die buiten uitgeven, of door middel van afzonderlijke of collectieve ventilatiekanalen.

Hiervoor moet op de buitenwand, in de buurt van de kachel, een gat worden gemaakt met een minimale vrije doorsnede van 100 cm² (overeenstemmend met een ronde opening met een doorsnede van 12 cm of een vierkante opening van 10x10 cm), aan de binnen- en buitenzijde beschermd door een rooster.

De luchtinlaat moet:

- rechtstreeks communiceren met de kamer waarin de kachel is geïnstalleerd
- beschermd worden door een rooster, metalen gaas of afscherming, op voorwaarde dat dit de minimumdoorsnede niet vermindert.
- zodanig geplaatst worden dat verstopping niet mogelijk is.

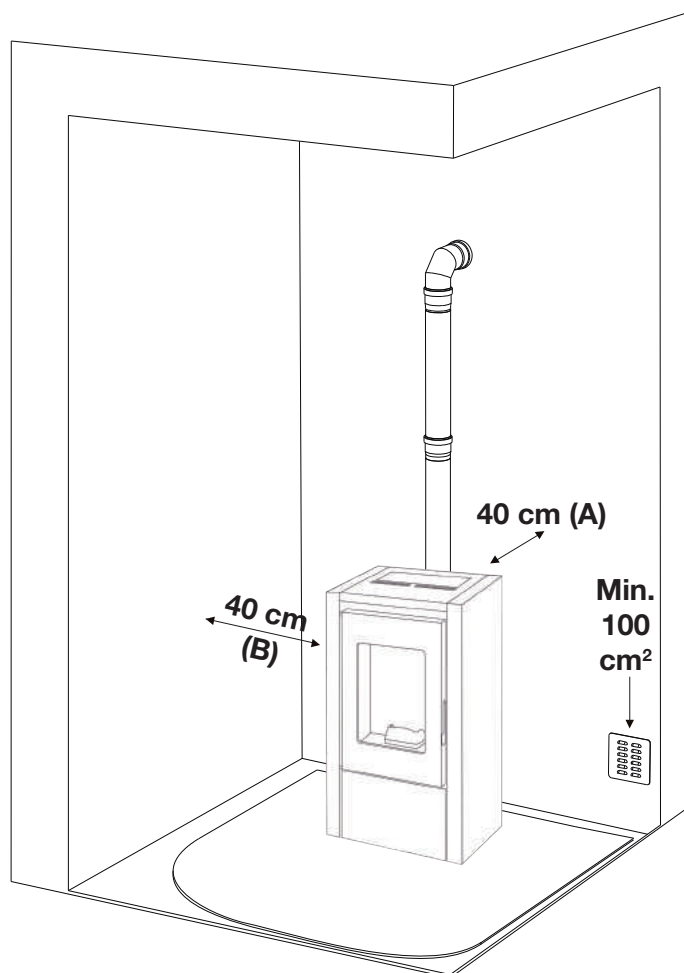

Aansluiting met de schoorsteenpijp

De interne afmetingen van de schoorsteenpijp mogen niet groter zijn dan 20x20 cm of de interne diameter mag niet groter zijn dan 20 cm. In geval van grotere afmetingen of een slechte staat van de schoorsteenpijp (bv. barsten, slechte isolatie enz.) is het raadzaam om een roestvrij stalen buis met een geschikte diameter over de volledige lengte van de schoorsteenpijp aan te brengen die bovenaan uitmondt.

Controleer met de gepaste instrumenten of de trek tussen 10 Pa en 12 Pa ligt. Dit type aansluiting zorgt ervoor dat de rookgassen steeds worden uitgestoten zelfs in geval van een tijdelijk stroomgebrek.

Onderaan de schoorsteenpijp een inspectieluik voorzien voor de periodieke controles en reiniging, jaarlijks uit te voeren. Het rookkanaal gasdicht aansluiten met behulp van pijpen en aansluitingen, zoals aanbevolen door de fabrikant.

Zorg voor een winddichte schoorsteenpot die voldoet aan de geldende normen.

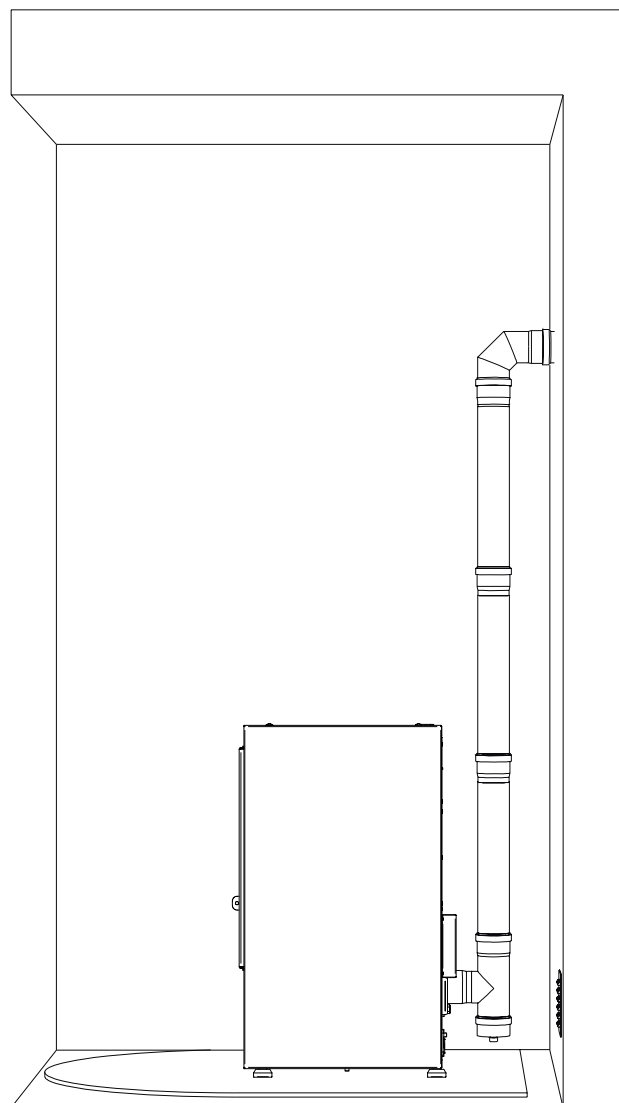

Aansluiting op een extern rookgaskanaal met geïsoleerde of dubbelwandige pijp

Enkel geïsoleerde (dubbelwandige) roestvrij stalen buizen zijn toegestaan, glad aan de binnenkant en bevestigd aan de muur.

Flexibele buizen van roestvrij staal mogen niet worden gebruikt. Onderaan de schoorsteenpijp een inspectieluik voorzien voor de periodieke controles en reiniging, jaarlijks uit te voeren. Het rookkanaal gasdicht aansluiten met behulp van pijpen en aansluitingen, zoals aanbevolen door de fabrikant. Zorg voor een winddichte schoorsteenpot die voldoet aan de geldende normen.

Controleer met de gepaste instrumenten of de trek tussen 10 Pa en 12 Pa ligt.

Aansluiting met de schoorsteenpijp

Voor een goede werking moeten de horizontale delen van de verbindingsbuis tussen de kachel en de schoorsteenpijp of het rookkanaal minstens 3% hellen. Hun totale lengte mag niet meer dan

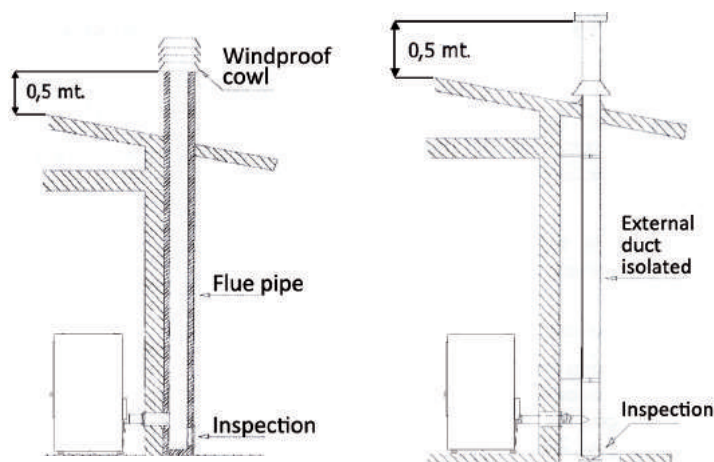

Afb.2: aansluiting met de schoorsteenpijp.

Afb.3: aansluiting op een extern rookgaskanaal met geïsoleerde of dubbelwandige pijp.

Haard rookgasafvoer

Vermijd contact met brandbaar materiaal (bv: houten balken) en isoleer in elk geval met brandvertragend materiaal. Als de buizen door wanden of daken moeten doorgevoerd worden, adviseren wij om speciale gecertificeerde pakketten te gebruiken, verkrijgbaar in de handel. Bij een schoorsteenbrand, de kachel van het elektrisch net afsluiten en de deur nooit openen. De bevoegde instanties raadplegen.

De schoorsteenpot

De schoorsteenpot moet voldoen aan de volgende eisen:

- De diameter en de vorm van de schoorsteenpot moeten overeenstemmen met de schoorsteenpijp.
- De nuttige diameter van de uitgang mag niet kleiner zijn dan de dubbele diameter van de schoorsteenpijp.
- Een schoorsteenpot op het dak of buiten (bv. open zolders), moet met bakstenen of tegels bedekt worden en in elk geval goed geïsoleerd worden.
- Hij moet zodanig gebouwd worden dat regen, sneeuw en vreemde voorwerpen niet naar binnen kunnen dringen en dat de uitstoot van de verbrandingsproducten niet wordt verhinderd door de wind, welke ook de windrichting of windkracht is (winddichte schoorsteenpot).
- De schoorsteenpot moet zodanig worden geplaatst dat de verbrandingsproducten worden verspreid en verdund. Hij moet in elk geval buiten de terugstroming geplaatst worden. Deze zone heeft verschillende afmetingen en vormen, in overeenstemming met de hellingshoek van het dak. Minimumhoogtes moeten dus toegepast worden.
- De schoorsteenpot moet winddicht zijn en moet boven de nok staan.
- Eventuele andere structuren of obstakels die hoger zijn dan de schoorsteenpot mogen niet te dicht bij de schoorsteenpot zelf staan.
- De schoorsteenpijp van het apparaat mag niet met andere apparaten gedeeld worden.

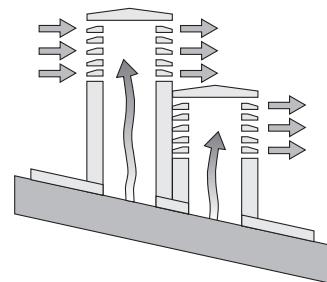

JA

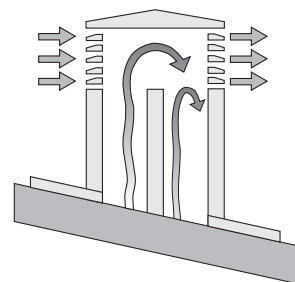

NEE

Afb.5: kenmerken van de schoorsteenpijp

Afstand van voorwerpen

Het is aangeraden om de pellets en elk ontvlambaar materiaal op een geschikte afstand van de kachel te houden.

- Ontvlambare wanden en materialen
- - - Niet-ontvlambare wanden en materialen

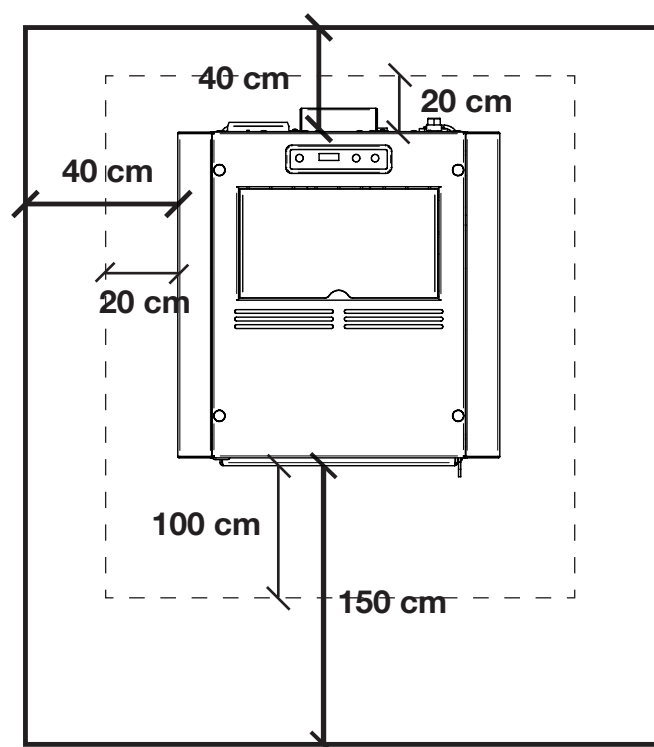

OPMERKINGEN :

- het toestel moet door een gekwalificeerde technicus geïnstalleerd worden, in het bezit van de technische en professionele vereisten, in overeenstemming met het Italiaans wetsbesluit 37/2008, zodat inachtneming van de praktijkcodes wordt gegarandeerd.
- alle nationale en regionale wetten, provincie- en gemeentewetten van het land waarin het apparaat wordt geïnstalleerd, moeten in acht genomen worden.
- controleer of de vloer niet brandbaar is: gebruik zo nodig een geschikte vloerplaat
- in de kamer waarin de warmtegenerator moet geïnstalleerd worden, mogen geen collectieve ventilatie- en rookgasafvoerbuizen geïnstalleerd zijn.
Als deze in aangrenzende kamers aanwezig zijn die met de installatie communiceren, mag de kachel niet gelijktijdig gebruikt worden daar het risico bestaat dat onderdruk in een van de twee kamers optreedt.
- het is verboden de kachel in slaap- of badkamers te installeren.

1. Temperatuur- of stroomafname
2. Temperatuur- of stroomtoename
3. On/Off knop
4. Ontvanger
5. Led ALC alarm
6. Led ALF alarm
7. Led chrono-thermostaat
8. Led temperatuur ok
9. Led pellets laden
10. Led weerstand
11. Display LED 7 segmenten
12. Led On/Off

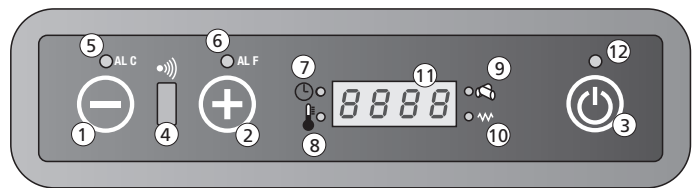

Display toetsen en functies

1. Via de toets in het menu Temperatuurinstelling kunt u de temperatuur doen afnemen van een maximumwaarde van 40 ° C tot een minimumwaarde van 7 ° C.
Via de toets in het menu Vermogeninstelling, kunt u het bedrijfsvermogen doen afnemen van een maximumwaarde van 5 tot een minimumwaarde van 1.
2. Via de toets in het menu Temperatuurinstelling kunt u de temperatuur doen toenemen van een minimumwaarde van 7 ° C tot een maximumwaarde van 40 ° C.
Via de toets in het menu Vermogeninstelling, kunt u het bedrijfsvermogen doen toenemen van een minimumwaarde van 1 tot een maximumwaarde van 5.
3. Om de kachel in of uit te schakelen de drukknop 2 seconden ingedrukt houden.
4. Sensor die de instellingen van de afstandsbediening ontvangt.
5. De led knippert in geval van een een storing of een alarm.
6. De led knippert in geval van een een storing of een alarm.
7. Dit betekent dat de automatische enkelvoudige of dagelijkse programmering van de in- of uitschakeling van de kachel op on staat.
De automatische programmering kan enkel met de afstandsbediening ingesteld worden (optie).
8. Gaat aan wanneer de kachel de ingestelde temperatuur bereikt. In dit geval verschijnt het woord "Eco" en de ingestelde temperatuur op de display.
9. Deze led knippert telkens de kachel pellets laadt.
10. Deze led brandt enkel wanneer de kachel wordt ingeschakeld om aan te duiden dat de weerstand de lucht aan het opwarmen is die de pellets zal ontsteken.
11. Op de display kunt u de verschillende bedrijfsfuncties van de kachel aflezen, de kamertemperatuur en het ingestelde bedrijfsvermogen. Bij storingen toont de display de relatieve foutcodes (zie paragraaf m.b.t. de alarmcodes).

12. Deze led toont de verschillende fases van de kachel:

- hij brandt als de kachel is ingeschakeld en werkt
- hij brandt niet als de kachel is uitgeschakeld
- hij knippert als de kachel is uitgeschakeld

Kachelinstellingen

Hoe de gewenste kamertemperatuur bereiken

Volg de onderstaande procedures om de temperatuur te wijzigen: druk een keer op de toets \ominus (1) om het menu te openen en stel de temperatuur in. Het woord "Set" en de gewenste temperatuur verschijnen op de display. Gebruik de toetsen \ominus (2) en \oplus (3) voor de toename of afname van de waarde.

Het instellingsmenu zal automatisch afgesloten worden als het een paar seconden niet meer wordt gebruikt.

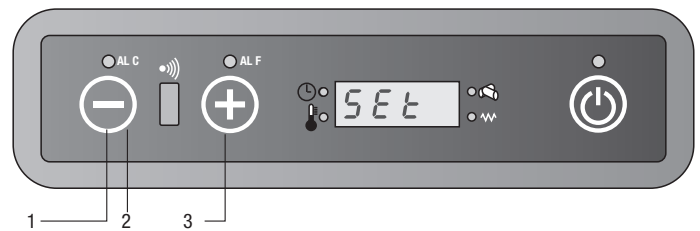

Hoe het bedrijfsvermogen wijzigen

Volg de onderstaande procedure om het bedrijfsvermogen te wijzigen: druk een (1) keer op de toets \oplus om het menu te openen en stel het bedrijfsvermogen in. Het woord "Pot" zal verschijnen en een reeks van 5 mogelijke vermogens. Gebruik de toetsen \ominus (2) en \oplus (3) voor de toename of afname van de waarde.

Het menu voor de instelling van het bedrijfsvermogen zal automatisch afgesloten worden als het een paar seconden niet meer wordt gebruikt.

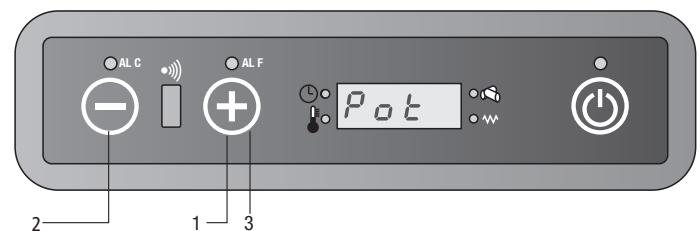

NT Afstandsbediening (indien aanwezig)

Toetsen en hoofdfuncties

De afstandsbediening kan gebruikt worden om de kachel te controleren. De afstandsbediening verstrekt bepaalde functies die niet beschikbaar zijn op het toetsenbord, zoals de automatische programmering van de in- en uitschakeling van de kachel.

Hoe de afstandsbediening gebruiken:

1. Richt de afstandsbediening op het besturingspaneel van de kachel.
2. Controleer of geen obstakels aanwezig zijn tussen de afstandsbediening en de ontvanger op de kachel.
3. Elke functie die wordt ingesteld via de afstandsbediening moet bevestigd worden via de SEND toets. Nadat de gewenste functie werd geselecteerd, zal een geluidssignaal uw keuze bevestigen.



LCD 2



On/Off

Deze functie wordt gebruikt om de kachel en de afstandsbediening in of uit te schakelen. Houd de toets minstens twee seconden ingedrukt om het systeem in of uit te schakelen. Druk vervolgens op de toets SEND.



De twee toetsen kunnen gebruikt worden om de temperatuur tussen de min. waarde van 7°C en de max. waarde van 40°C in te stellen.



Volg onderstaande procedure om de werkwijze in te stellen:

- ☐ Automatische werking
- vermogen 1 (aan1)
- vermogen 2 (aan2)
- vermogen 3 (aan3)
- vermogen 4 (aan4)
- vermogen 5 (aan5)



SEND

Gebruik deze toets om de gekozen informatie naar de printkaart over te dragen.



ECONO

Deze toets activeert of deactiveert de ECONO functie. Houd de toets minstens twee seconden ingedrukt om deze functie te activeren of deactiveren.







TURBO

Deze toets activeert of deactiveert de TURBO functie. Houd de toets minstens twee seconden ingedrukt om deze functie te activeren of deactiveren.



KLOK FUNCTIE

Volg onderstaande procedure om de klok functie op de afstandsbediening in te stellen:

- druk op het symbool  en de tijd zal knipperen.
- gebruik de toetsen  en  om de uren en minuten in te stellen.
- druk  opnieuw om te bevestigen en SEND om de functie naar de printkaart over te dragen.



ON1

Met behulp van deze toets kunt u een afzonderlijk tijdschema voor de automatische inschakeling van de kachel instellen (programma 1).



OFF1

Met behulp van deze toets kunt u een afzonderlijk tijdschema voor de automatische uitschakeling van de kachel instellen (programma 1).



ON2

Met behulp van deze toets kunt u een afzonderlijk tijdschema voor de automatische inschakeling van de kachel instellen (programma 2).



OFF2

Met behulp van deze toets kunt u een afzonderlijk tijdschema voor de automatische uitschakeling van de kachel instellen (programma 2).



AUTO

Via deze toets kunt u de geprogrammeerde in- en uitschakeling elke dag herhalen (programma 1 en 2). De AUTO toets activeert deze functie.



Houd de toets minstens twee seconden ingedrukt om deze functie te activeren of deactiveren.



WISSEN

Gebruik de CANCEL toets indien u een geprogrammeerde in- of uitschakeling van de kachel wilt wissen.

De temperatuur wijzigen

De temperatuur kan via de toetsen  (1) en  (2) gewijzigd worden. Het temperatuurbereik gaat van een min. waarde van 7°C tot een max. waarde van 40°C.

Eens u de gewenste temperatuur heeft gekozen, uw keuze bevestigen door op de toets  (3) te drukken.

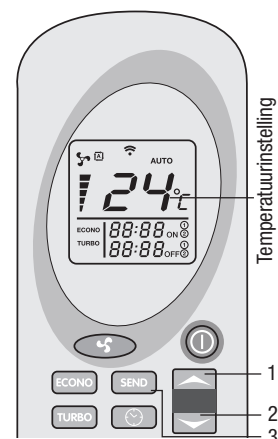



Vermogen veranderen

Druk op de toets  (1) om het vermogen van de kachel te kiezen. De markeringen (2) op het scherm van de afstandsbediening geven de vijf mogelijke vermogens aan. Druk op de toets SEND (3) om uw keuze te bevestigen. Op het besturingspaneel van de kachel verschijnen de woorden on1-on2-on3-on4-on5 en de kamertemperatuur, in overeenstemming met het gekozen vermogen.

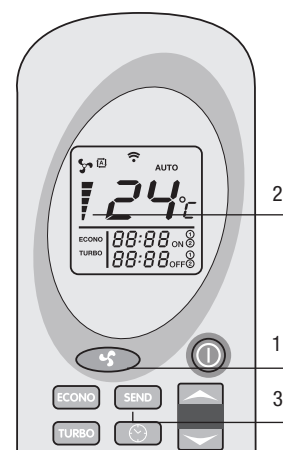
U kunt ook de automatische functie kiezen. Raadpleeg de paragraaf m.b.t. de Automatische Power Functie om na te gaan hoe de kachel in deze modus werkt.



Automatische power functie

Voor deze functie op de toets  (1) drukken tot het symbool  op de display verschijnt. Druk op SEND (2) om uw keuze over te dragen. Het woord "Auto" en de kamertemperatuur zullen op het besturingspaneel van de kachel verschijnen.

Als deze modus wordt gekozen, zal de printplaat het bedrijfsvermogen automatisch regelen, in overeenstemming met het verschil tussen de ingestelde temperatuur en de temperatuur, gevoeld door de sensor, aanwezig op de achterzijde van de kachel.

Druk nogmaals op , kies het gewenste vermogen en druk op SEND om terug te gaan naar de normale werking.

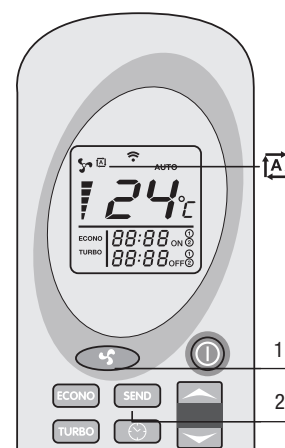

TURBO functie

Deze functie werd ontwikkeld voor het geval de kamer snel moet opgewarmd worden, bv. wanneer u de kachel juist hebt ingeschakeld.. Als deze functie wordt gekozen, zal de kachel gedurende dertig minuten op het max. vermogen werken en de temperatuur zal automatisch op 30°C ingesteld worden. Na dertig minuten (of eerder indien u andere keuzes uitvoert op de afstandsbediening) zal de kachel opnieuw zoals voordien werken, voor de inschakeling van de turbofunctie. Houd de TURBO (1) toets minstens twee seconden ingedrukt om deze functie te activeren. Het woord "TURBO" (2) zal op de display van de afstandsbediening verschijnen. De temperatuurinstelling en het bedrijfsvermogen zullen verdwijnen. Druk op SEND (3) om de keuze aan de printkaart over te dragen.

Het woord "Turb" zal op het besturingspaneel bovenaan de kachel verschijnen. Dit woord zal samen met de kamertemperatuur en het bedrijfsvermogen verschijnen, ingesteld voor de activering van de TURBO functie.

Indien u deze functie wilt deactiveren voor dat dertig minuten zijn verstreken, opnieuw minstens twee seconden op de TURBO toets (1) drukken. Het woord TURBO zal van de display van de afstandsbediening verdwijnen en de ingestelde temperatuur en het bedrijfsvermogen zullen opnieuw weergegeven worden. Druk op de toets SEND (3) om uw keuze te bevestigen.

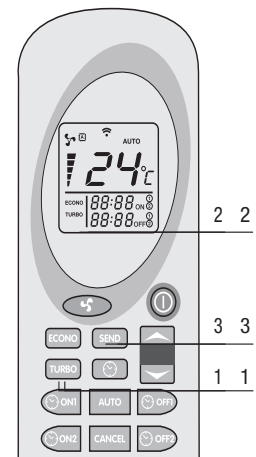

ECONO functie

De ECONO functie werd ontwikkeld om geld uit te sparen en wordt gebruikt wanneer de temperatuur in de kamer constant moet blijven. Via deze functie neemt het bedrijfsvermogen van de kachel om de 10 minuten af tot het vermogen 1 wordt bereikt.

Houd de ECONO (1) toets minstens twee seconden ingedrukt om deze functie te activeren. Het woord "ECONO" (2) zal op de display van de afstandsbediening verschijnen. De temperatuurinstelling en het bedrijfsvermogen zullen verdwijnen. Druk op SEND (3) om de keuze aan de printkaart over te dragen.

Het woord "Econ" zal op het besturingspaneel bovenaan de kachel verschijnen. Dit woord zal samen met de kamertemperatuur en het bedrijfsvermogen verschijnen, ingesteld voor de activering van de ECONO functie.

Om terug te keren naar de standaardfunctie, minstens twee seconden opnieuw op de ECONO toets (1) drukken. Het woord ECONO zal van de display van de afstandsbediening verdwijnen en de ingestelde temperatuur en het bedrijfsvermogen zullen opnieuw weergegeven worden. Druk op de toets SEND (3) om uw keuze te bevestigen.

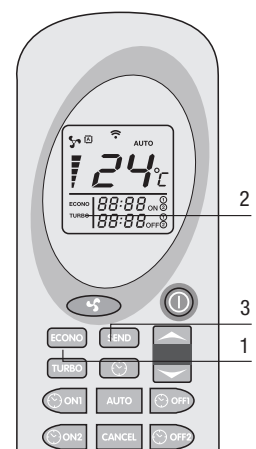

Chrono-thermostaat functie (enkel beschikbaar op de afstandsbediening)







Via de functie chrono-thermostaat kunt u tot twee automatische in- en uitschakelingen per dag plannen. Indien u de in- en uitschakelingen elke dag wilt herhalen, gebruik dan de AUTO functie (zoals uitgelegd in de paragraaf "AUTO dagelijkse herhaling").



- **De tijd van de automatische in- en uitschakeling moet ingesteld worden als de afstandsbediening uit is ;**
- **In geval van een kort stroomgebrek zult u de ingestelde tijd voor de automatische in- of uitschakeling verliezen. Zodra weer stroom aanwezig is, de kachel opnieuw via de afstandsbediening programmeren;**
- **Bij de inschakeling op het geplande tijdstip behoudt de kachel dezelfde temperatuur en hetzelfde vermogen als ingesteld voor de laatste uitschakeling;**
- **Een interval van 20 minuten is vereist tussen een uitschakeling en een daaropvolgende inschakeling van de kachel. Op deze wijze heeft de kachel de tijd om een volledige koelfase uit te voeren; als geen rekening wordt gehouden met dit interval zal de kachel niet zoals gepland ingeschakeld worden.**

Programma 1 (ON1 en OFF1) Automatische inschakeling ON1

Volg de onderstaande procedure om de tijd voor de automatische inschakeling in te stellen, in overeenstemming met het programma 1:



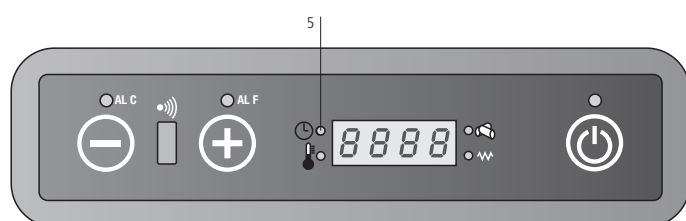
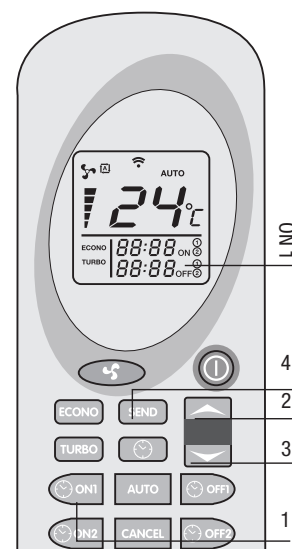

Druk op de toets  (1). U zult de uren, minuten en het symbool ON1 zien knipperen op de afstandsbediening. Gebruik de toetsen  (2) en  (3) om de tijd te wijzigen (intervallen van 10 minuten). Om de tijd sneller te rollen, de toetsen  (2) en  (3) ingedrukt houden. Bevestig uw keuze door opnieuw op de toets  (1) te drukken.

U zult nu de ingestelde inschakelingstijd kunnen aflezen op de afstandsbediening. Druk op SEND (4) om uw keuze over te dragen naar de printkaart van de kachel.

De LED chrono-thermostaat op het besturingspaneel zal aangaan om aan te geven dat de programmering actief is (5).



Automatische uitschakeling OFF1

Druk op de toets  (1). U zult de uren, minuten en het symbool OFF1 zien knipperen op de afstandsbediening. Gebruik de toetsen  (2) en  (3) om de tijd te wijzigen (intervallen van 10 minuten). Om de tijd sneller te rollen, de toetsen  (2) en  (3) ingedrukt houden.

Bevestig uw keuze door opnieuw op de toets  (1) te drukken.

U zult nu de ingestelde uitschakelingstijd kunnen aflezen op de afstandsbediening. Druk op SEND (4) om uw keuze over te dragen naar de printkaart van de kachel.

De LED chrono-thermostaat op het besturingspaneel zal aangaan om aan te geven dat de programmering actief is (5).

De LED chrono-thermostaat zal uitgaan zodra de automatische in- en uitschakeling afgerond is.

De afstandsbediening geeft het eerder ingestelde tijdschema niet meer weer.

Programma 2 (ON2 en OFF2)

Zoals boven maar met de toetsen ON2 en OFF2

Wis eventueel reeds ingestelde tijdschema's.

Volg onderstaande procedure om reeds ingestelde tijdschema's te wissen. Dit voorbeeld verwijst naar de automatische uitschakeling van het programma 1 (Off1)Dezelfde procedure geldt voor alle schema's. Druk op de toets die overeenstemt met de in- of uitschakelingstijd die u wilt wissen.

Met referentie naar het voorbeeld: druk op de toets  (1).

U zult de uren, minuten en het symbool OFF1 zien knipperen op de display van de afstandsbediening. Druk nu op de toets "CANCEL" (2) om de tijdschema's voor automatische in- en uitschakeling van de display te wissen.

Druk op de toets SEND (3) om uw keuze te bevestigen en over te dragen naar de printkaart van de kachel.



AUTO dagelijks herhalen

Door het gebruik van de functie AUTO kunt u de afzonderlijke automatische in- en uitschakelingen herhalen, die u elke dag hebt gekozen.

U hoeft enkel twee seconden op de AUTO toets (1) te drukken om de functie te activeren. Het woord "AUTO" (2) zal op de display van de afstandsbediening verschijnen. Druk op SEND (3) om uw keuze te bevestigen en over te dragen naar de printkaart van de kachel.

De LED chrono-thermostaat op het besturingspaneel zal aangaan om aan te geven dat de programmering actief is.

U kunt de automatische herhaling op elk ogenblik deactiveren door minstens twee seconden opnieuw op de AUTO toets te drukken. Het woord

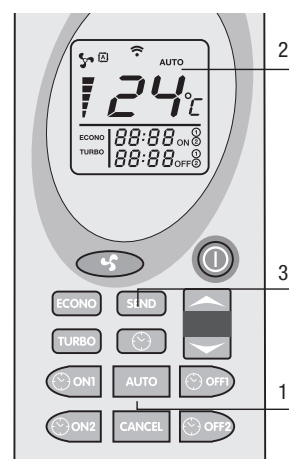

AUTO zal van de display verdwijnen. Druk op SEND (3) om uw keuze te bevestigen en over te dragen naar de printkaart van de kachel.









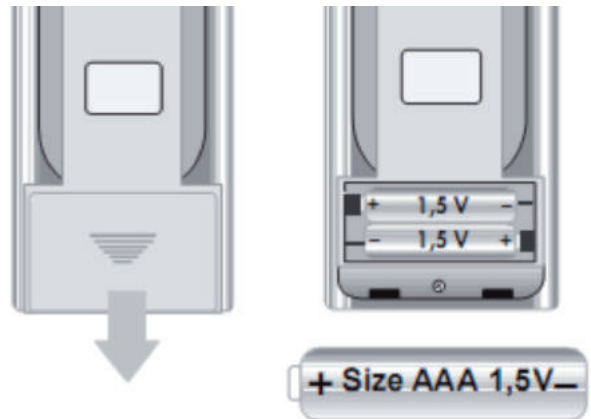

Reinig steeds de vuurpot voor met een automatische inschakeling te beginnen. Vermijd aldus mislukte startpogingen om schade aan de kachel en de omgeving te voorkomen.

Vervang de batterijen van de afstandsbediening

Als de batterijen van de afstandsbediening moeten vervangen worden, het deksel verwijderen zoals aangeduid op de afbeelding. Vervang de oude batterijen door nieuwe en neem de polariteit + en - in acht.

De vereiste batterijen zijn AAA, 1,5 V.



-  **"OFF"**: de kachel is uit of in uitschakelingsfase.
-  **"FAN-ACC"**: de kachel is in de voorverhittingsfase van de weerstand, voor de ontsteking.
-  **"LOAD WOOD"**: de kachel laadt pellets. Op het besturingspaneel is de LED van de weerstand aan.
-  **"FIRE ON"**: De kachel is in de fase voor stabilisering van de vlam (vlam aanwezig).
-  **"ON 1"**: de kachel is in de bedrijfsfase op minimum vermogen.
-  **"ECO"**: de kachel heeft de temperatuur bereikt, ingesteld door de gebruiker en is in de energiebesparende fase. In deze fase is het niet mogelijk om de vermogeninstelling te veranderen.
Als de temperatuur is ingesteld op 41°C zal de kachel voortdurend op het geprogrammeerde bedrijfsvermogen blijven werken zonder over te gaan naar de energiebesparende modus (ECO).
-  **"STOP FIRE"**: de kachel is in de zelfreinigingsfase van de korf; de rookafzuiging draait op maximale snelheid en de pelletlader op minimumsnelheid.
-  **"ATTE"**: deze letters zullen verschijnen wanneer u de kachel probeert te starten terwijl hij een koelcyclus aan het vervolledigen is. Wacht tot de koelfase is afgerond alvorens u hem weer inschakelt.

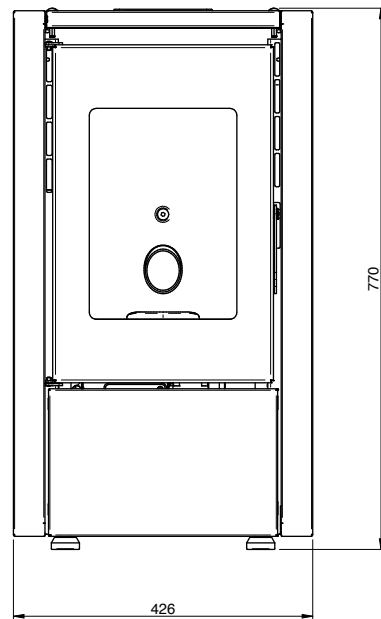
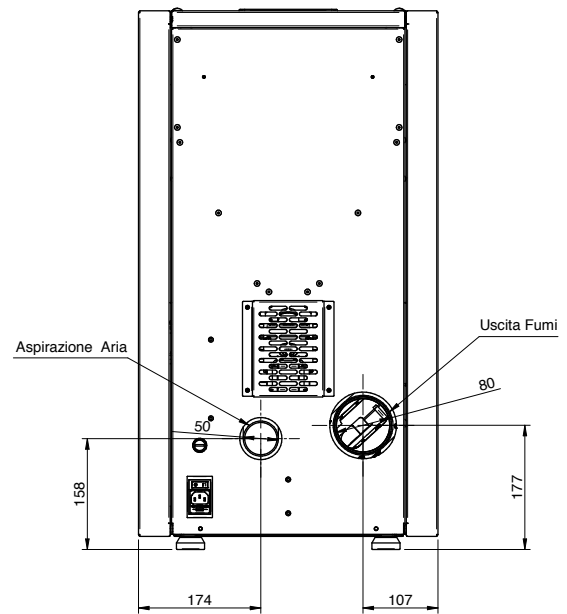
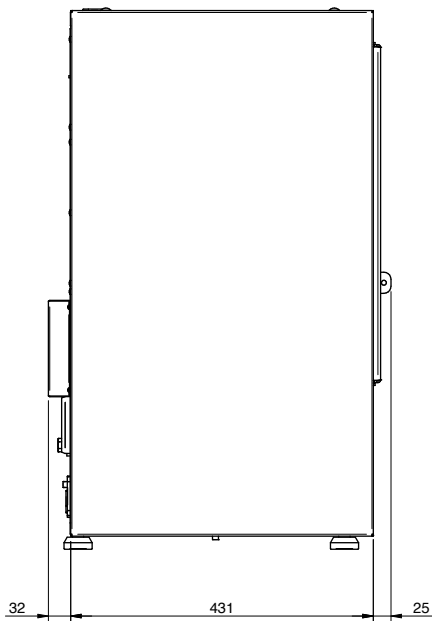

OPMERKINGEN :

- de afmetingen zijn bij benadering en kunnen variëren naargelang de vormgeving van de kachel
- de posities van de buizen op het achteraanzicht zijn indicatief en met een tolerantie van +/- 10 mm
- afmetingen met een tolerantie van ongeveer 10 mm

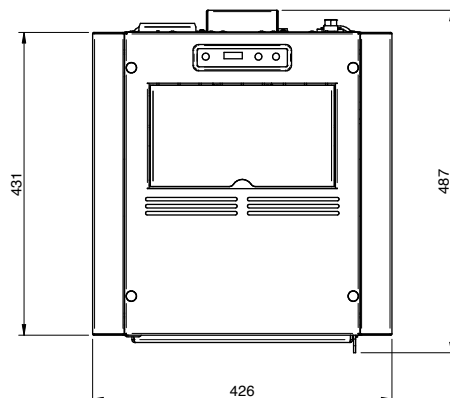

PARAMETER	EENHEID VAN M.	MIGNON6 / PETITE6
Warmte input	kW	6,15
Nominale warmte output	kW	5,53
Verminderde warmte output	kW	2,5
CO concentratie bij nominale referentie (13% O ₂)	mg/m ³	185,6
CO concentratie bij verminderde referentie (13% O ₂)	mg/m ³	633,2
Nominale efficiëntie	%	90
Verminderde efficiëntie	%	93,34
Pellet verbruik (min-max)	Kg/h	1,28 - 0,54
Rookgasdebiet (min-max)	g/s	3,81 - 2,11
Geadviseerd concept (min-max)	Pa	10 - 12
Rookgastemperaturen (min-max)	°C	175,21 - 97
Tankinhoud	Kg	11
Aanbevolen brandstof	(ø x H) mm	pellets 6 x 30
Diameter rookafvoerbuis	mm	80
Diameter luchtinlaat	mm	50
Nominale spanning	V	230
Nominale frequentie	Hz	50
Max. energieverbruik	W	300
Kachelgewicht	Kg	45
Nr Keuringsrapport		K18532016T1 K19422016Z1 K19542016Z1

Het is aanbevolen om na de installatie een controle op de uitstoot uit te voeren.

Pellets

Pellets zijn cilinders van geperst hout van zaagsel uit de houtverwerking (chips en zaagsel), geproduceerd door zagerijen en timmerlieden. Het product wordt compact zonder dat additieven en chemische stoffen worden toegevoegd dankzij de lignine, een bindmiddel aanwezig in het hout, waardoor een natuurlijke brandstof met een hoog rendement wordt verkregen.

Het gebruik van vervallen pellets of ander ongeschikt materiaal kan leiden tot beschadiging van kachelonderdelen en een slechte werking: de garantie zal in dit geval vervallen en de fabrikant zal niet meer aansprakelijk zijn.

Gebruik voor onze kachel pellets met een diameter van 6 mm, een lengte van 30 mm en een maximale vochtigheid van 8 %. De pellets uit de buurt van warmtebronnen opslaan en niet in vochtige of explosiegevaarlijke omgevingen.

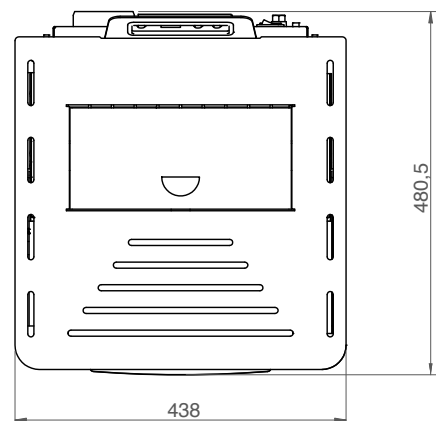
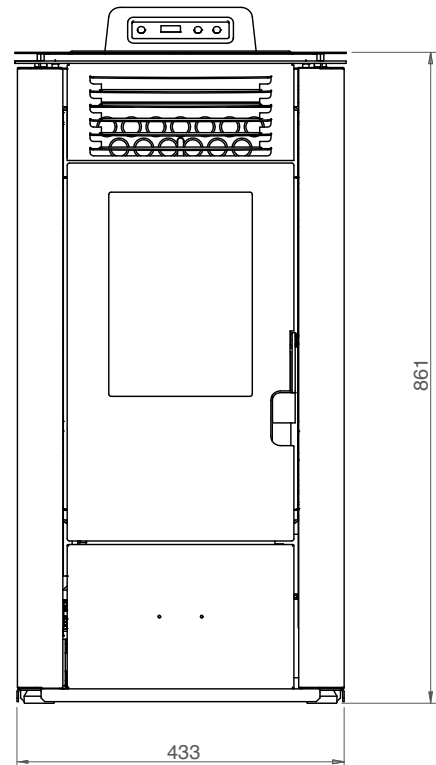
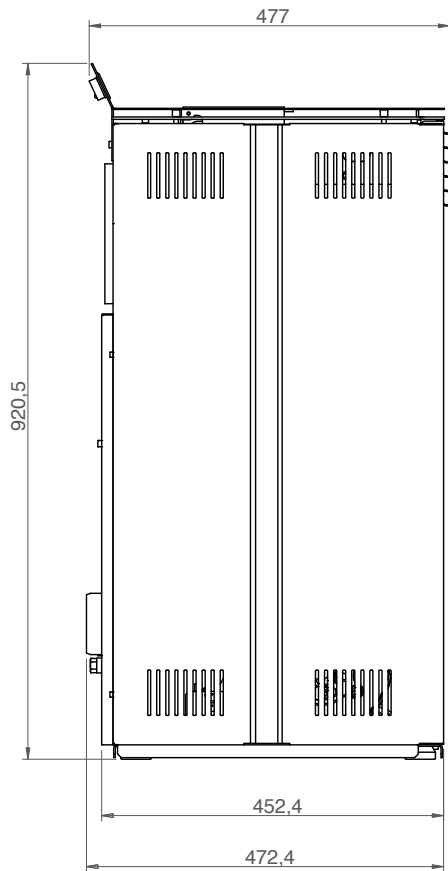

**OPMERKINGEN :**

- de afmetingen zijn bij benadering en kunnen variëren naargelang de vormgeving van de kachel
- de posities van de buizen op het achteraanzicht zijn indicatief en met een tolerantie van +/- 10 mm
- afmetingen met een tolerantie van ongeveer 10 mm

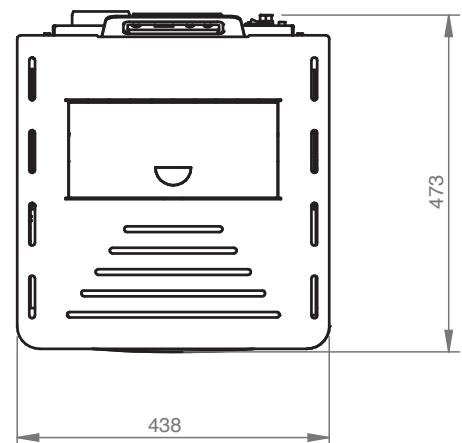
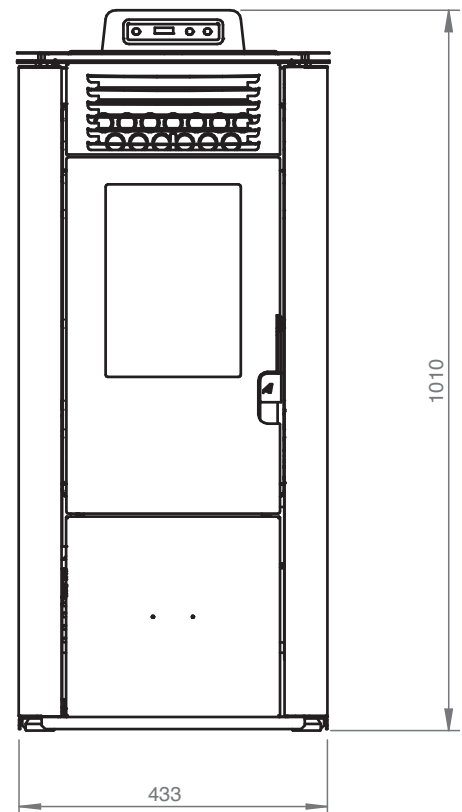
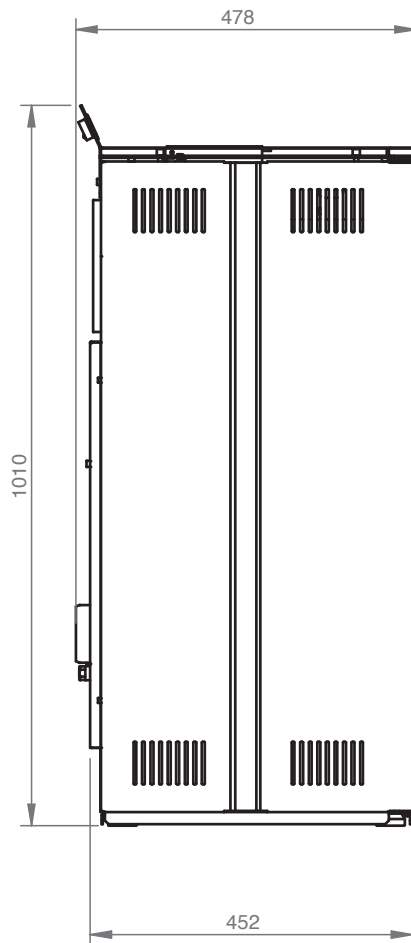

OPMERKINGEN :

- de afmetingen zijn bij benadering en kunnen variëren naargelang de vormgeving van de kachel
- de posities van de buizen op het achteraanzicht zijn indicatief en met een tolerantie van +/- 10 mm
- afmetingen met een tolerantie van ongeveer 10 mm

PARAMETER	EENHEID VAN M.	MOD.8	M1	M2	MOD.12
Warmte input	kW	6,97	8,24	8,87	10,1
Nominale warmte output	kW	6,42	7,48	8,02	9,05
Verminderde warmte output	kW	2,64	2,64	2,64	2,64
CO concentratie bij nominale referentie (13% O ₂)	mg/m ³	141,4	157,7	165,9	177,1
CO concentratie bij verminderde referentie (13% O ₂)	mg/m ³	488,7	488,7	488,7	488,7
Nominale efficiëntie	%	92,06	91	90,05	89,53
Verminderde efficiëntie	%	92,7	92,7	92,7	92,7
Pellet verbruik (min-max)	Kg/h	1,42-0,58	1,68	1,81	2,06-0,58
Rookgasdebiet (min-max)	g/s	3,4-5,6	6,3-3,4	6,7-3,4	7,4-3,4
Geadviseerd concept (min-max)	Pa	77-112	77-127	77-135	77-149
Rookgastemperaturen (min-max)	°C	77-112	77-127	77-135	77-149
Tankinhoud	Kg	11	11	11	11
Aanbevolen brandstof	(ø x H) mm	pellet 6x30	pellet 6x30	pellet 6x30	pellet 6x30
Diameter rookafvoerbuiss	mm	80	80	80	80
Diameter luchtinlaat	mm	50	50	50	50
Nominale spanning	V	230	230	230	230
Nominale frequentie	Hz	50	50	50	50
Max. energieverbruik	W	300	300	300	300
Kachelgewicht	Kg	82	82	82	87
Nr Keuringsrapport	K7592012T1 - K19382016Z1 - K19502016Z1				

Het is aanbevolen om na de installatie een controle op de uitstoot uit te voeren.

Pellets

Pellets zijn cilindres van geperst hout van zaagsel uit de houtverwerking (chips en zaagsel), geproduceerd door zagerijen en timmerlieden. Het product wordt compact zonder dat additieven en chemische stoffen worden toegevoegd dankzij de lignine, een bindmiddel aanwezig in het hout, waardoor een natuurlijke brandstof met een hoog rendement wordt verkregen.

Het gebruik van vervallen pellets of ander ongeschikt materiaal kan leiden tot beschadiging van kachelonderdelen en een slechte werking: de garantie zal in dit geval vervallen en de fabrikant zal niet meer aansprakelijk zijn.

Gebruik voor onze kachel pellets met een diameter van 6 mm, een lengte van 30 mm en een maximale vochtigheid van 8 %. De pellets uit de buurt van warmtebronnen opslaan en niet in vochtige of explosiegevaarlijke omgevingen.





Alle elementen uit de vuurhaard en van het glas verwijderen die zouden kunnen verbranden (de gebruiksaanwijzing en de etiketten).

Pellets laden

De brandstof wordt aan de bovenzijde van de thermokachel geladen door de deur te openen. Giet de pellets in het reservoir. Het reservoir kan ongeveer 11 kg pellets bevatten. Het gaat gemakkelijker indien u dit uitvoert in twee stappen:

- Giet de helft van de zak in het reservoir en wacht tot de brandstof op de bodem zakt.
- Giet er vervolgens de rest in.



Verwijder nooit het beschermrooster in het reservoir. Let bij het vullen op dat de zak met pellets de hete oppervlakken niet raakt.



Voor elke inschakeling moet de vuurpot gereinigd worden.

Eerste ontsteking van de kachel

- Alvorens de kachel in te schakelen, controleren of het rooster schoon is en geen resten aanwezig zijn van vorige verbrandingen. Anders legen en reinigen.
- Vul ongeveer 3/4 van het reservoir met de pellets, aanbevolen door de fabrikant.
- Sluit de kachel aan op een stopcontact met de meegeleverde kabel
- Druk op de lichtsakelaar op de achterzijde van de kachel
- Op de bovenste display verschijnt **“OFF”**
- Druk 2 seconden op de toets . Na enkele ogenblikken zullen de rookafzuiger en ontstekingsweerstand starten en op het display verschijnt **“START”**; De led van de ontstekingsweerstand gaat aan.
- Na 1 minuut zal op de display **“LOAD PELLET”** verschijnen, de kachel zal de pellets laden en de weerstand blijven ontsteken
- Zodra de geschikte temperatuur wordt bereikt, zal op de display **“FLAME LIGHT”** verschijnen: dit betekent dat de kachel met de laatste fase van de inschakeling is begonnen, waarna hij volledig in bedrijf zal zijn; de led van de ontstekingsweerstand is uit
- Na enkele minuten zullen op de display afwisselend het woord **“WORK”**, de kamertemperatuur en het actuele bedrijfsvermogen verschijnen. De kachel is nu volledig aan.
- Wanneer de kachel de ingestelde temperatuur bereikt, zal op de display **“MODULATION”** verschijnen.

Voor de ontsteking kan een kleine hoeveelheid rook in de verbrandingskamer ontstaan.



Wij adviseren u om contact op te nemen met ons erkend service center voor de installatie en de eerste ontsteking van het apparaat. Daar de bevoegde technici naast een perfecte installatie, het regelmatig bedrijf van de kachel zullen controleren.

Bij de eerste inschakeling moet u ervoor zorgen dat de omgeving goed wordt geventileerd gedurende de eerste bedrijfsuren omdat zich onaangename geuren kunnen ontwikkelen door de fysieke stabilisatie van de verf en het vet in de pijpbundel.

Uitschakeling kachel

Om de kachel uit te schakelen op het besturingspaneel op de toets  drukken tot de tekst **“CLEANING FINAL”** op de display verschijnt. Nadat de kachel werd uitgeschakeld, blijft de ventilator een ingestelde tijd werken om de rookgassen snel uit de verbrandingskamer te verwijderen.

Indien uw model een afstandsbediening heeft, hoeft u deze enkel uit te schakelen door de toets 2 seconden ingedrukt te houden en dit te bevestigen door op de toets SEND te drukken.

Als u tijdens deze fase de kachel probeert in te schakelen, zal op de display **“WAITING COOLING”** verschijnen (hetgeen koeling afwachten betekent) om u te informeren dat een uitschakelingsfase in uitvoering is. **Wacht tot de koelfase is afgerond en op de display “OFF”** verschijnt alvorens een nieuwe inschakeling te starten.

OPMERKINGEN :

- De kachel niet voortdurend in- en uitschakelen daar dit vonken kan veroorzaken die de levensduur van de elektrische componenten kunnen beperken.
- Raak de kachel niet aan met vochtige handen: de kachel bezit elektrische onderdelen die vonken kunnen veroorzaken indien ze niet juist worden behandeld. Uitsluitend erkende technici kunnen de storingen oplossen.
- Geen schroeven uit de verbrandingskamer verwijderen zonder ze eerst goed te smeren.
- Open nooit de glazen deur van de pelletkachel terwijl de kachel werkt.
- Controleer of de korf van de vuurpot correct is geplaatst.
- Het rookafvoersysteem moet kunnen geïnspecteerd worden. Indien het niet kan verwijderd worden, moeten openingen aanwezig zijn voor de inspectie en reiniging.

Bij een storing zal het systeem de gebruiker informeren over het type opgetreden fout. De volgende tabel geeft een overzicht van de alarmen, het type storing en de mogelijke oplossing:

0000 "**COOL FIRE**": in geval van een kort stroomgebrek gaat de kachel uit. Zodra weer stroom wordt toegevoerd, zal de kachel een koelcyclus starten en op de display zal de tekst "Cool fire" verschijnen. Nadat de koelcyclus is afgerond, zal de kachel opnieuw starten.
OPMERKINGEN: Indien uw kachel een afstandsbediening heeft en een stroomonderbreking optreedt, mag u niet vergeten dat u de eventuele in- en uitschakelingstijden opnieuw moet programmeren. Bij stroomgebrek zullen alle vorige tijdinstellingen verloren gaan. Als de stroomtoevoer is hersteld, op de SEND toets van de afstandsbediening drukken om de automatische programmering, die u eerder instelde, naar de kachel te zenden.

5E2U "**SERV**": het signaal "Serv" op de display betekent dat de kachel 1200 bedrijfsuren heeft bereikt. Neem contact op met een erkend service center om een extra reinigingsbeurt te bespreken.

A228 "**ALARM NO ACC**": dit alarm verschijnt wanneer de tijd voorzien voor een ontsteking (ong. 15 minuten) verstreken en de rooktemperatuur is nog te laag is. Dit kan ook optreden wanneer er niet genoeg pellets toestromen voor de ontsteking van de kachel. Druk op de toets On/Off op het besturingspaneel om het alarm te resetten. Wacht tot de koelfase is afgerond, reinig de vuurpot en start een nieuwe inschakeling.

802E "**ALARM NO FIRE**": dit alarm treedt op indien de kachel tijdens de bedrijfsfase uitgaat (bv. als er geen

pellets meer in de pellettank zijn). Druk op de toets On/Off op het besturingspaneel om het alarm te resetten. Wacht tot de koelfase is afgerond, reinig de vuurpot en start een nieuwe inschakeling.

8078 "**ALARM FAN FAIL**": dit alarm treedt op als de rookuitstoter stuk is of als de printplaat de snelheid van de rookventilator niet kan detecteren.

In dit geval op de toets On/Off drukken om het alarm te resetten en contact opnemen met de technische ondersteuning.

0E28 "**ALARM SOND ROOK**": dit alarm treedt op als de sensor van de rooktemperatuur stuk of niet aangesloten is. De tekst Alarm Son rook zal op de display verschijnen. In dit geval op de toets On/Off drukken om het alarm te resetten en contact opnemen met de technische ondersteuning.

8A2E "**ALARM DEP SIC FAIL**": dit alarm wordt gesignaleerd door de leds ALF en ALC die op het besturingspaneel knipperen.

Dit geeft twee mogelijkheden aan: een verstopping van het rookkanaal of een oververhitting van de kachel. In beide gevallen stopt de reductiemotor van de eindeloze schroef en wordt de kachel uitgeschakeld. Druk op de toets On/Off om het alarm te resetten. Controleer of de thermostaat, op de achterzijde van de kachel, handmatig werd gereset (4). Schroef de veiligheidsdop los en druk op de toets.

Als de storing meermaals optreedt, contact opnemen met de technische ondersteuning.

De gebruiker moet regelmatige controles uitvoeren en contact opnemen met het erkend assistance center als hij geen oplossing vindt.

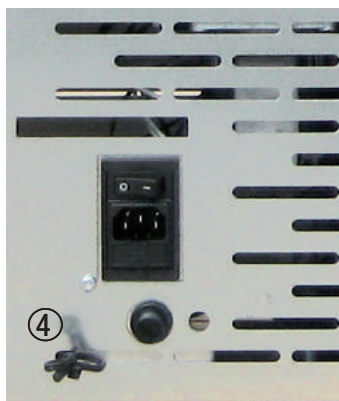

1. Toets brandt
2. Zekering F4AL250V
3. Resettoets thermostaat
4. Omgevingssensor

Alvorens reiniging- of onderhoudswerkzaamheden uit te voeren op de kachel de volgende maatregelen nemen:

- controleer of alle kachelonderdelen koud zijn.
- controleer of de as koud is.
- controleer of de hoofdschakelaar op "OFF" staat.
- controleer of de stekker niet meer in het stopcontact zit om toevallig contact te vermijden.
- als het onderhoud is afgerond, controleren of alles in orde is, net zoals voor de onderhoudsbeurt (controleer of de vuurpot juist is geplaatst).



Volg zorgvuldig de volgende reinigingsinstructies. Als deze instructies niet worden in acht genomen, kunnen storingen optreden in het bedrijf van de kachel.

Reiniging van de vuurpot en de support van de vuurpot

Als de vlam rood en zwak is en zwarte rook aanwezig is, betekent dit dat as aanwezig is die moet verwijderd worden om de correcte werking van de kachel te herstellen. Verwijder de vuurpot elke dag uit zijn houder. Verwijder de as en eventuele korsten uit de vuurpot. De openingen vrijmaken met behulp van een puntig voorwerp (niet meegeleverd).

Deze handeling moet uitgevoerd worden voor elke inschakeling, vooral als andere pellets worden gebruikt dan aanbevolen door de fabrikant. De frequentie van deze handeling is afhankelijk van het gebruik van de kachel en de gekozen pellets.

Het is ook verstandig om de support van de vuurpot te controleren en de eventuele as met een stofzuiger te verwijderen.



Asla

Open de deur en gebruik een stofzuiger om alle as, afgezet in de asla, te verwijderen.

Deze handeling moet af en toe uitgevoerd worden, naargelang de kwaliteit van de gebruikte pellets.



Reiniging van het glas

Het glas is zelfreinigend. Terwijl de kachel in werking is, wordt lucht over het oppervlak geblazen om de as en het vuil te verwijderen. Desondanks komt een grijze laag op de glasruit na enkel uren. Deze kan verwijderd worden als de kachel uitgeschakeld is. Hoe vuil de glasruit wordt, is ook afhankelijk van de kwaliteit van de gebruikte pellets en de hoeveelheid.

De glasruit moet gereinigd worden als de kachel koud is en met producten die door de fabrikant worden aangeraden en door hem zijn getest.

Bij het uitvoeren van deze handeling steeds controleren of de grijze afdichting rond het glas in goede staat verkeert; als u niet controleert of deze pakking efficiënt is, kan dit de werking van de kachel schaden. Pellets van lage kwaliteit veroorzaken in elk geval een vuile glasruit.



Als het glas is gebroken, de kachel niet inschakelen.

Reiniging oppervlakken

Om de oppervlakken te reinigen, een doek gedrenkt in water of water met een neutrale detergent gebruiken.



Agressieve detergents of verduuners kunnen de oppervlakken van de kachel schaden. Alvorens een detergent te gebruiken, adviseren wij om hem te testen op een klein deel van de kachel dat niet zichtbaar is. Neem anders contact op met het erkend assistance centre voor informatie over het product.

Reiniging van de metalen delen

Om de metalen delen te reinigen, een zacht doek gedrenkt in water gebruiken. De metalen delen nooit met alcohol, petroleum, verduuners of andere ontvettende stoffen reinigen. Als deze stoffen toch worden gebruikt, kan de fabrikant niet aansprakelijk worden gesteld.

Eventuele variaties in de kleur van de metalen delen kunnen veroorzaakt worden door een verkeerd gebruik van de kachel.



De vuurpot moet dagelijks en de asla moet vaak gereinigd worden. Door gebrek aan reinigingen kan het opstarten van de kachel belet worden waardoor schade aan de kachel en aan de omgeving wordt berokkend (uitstoot van onverbrand materiaal en roet). De pellets die in de vuurpot zijn achtergebleven omdat de kachel niet is opgestart, mogen niet hergebruikt worden.

REINIGING DOOR TECHNICI

Controleer elk jaar

Reinig de verbrandingskamer

Verwijder de vuurpot, verwijder alle resten en reinig hem. (foto 1)

Verwijder de centrale schroef die de verbrandingskamer bevestigt. (foto 2)

Verwijder de wanden van de verbrandingskamer en verwijder de resten die achter deze wand zijn gebleven. (foto 3)



Reiniging van het clearing systeem

Totdat een redelijke ervaring is opgedaan m.b.t. de bedrijfsomstandigheden is het raadzaam om dit onderhoud minstens een keer per maand uit te voeren.

- verwijder de stroomtoevoerkabel;
- verwijder de dop van de T-koppeling en vervolg met de reiniging van de pijpen. Vooral de eerste keren contact opnemen met bevoegd personeel;
- reinig zorgvuldig het rookafvoersysteem: neem hiervoor contact op met een professionele schoorsteenveger;
- jaarlijks achter de binnenpanelen het stof, de spinnenwebben, enz. verwijderen, besteed bijzondere aandacht aan de ventilators.

Reiniging van de ventilators

De kachel wordt met ventilators geleverd (milieu en rook) die zich op de achterzijde en onder de kachel bevinden.

Door stof- of asafzetting op de bladen kan onbalans van de ventilators leiden tot luidruchtigheid. De ventilators moeten daarom minstens een keer per jaar gereinigd worden.

Daar hiervoor verschillende delen van de kachel moeten gedemonteerd worden, is het aanbevolen om dit door onze technici te laten uitvoeren.

Reiniging op het einde van de winter

Op het einde van de winter, als de kachel een hele poos niet meer zal worden gebruikt, is het raadzaam om een algemene reiniging uit te voeren:

- Verwijder alle pellets uit het reservoir en uit de toevoerschroef;
- Reinig voorzichtig de vuurpot, de support van de vuurpot, de verbrandingskamer en de asla.

Als de vorige punten zijn uitgevoerd, betekent dit dat de staat van de kachel werd gecheckt. De rookafvoerbuis of het rookgaskanaal moet grondig gereinigd worden en de staat van de korf moet gecontroleerd worden.

Indien nodig een nieuwe bestellen bij ons erkend assistance centre.

Smeer indien nodig de scharnieren en de hendel van de deur. Controleer ook de keramische vezelkoord van het glas, aan de binnenkant van de deur; als deze versleten of te droog is, een nieuwe bestellen bij ons erkend assistance centre.

Alvorens reiniging- of onderhoudswerkzaamheden uit te voeren op de kachel de volgende maatregelen nemen:

- controleer of alle kachelonderdelen koud zijn.
- controleer of de as koud is.
- controleer of de hoofdschakelaar op "OFF" staat.
- controleer of de stekker niet meer in het stopcontact zit om toevallig contact te vermijden.
- als het onderhoud is afgerond, controleren of alles in orde is, net zoals voor de onderhoudsbeurt (controleer of de vuurpot juist is geplaatst).



Volg zorgvuldig de volgende reinigingsinstructies. Als deze instructies niet worden in acht genomen, kunnen storingen optreden in het bedrijf van de kachel.

Reiniging van de vuurpot en de support van de vuurpot

Als de vlam rood en zwak is en zwarte rook aanwezig is, betekent dit dat as aanwezig is die moet verwijderd worden om de correcte werking van de kachel te herstellen. Verwijder de vuurpot elke dag uit zijn houder. Verwijder de as en eventuele korsten uit de vuurpot. De openingen vrijmaken met behulp van een puntig voorwerp (niet meegeleverd).

Deze handeling moet uitgevoerd worden voor elke inschakeling, vooral als andere pellets worden gebruikt dan aanbevolen door de fabrikant. De frequentie van deze handeling is afhankelijk van het gebruik van de kachel en de gekozen pellets.

Het is ook verstandig om de support van de vuurpot te controleren en de eventuele as met een stofzuiger te verwijderen.

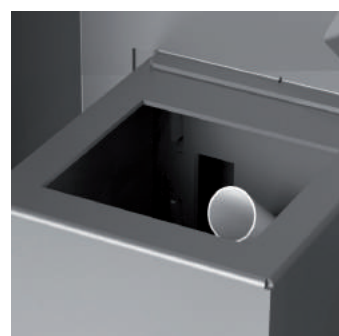

Dagelijkse reiniging door krassen (indien beschikbaar)

Op het uitgeschakelde fornuis drukt u 5 of 6 keer op de schraper van de warmtewisselaar door eerst de hendel tussen de roosters te trekken, van waaruit de kamerlucht naar buiten stroomt en vervolgens te duwen.

- Duw de schraper op de gesloten deur naar de kachel (fig. 12).
- Trek de schraper uit de gesloten deur (fig. 13).

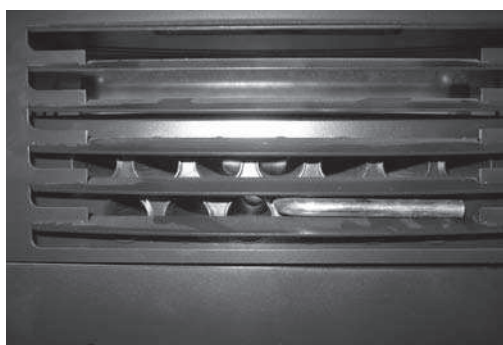

Pict. 12: gedeactiveerde schraper

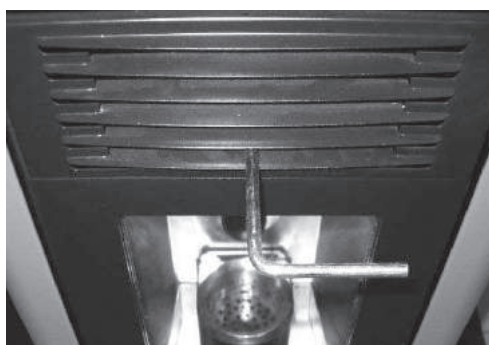

Pict. 13: geactiveerde schraper

Reiniging van de treffer

Verwijder het vuurscherm volgens de instructies op de afbeeldingen. (Afbeelding 14-15-16-17). Gebruik een stofzuiger om het bovenste deel van de resterende as te reinigen. Wanneer u klaar bent, installeert u het vuurscherm en zorgt u ervoor dat de 3 ondersteuningshaken zijn correct geplaatst.



Pict. 14: Til het vuurscherm op



Pict. 15:
Til het vuurscherm op



Pict. 16:
Draai het vuurscherm

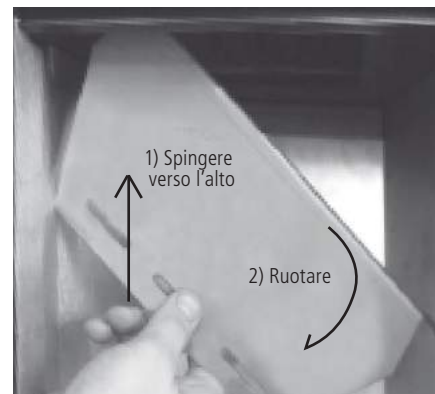

Pict. 17:
Verwijder het vuurscherm

Asla

Open de deur en gebruik een stofzuiger om alle as, afgezet in de asla, te verwijderen

Deze handeling moet af en toe uitgevoerd worden, naargelang de kwaliteit van de gebruikte pellets.



Reiniging van het glas

Het glas is zelfreinigend. Terwijl de kachel in werking is, wordt lucht over het oppervlak geblazen om de as en het vuil te verwijderen. Desondanks komt een grijze laag op de glasruit na enkel uren. Deze kan verwijderd worden als de kachel uitgeschakeld is. Hoe vuil de glasruit wordt, is ook afhankelijk van de kwaliteit van de gebruikte pellets en de hoeveelheid.

De glasruit moet gereinigd worden als de kachel koud is en met producten die door de fabrikant worden aangeraden en door hem zijn getest.

Bij het uitvoeren van deze handeling steeds controleren of de grijze afdichting rond het glas in goede staat verkeert; als u niet controleert of deze pakking efficiënt is, kan dit de werking van de kachel schaden. Pellets van lage kwaliteit veroorzaken in elk geval een vuile glasruit.



Als het glas is gebroken, de kachel niet inschakelen.

Reiniging oppervlakken

Om de oppervlakken te reinigen, een doek gedrenkt in water of water met een neutrale detergent gebruiken.



Agressieve detergents of verdunners kunnen de oppervlakken van de kachel schaden. Alvorens een detergent te gebruiken, adviseren wij om hem te testen op een klein deel van de kachel dat niet zichtbaar is. Neem anders contact op met het erkend assistance centre voor informatie over het product.

Reiniging van de metalen delen

Om de metalen delen te reinigen, een zacht doek gedrenkt in water gebruiken. De metalen delen nooit met alcohol, petroleum, verdunners of andere ontvettende stoffen reinigen. Als deze stoffen toch worden gebruikt, kan de fabrikant niet aansprakelijk worden gesteld.

Eventuele variaties in de kleur van de metalen delen kunnen veroorzaakt worden door een verkeerd gebruik van de kachel.



De vuurpot moet dagelijks en de asla moet vaak gereinigd worden. Door gebrek aan reinigingen kan het opstarten van de kachel belet worden waardoor schade aan de kachel en aan de omgeving wordt berokkend (uitstoot van onverbrand materiaal en roet). De pellets die in de vuurpot zijn achtergebleven omdat de kachel niet is opgestart, mogen niet hergebruikt worden.

REINIGING DOOR TECHNICI

Controleer elk jaar

Reinig de verbrandingskamer

Verwijder de vuurpot, verwijder alle resten en reinig hem. (foto 1)



De verbrandingskamer reinigen: (een keer per maand)

Wanneer de oven uit en koud is:

Verwijder de kras als de deur gesloten is. Activeer de kras 5/6 keer om de vervangende buizen schoon te maken. Laat na het reinigen de scratch open om de binnenwanden gemakkelijker te kunnen verwijderen.

- Öffnen Sie die Tür und entfernen Sie den Brenntopf und den Aschebehälter (Abb. 1)

- Deflektorblech (im Brennraum oben – trapezförmiges Blech) entfernen

Elimineer de buitenste brandwerende schotten. Verplaats de schotjes zonder te roteren.

Gebruik indien nodig een schroevendraaier of een vergelijkbaar gereedschap om de schotten te verwijderen (**Afbeelding 2-3-4**). Verwijder het centrale schot van de verbrandingskamer (**fig. 5**).

Verwijder de zijbinnenschotten. Gebruik een schroevendraaier (**afb. 6 - 6.1 - 6.2.**).

Verwijder de onderkant van de verbrandingskamer. Gebruik een schroevendraaier en begin zeker aan de rechterkant (**Fig. 7-8-9**).

Verwenden Sie einen Staubsauger, um den Verbrennungsraum von der Asche zu reinigen (**Abb. 10**).

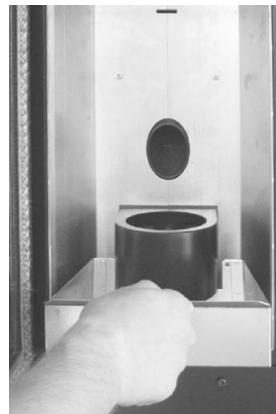
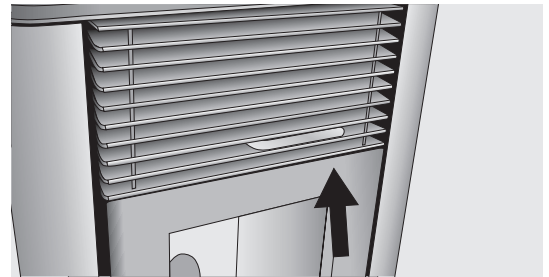

Fig. 1



Fig. 2

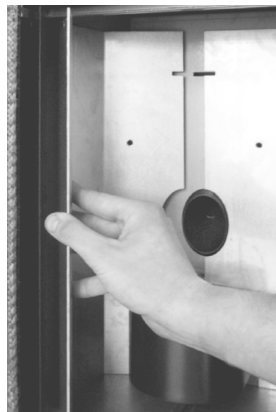

Fig. 3

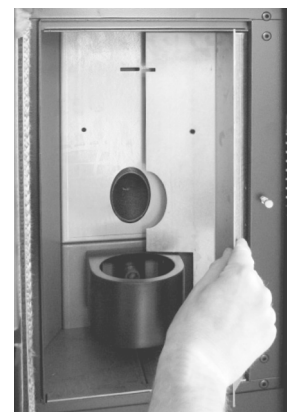

Fig. 4



Fig. 5



Fig. 6



Fig. 6.1



Fig. 6.2



Fig.7



Fig. 8

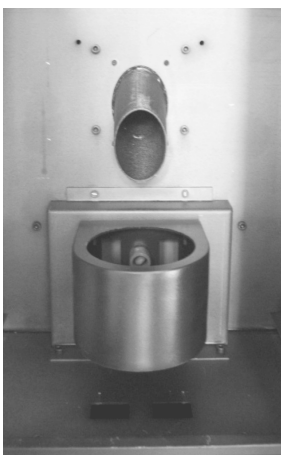

Fig. 9



Fig. 10

Reiniging van het clearing systeem

Totdat een redelijke ervaring is opgedaan m.b.t. de bedrijfsomstandigheden is het raadzaam om dit onderhoud minstens een keer per maand uit te voeren.

- verwijder de stroomtoevoerkabel;
- verwijder de dop van de T-koppeling en vervolg met de reiniging van de pijpen. Vooral de eerste keren contact opnemen met bevoegd personeel;
- reinig zorgvuldig het rookafvoersysteem: neem hiervoor contact op met een professionele schoorsteenveger;
- jaarlijks achter de binnenpanelen het stof, de spinnenwebben, enz. verwijderen, besteed bijzondere aandacht aan de ventilators.

Reiniging van de ventilators

De kachel wordt met ventilators geleverd (milieu en rook) die zich op de achterzijde en onder de kachel bevinden.

Door stof- of asafzetting op de bladen kan onbalans van de ventilators leiden tot luidruchtigheid. De ventilators moeten daarom minstens een keer per jaar gereinigd worden.

Daar hiervoor verschillende delen van de kachel moeten gedemonteerd worden, is het aanbevolen om dit door onze technici te laten uitvoeren.

Reiniging op het einde van de winter

Op het einde van de winter, als de kachel een hele poos niet meer zal worden gebruikt, is het raadzaam om een algemene reiniging uit te voeren:

- Verwijder alle pellets uit het reservoir en uit de toevoerschroef;
- Reinig voorzichtig de vuurpot, de support van de vuurpot, de verbrandingskamer en de asla.

Als de vorige punten zijn uitgevoerd, betekent dit dat de staat van de kachel werd gecheckt. De rookafvoerbuïs of het rookgaskanaal moet grondig gereinigd worden en de staat van de korf moet gecontroleerd worden.

Indien nodig een nieuwe bestellen bij ons erkend assistance centre.

Smeer indien nodig de scharnieren en de hendel van de deur. Controleer ook de keramische vezelkoord van het glas, aan de binnenkant van de deur; als deze versleten of te droog is, een nieuwe bestellen bij ons erkend assistance centre.



De reiniging van de onderdelen moet steeds uitgevoerd worden als de kachel volledig koud is en van het net is afgesloten om brandwonden en thermische schokken te voorkomen. De kachel heeft niet veel onderhoud nodig indien gecertificeerde kwaliteitpellets worden gebruikt. Het vereiste onderhoud varieert naargelang de gebruiksomstandigheden (herhaaldelijke in- en uitschakelingen) en is afhankelijk van de vereiste prestaties.

Delen	Dagelijks	Om de 2-3 dagen	Wekelijks	Om de 15 dagen	Om de 30 dagen	Om de 60-90 dagen	Jaarlijks / 1200-1400 uren
Vuurpot	◇						
Askamer reinigen		◇					
Asla reinigen		◇					
Reiniging deur en glas		◇					
Reiniging binnenkant warmtewisselaar/ kamer rookventilator						•	
Volledige reiniging wisselaar							•
Reiniging "T" afvoer						•	
Schoorsteenpijp							•
Deurpakking as						•	
Interne delen							•
Schoorsteenpijp							•
Elektromechanische onderdelen							•

◇ door de gebruiker

• door de erkende technische ondersteuning



Om de 1200 bedrijfsuren stuurt de elektronische kaart een waarschuwingssignaal en op de display verschijnt "SERVICE". Dit betekent dat een grondige reiniging van de kachel is vereist aan de hand van een CAT. Als deze reiniging niet wordt uitgevoerd, kan dit leiden tot het falen van de kachel, een slechte verbranding en dus een lager rendement.

Veiligheidsvoorzieningen



Drukschakelaar: bewaakt depressie in het rookkanaal. Hij is ontworpen om de toevoerschroef uit te schakelen als het rookkanaal is verstopt of als aanzienlijke tegendruk door wind aanwezig is. Op het tijdstip van tussenkomst van de drukschakelaar zal **“ALAR-DEP-FAIL”** verschijnen.

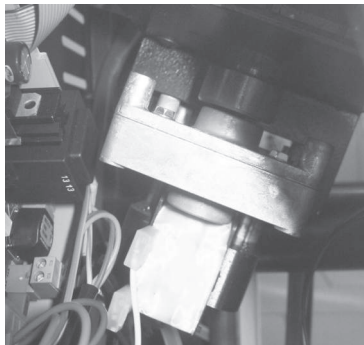

Reductiemotor: als de motor stopt, blijft de kachel werken tot de vlam uitgaat omdat brandstof ontbreekt en tot hij is afgekoeld tot op het minimumniveau.

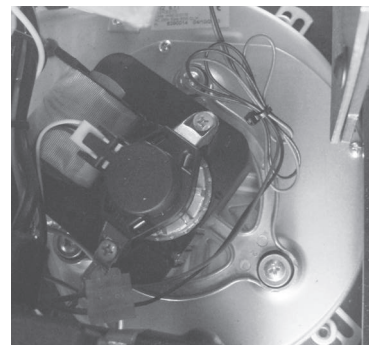

Sensor rookgastemperatuur thermokoppel dat de temperatuur van de rookgassen meet tijdens de werking of de kachel uitschakelt wanneer de rookgastemperatuur onder de ingestelde waarde daalt.



Elektrische veiligheid: de kachel is beveiligd tegen plotse stroompieken (bv. bliksem) door middel van de hoofdzekering 4 A die zich op het besturingspaneel bevindt, op de achterzijde van de kachel. De andere zekeringen voor de bescherming van de elektronische kaarten bevinden zich op de kaarten zelf.



Pellets temperatuur veiligheid: In het zeldzame geval dat er een te hoge temperatuur in de tank aanwezig is, zal de thermostaat met manuele reset een alarm veroorzaken **“ALAR-SIC-FAIL”** en de pelletkachel stoppen. U moet de werking van het systeem resetten via het apparaat op de achterzijde van de thermokachel.



Kamerthermostaat: de kamerthermostaat neemt de temperatuur waar, aanwezig in de kamer. Als hij waarneemt dat de kachel de ingestelde temperatuur op de display heeft bereikt, wordt de ECO werking ingeschakeld om brandstof te besparen. De kamerthermostaat moet zodanig geplaatst worden dat hij niet door de kacheltemperatuur kan worden beïnvloed.



Knoeien met de veiligheidsvoorzieningen is verboden. Enkel nadat de oorzaak van de tussenkomst van het veiligheidssysteem werd geëlimineerd, kan de kachel weer ontstoken worden en kan de automatische werking van de sensor gereset worden. Om te begrijpen welke storing is opgetreden, in de handleiding de paragraaf m.b.t. de alarmen raadplegen, waarin wordt uitgelegd hoe u moet handelen, naargelang het bericht verschenen op de display van de kachel.



Reparaties mogen uitsluitend door een gespecialiseerde technicus uitgevoerd worden als de kachel volkomen koud is en de stroom van de kachel werd afgesloten. Het is verboden om zonder toestemming wijzigingen aan de kachel aan te brengen en niet originele vervangingsonderdelen te gebruiken. De vetgedrukte tekst verwijst naar handelingen die door gespecialiseerd personeel moeten uitgevoerd worden.

Storingen en oplossingen

Daar zowel de werking als de onderdelen van de kachels worden getest, betekent dit dat ze in perfecte staat worden geleverd. Vergeet niet dat het transport, het afladen, de verplaatsingen het incorrect gebruik of gebrek aan onderhoud de oorzaak kunnen zijn van schade.

De algemene storingen kunnen opgelost worden via onderstaande tabel.

Indien u het beschreven probleem zodoende niet heeft opgelost, moet u contact opnemen met het erkend service center.

STORING	MOGELIJKE OORZAAK	OPLOSSING
Display uit en toetsen werken niet	<ol style="list-style-type: none"> 1. Stroomstoring in het netwerk 2. Terugschakeling uit 3. Display defect 4. Fout in de communicatie tussen de display en de kaart 5. Zekering kaart onderbroken 6. Kaart defect 	<ol style="list-style-type: none"> 1. Controleer of de kabel is aangesloten 2. Gebruik de terugschakeling 3. Haal de stekker uit het stopcontact en wacht een ongeveer een minuut, schakel weer in. Als het probleem blijft, contact opnemen met een erkend service center. 4. Controleer of de display en de kaart goed zijn aangesloten. Contact opnemen met het erkend service center 5. Neem contact op met een erkend service center 6. Neem contact op met een erkend service center
Afstandsbediening niet efficiënt	<ol style="list-style-type: none"> 1. Te ver van de kachel 2. Geen batterij in de afstandsbediening 3. De afstandsbediening is stuk 	<ol style="list-style-type: none"> 1. Dichter bij de kachel plaatsen 2. Controleer en verander de batterijen 3. Herplaats de afstandsbediening
Mislukte ontsteking van de kachel	<ol style="list-style-type: none"> 1. Te veel as op rooster 2. Verkeerde inschakelingsprocedure 	<ol style="list-style-type: none"> 1. Het rooster reinigen 2. Herhaal de inschakelingsprocedure. Als het probleem blijft, contact opnemen met het erkend service center.
Rook komt uit het rooster	<ol style="list-style-type: none"> 1. Stroomuitval 	<ol style="list-style-type: none"> 1. Als de inschakelingsfase en de werking van de ventilator wordt onderbroken kan een kleine hoeveelheid rook ontstaan.
De hete lucht ventilator werkt niet	<ol style="list-style-type: none"> 1. De kachel is nog niet opgewarmd 	<ol style="list-style-type: none"> 1. Wacht tot de ontstekingscyclus is voltooid. Als de juiste temperatuur wordt bereikt, zal de ventilator automatisch starten. Als het probleem blijft, contact opnemen met het erkend service center.

<p>De kachel gaat niet automatisch aan</p>	<ol style="list-style-type: none"> 1. De tank is leeg. 2. De weerstand bereikt de temperatuur niet 3. Weerstand beschadigd 4. Weinig pellets vallen 5. Storing van de motor van de schroef 6. Het rooster staat niet op zijn plaats of is vuil 7. Verstopping door nesten of vreemde voorwerpen in de schoorsteen of kachel 8. Controleer de werking van de gloeibougie 9. De aslade is niet goed gesloten 10. Rookkanaal en schoorsteen verstopt 11. Rookafzuiger werkt niet 12. Storing temperatuursensor 13. Pellets vochtig 	<ol style="list-style-type: none"> 1. Vul de tank met pellets 2. Controleer de elektrische draden en zekeringen, vervang indien de weerstand is gebroken. 3. Vervang de weerstand 4. Het is aangeraden om de voeding los te koppelen voor u controleert: <ul style="list-style-type: none"> - of de pellets niet in de tank verstrikken - of de vijzel niet door vuil is vastgelopen - in welke staat de afdichting van de pelletdeur verkeert 5. Neem contact op met een erkend service center 6. Controleer of het gat in de vuurpot overeenkomt met de gloeibougie, reinig de vuurpot 7. Verwijder vreemde voorwerpen uit de schoorsteen of het rookgaskanaal 8. Controleer of er stroom is. Vervang de bougie indien verbrand 9. Sluit de aslade 10. Voer een periodieke reiniging uit 11. Controleer de werking van de rookafzuiger 12. Neem contact op met een erkend service center 13. Zorg voor een droge opbergplaats van de pellets en vervang door droge pellets
<p>Sluit de kachel. Geen toevoer van pellets naar de verbrandingskamer</p>	<ol style="list-style-type: none"> 1. De tank is leeg 2. Geen pellets in de vijzel 3. Technische storing van de vijzel 4. Defect reductiemotor 5. Fout elektronische kaart 	<ol style="list-style-type: none"> 1. Laad pellets in de tank. 2. Vul de tank en vervolg zoals aangeduid voor de ontsteking van de kachel. 3. HET IS AANGERADEN om de voeding los te koppelen voor u: <ul style="list-style-type: none"> - de tank leegt en handmatig de vijzel van zaagsel ontdoet - verstoppingen uit de koker verwijdert - stof en pellets van de bodem van de tank verwijderd 4. Vervang de reductiemotor 5. Vervang de elektronische kaart
<p>De kachel werkt een paar minuten en gaat dan uit</p>	<ol style="list-style-type: none"> 1. De ontstekingscyclus is niet voltooid 2. Tijdelijk stroomgebrek 3. Rooksonde defect, gebroken of niet ingevoerd 	<ol style="list-style-type: none"> 1. Opnieuw inschakelen 2. Opnieuw inschakelen 3. Controleren en sensors vervangen
<p>Ventilator rookafzuiger stopt niet</p>	<ol style="list-style-type: none"> 1. De kachel is nog niet afgekoeld 	<ol style="list-style-type: none"> 1. Laat de kachel afkoelen. De ventilator zal na de afkoeling stoppen. Als het probleem blijft, contact opnemen met het erkend service center.

<p>De kachel is in het begin van de vuurpot verstopt, brandt onregelmatig, deurglas wordt vuil, de vlam is langwerpig, rood en zwak.</p>	<ol style="list-style-type: none"> 1. Rookkanaal met te lange of verstopte delen 2. Te veel pellets 3. Te veel pellets of as in de vuurpot 4. Vuurpot niet gevonden in de houder 5. Wind tegengesteld aan de rookgasstroom 6. Onvoldoende verbrandingslucht 7. Verander het type pellets 8. Motor van rookafzuiger beschadigd 9. Deur niet goed gesloten 	<ol style="list-style-type: none"> 1. Voer een periodieke reiniging uit. Zie paragraaf kachelinstallatie in handleiding. Controleer of de schoorsteen schoon is 2. In de parameters het laadniveau van de pellets verminderen 3. Reinig de vuurpot nadat de kachel volledig is uitgeschakeld. Als de storing aanhoudt, contact opnemen met het erkend service center 4. Controleer of het gat in de vuurpot overeenkomt met de gloeibougie 5. Controleer of monteer een windvrije schoorsteenkap 6. Controleer de correcte positie van de vuurpot, check of hij schoon is en of de luchtinlaat vrij is, controleer de staat van de deurafdichting, verhoog in de parameter het niveau van de ventilatorsnelheid voor de rookafzuiging. Contact opnemen met het erkend service center 7. Controleer de kwaliteit van de pellets. Contact opnemen met het erkend service center 8. Verhoog in de parameters het niveau van de ventilatorsnelheid voor de rookafzuiging. Controleer en vervang eventueel de motor 9. Controleer de pakking en goede afdichting van het glas
<p>Geur van rook in het milieu De kachel uitschakelen</p>	<ol style="list-style-type: none"> 1. Arme verbranding 2. Slechte werking van de rookventilator 3. Verkeerde installatie van het rookgaskanaal 4. Verstopte schoorsteen 	<ol style="list-style-type: none"> 1. Contact opnemen met het erkend service center 2. Contact opnemen met het erkend service center 3. Contact opnemen met het erkend service center 4. Contact opnemen met het erkend service center
<p>In automatisch werkt de kachel steeds op volle toeren</p>	<ol style="list-style-type: none"> 1. Kamerthermostaat op maximum ingesteld 2. Storing van de temperatuursensor 3. Besturingspaneel defect of beschadigd 	<ol style="list-style-type: none"> 1. Reset de thermostaattemperatuur 2. Controleer de werking van de sensor en vervang hem indien nodig 3. Controleer het besturingspaneel en vervang het indien nodig
<p>De motor van de rookafzuiging werkt niet.</p>	<ol style="list-style-type: none"> 1. Geen spanning op de kachel 2. De motor is beschadigd 3. De printplaat is beschadigd 4. Het besturingspaneel faalt 	<ol style="list-style-type: none"> 1. Controleer de voedingsspanning en de zekering. 2. Controleer de motor en de capacitor en vervang indien nodig. 3. Vervang de printplaat. 4. Vervang het besturingspaneel.

<p>Het vuur gaat uit of de kachel stopt automatisch</p>	<ol style="list-style-type: none"> 1. De pellettank is leeg 2. Geen stroom 3. Geen pellettoevoer 4. Te veel as op het rooster 5. Interventie temperatuursonde veiligheid pellets 6. Vijzel geblokkeerd door vuil 7. De deur is niet goed gesloten of de pakkingen zijn versleten 8. Ongeschikte pellets 9. Pellets laag 10. Schoorsteen of rookkanaal verstopt door nesten of vreemde voorwerpen 11. Drukschakelaar afgesloten 12. Storing motor rookafzuiging 13. Alarm actief 	<ol style="list-style-type: none"> 1. Vul de tank met pellets 2. Controleer plug en stroomaanwezigheid 3. Vul de tank met pellets 4. Reinig de vuurpot 5. Laat de kachel volledig afkoelen, reset de handmatige reset en start de kachel opnieuw. Als het probleem blijft, contact opnemen met een erkend service center. 6. Trek de stekker uit, leeg de tank, verwijder vreemde voorwerpen. 7. Sluit de deur of vervang de pakkingen door originele 8. Gebruik een ander type pellets, aangeraden door de fabrikant. Soms moet in de parameters het laadniveau van de pellets gewijzigd worden, naargelang het type. 9. Via de parameter het laadniveau doen toenemen. De brandstoftoevoer moet door een erkend technicus gecontroleerd worden. 10. Verwijder vreemde voorwerpen uit de schoorsteen. Reinig het rookgaskanaal. Voer een periodieke reiniging uit. 11. Controleer of het rookgaskanaal is verstopt en of de drukschakelaar goed werkt. 12. Controleer de motor en vervang hem indien nodig. 13. Zie paragraaf alarmen
<p>De luchtventilator (omgevingslucht) stopt nooit</p>	<ol style="list-style-type: none"> 1. Temperatuursensor temperatuurcontrole defect of beschadigd 2. Storing rooksonde 	<ol style="list-style-type: none"> 1. Controleer de werking van de sensor en vervang hem indien nodig 2. Vervang de rooksonde
<p>De kachel gaat niet aan.</p>	<ol style="list-style-type: none"> 1. Stroomgebrek 2. Pelletsonde geblokkeerd 3. Zekering gesmolten 4. Drukschakelaar beschadigd (blokkering aangeduid) 5. Rookafvoer of buis verstopt 	<ol style="list-style-type: none"> 1. Controleer of het elektrisch stopcontact is aangesloten en of de hoofdschakelaar op "I" staat. 2. De thermostaat achteraan de kachel resetten, vervang de thermostaat indien het opnieuw voorvalt. 3. De zekering vervangen 4. De drukschakelaar vervangen 5. Reinig de rookafvoerbuis en/of het rookgaskanaal



Als storingen optreden, voortvloeiend uit het niet naleven van bovenstaande normen, wijst de fabrikant iedere verantwoordelijkheid af en zal de garantie vervallen. Als de instructies niet worden in acht genomen zal de tussenkomst van het service center voor rekening van de klant vallen.

